

# sweeek.

# CUBO 40 WW

24/10/2023

LED40CUBEWW / LED40CUBEWWUK

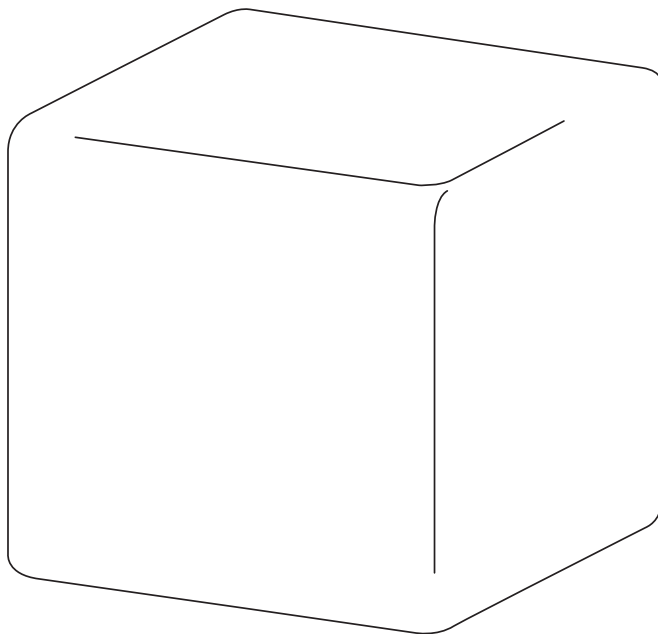

sweeek.fr - sweeek.be - sweeek.es - sweeek.nl - sweeek.co.uk -  
sweeek.pt - sweeek.it - alicesgarden.com.au - sweeek.de

## FRANÇAIS

Precautions.....	5
Contenu.....	6
Protection de l'environnement - directive 2012/19/EU.....	6
Utilisation.....	7
Télécommande infrarouge.....	8
Garantie.....	8

**IMPORTANT, À CONSERVER  
POUR CONSULTATION ULTÉRIEURE :  
À LIRE ATTENTIVEMENT**

## ESPAÑOL

Precauciones.....	9
Contenido.....	10
Protección del medio ambiente - directiva 2012/19/EU.....	10
Uso.....	11
Control remoto por infrarrojos.....	12
Garantía.....	12

**IMPORTANTE, CONSÉRVELO  
PARA FUTURAS REFERENCIAS:  
LEA ATENTAMENTE**

## ENGLISH

Precautions.....	13
Content.....	14
Environmental protection - directive 2012/19/EU .....	14
How to use.....	15
Infrared remote control .....	16
Warranty.....	16

**IMPORTANT, RETAIN FOR FUTURE  
REFERENCE: PLEASE READ  
CAREFULLY**

## NEDERLANDS

Voorzorgsmaatregelen .....	17
Inhoud.....	18
Milieubescherming - richtlijn 2012/19/EU .....	18
Gebruik.....	19
Infrarood afstandsbediening.....	20
Garantie.....	20

**BELANGRIJK, BEWAAR VOOR  
TOEKOMSTIGE REFERENTIE:  
ZORGVULDIG LEZEN**

## PORTUGUÊS

Precauções.....	21
Conteúdo.....	22
Protecção do ambiente - directiva 2012/19/EU .....	22
Utilização.....	23
Comando à distância infravermelho.....	24
Garantia.....	24

**IMPORTANTE, CONSERVARE PER  
ULTERIORI CONSULTAZIONI:  
LEGGERE ATTENTAMENTE**

## ITALIANO

Precauzioni.....	25
Contenuto.....	26
Protezione dell'ambiente - direttiva 2012/19/EU .....	26
Uso .....	27
Telecomando a infrarossi.....	28
Garanzia.....	28

**IMPORTANTE, CONSERVARE PER  
ULTERIORI CONSULTAZIONI:  
LEGGERE ATTENTAMENTE**

## DEUTSCH

Vorsichtsmaßnahmen.....	29
Inhalt.....	30
Umweltschutz - richtlinie 2012/19/EU.....	30
Verwendung.....	31
Infrarot-Fernbedienung.....	32
Garantie.....	32

**WICHTIG, FÜR SPÄTEREN  
GEBRAUCH AUFBEWAHREN:  
BITTE SORGFÄLTIG LESEN**



Destiné à un usage domestique  
Destinado a un uso doméstico  
For domestic use  
Bestemd voor huishoudelijk gebruik  
Para uso doméstico  
Destinato ad un uso domestico  
Nur für den Privatgebrauch vorgesehen



**Attention** : risques de blessures  
**Cuidado** : riesgo de lesión  
**Caution** : risk of injury  
**Waarschuwing**: risico op verwondigen  
**Cuidado**: risco de ferimentos  
**Attenzione** : rischio infortunio  
**Warnung** : Verletzungsgefahr



Garantie : 2 ans  
Garantía : 2 años  
Warranty: 2 years  
Garantie: 2 jaar  
Garantia: 2 anos  
Garanzia : 2 anni  
Garantie : 2 Jahre

## CONTENU

---

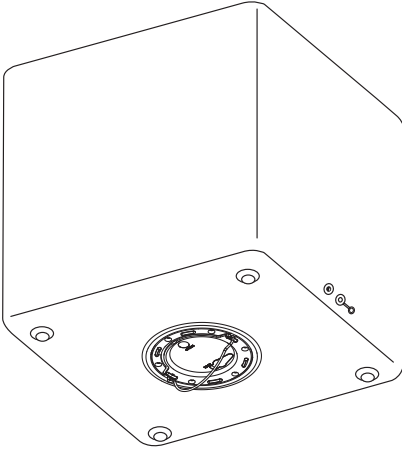

← **LAMPE**

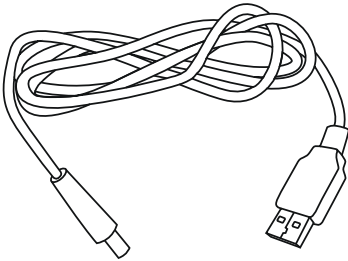

← **CABLE USB**

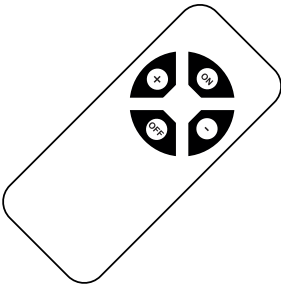

← **TÉLÉCOMMANDE**

Conserver cette notice pour tout besoin ultérieur

## PRECAUTIONS

**!** **AVERTISSEMENT.** Cet appareil peut être utilisé par des enfants âgés d'au moins 8 ans et par des personnes ayant des capacités physiques, sensorielles ou mentales réduites ou dénuées d'expérience ou de connaissance, s'ils (si elles) sont correctement surveillé(e)s ou si des instructions relatives à l'utilisation de l'appareil en toute sécurité leur ont été données et si les risques encourus ont été appréhendés. Les enfants ne doivent pas jouer avec l'appareil. Le nettoyage et l'entretien par l'utilisateur ne doivent pas être effectués par des enfants sans surveillance.

### CHARGEUR

- Le chargeur est destiné à être utilisé à l'intérieur, à l'abri de l'humidité. Il ne doit pas être utilisé à l'extérieur.
- Le chargeur est prévu pour être utilisé entre 100-240V AC, 50-60Hz — 5V DC, 2A.
- Si le câble d'alimentation est endommagé, il doit être remplacé par un câble ou un ensemble spécial disponible auprès du fabricant ou de son service après-vente.
- Il est déconseillé d'utiliser le produit pour un autre usage que celui de la recharge du luminaire.

### BATTERIE INTERNE

Votre lampe est pourvue d'une batterie rechargeable interne, qui n'est pas accessible, et ne peut pas être remplacée. Lorsque votre produit atteint la fin de sa durée de vie, il doit être déposé dans un centre de recyclage.

### PILE DE LA TÉLÉCOMMANDE

- Seuls les adultes devraient manipuler la pile. Ne pas laisser un enfant utiliser la télécommande sans supervision d'un adulte.
- Insérer la pile dans le mauvais sens peut causer des dommages irréversibles à la télécommande.
- Ne jamais tenter de recharger des piles non rechargeables.
- Ne jamais jeter les piles dans un feu, vous risquerez une explosion de ces dernières.
- Remplacez la pile uniquement avec une autre du même type. Le type utilisé dans la télécommande est CR2025.
- Les piles doivent être recyclées dans un centre prévu à cet effet. Ne jamais les jeter avec les déchets domestiques.

### REPLACER LA PILE DE LA TÉLÉCOMMANDE

- Si l'utilisation de la télécommande devient difficile, et son fonctionnement aléatoire, il faut alors remplacer la batterie, avec une CR2025 de 3V.
- Retirer le support batterie comme le schéma ci-contre.
- Placer la pile sur le support avec le + vers le haut. Si la pile n'est pas bien positionnée, la télécommande ne fonctionnera pas.
- Insérer le tout dans le compartiment.

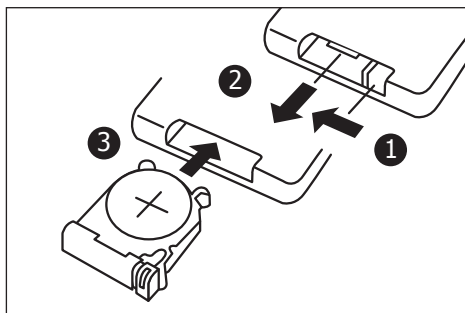

## PROTECTION DE L'ENVIRONNEMENT – DIRECTIVE 2012/19/EU

Ce produit a été créé et fabriqué avec du matériel de haute qualité et des composants recyclables et réutilisables. Lorsque vous pouvez apercevoir le symbole représentant une poubelle à roulettes barrée sur le produit, cela signifie que le produit est conforme aux Directives Européennes 2012/19/EU.

Veillez à vous tenir informé des systèmes locaux de recyclage des produits électriques et électroniques. Suivez les règles locales, et ne vous débarrassez pas des produits usagés en les jetant dans une poubelle classique chez vous. Le recyclage de votre appareil participera à éviter les impacts négatifs sur l'environnement et sur la santé publique.

## UTILISATION

Cette lampe est totalement protégée contre les poussières et les projections d'eau de toutes directions. Elle est prévue pour une utilisation intérieure comme extérieure. Le chargeur est destiné à être utilisé à l'intérieur, à l'abri de l'humidité. Il ne doit pas être utilisé à l'extérieur.

### RECHARGE DU PRODUIT POUR LA PREMIÈRE FOIS

- Appuyer sur le bouton « **ON/OFF** » sur la base de la lampe pour éteindre les LED, avant de la charger.
- Connecter le câble USB à la base de la lampe, ensuite brancher le chargeur (non fourni) dans une prise de courant.
- Lors de la première charge, la lampe doit rester en charge 8 heures, ensuite la batterie de la lampe mettra à peu près 6 heures pour recharger.

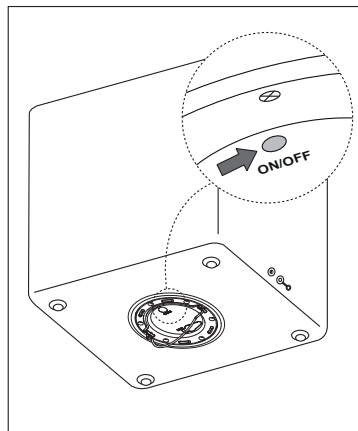

### COMPORTEMENT DES LED

- **LED éteinte** : Batterie de la lampe chargée à 100% OU câble USB non branché.
- **LED Rouge fixe** : Raccordé au secteur et batterie de la lampe en charge.

### UTILISER LA LAMPE

La lampe peut être utilisée en pressant directement le bouton « **ON/OFF** » pour allumer, éteindre ou pour changer d'intensité.

- Pour allumer, pressez sur le bouton « **ON/OFF** ».
- En pressant de nouveau sur le bouton « **ON/OFF** », l'intensité changera (3 intensités).
- Pressez de nouveau pour éteindre la lampe.

Il est possible d'utiliser aussi la télécommande :

- **+ -** ..... Ajuste la luminosité
- **ON** ..... Allume les LED
- **OFF** ..... Eteint les LED



## NETTOYAGE

- Nettoyer la lampe avec un chiffon humide. Ne pas utiliser de détergent ou autre produit chimique, qui pourraient endommager le revêtement de la lampe.

## DONNÉES ÉLECTRIQUES

 **BATTERIE** : Li-Po, 3,7V, 2600mAh

## TÉLÉCOMMANDE INFRAROUGE

### UTILISATION

Prenez garde à ce qu'il n'y ait aucun obstacle sur la trajectoire du signal infrarouge, de la télécommande à la lampe LED. La portée de la télécommande est d'1 à 5 mètres en fonction de l'environnement dans lequel la lampe LED est utilisée.

### NOTE

- Avant d'utiliser la télécommande, retirer la languette du compartiment pile.
- Si la télécommande semble ne plus fonctionner après avoir appuyé à plusieurs reprises sur les boutons, il faut alors laisser reposer la télécommande 1 mn, s'approcher de la lampe et retenter l'opération.
- Une télécommande peut gérer plusieurs lampes à la fois, mais il faudra manipuler la télécommande plus près que d'ordinaire, pour piloter la lampe souhaitée.
- En intérieur, avec les interférences des autres appareils de votre domicile, vous pouvez rencontrer des difficultés à piloter votre lampe à 5m, il faudra alors vous rapprocher.

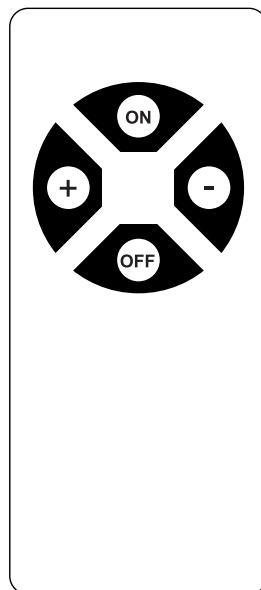

Référence de la télécommande	REMOTEAG03 (SW-RM003)
Fréquence de la télécommande	38MHz

## GARANTIE

Sweek garantit toutes les pièces du produit contre tout vice de fabrication et de matériau pendant une période de 2 ans à compter de la date de réception par le consommateur.

### LISTE DES EXCLUSIONS DE GARANTIE

- Le non-respect des conseils d'utilisation du constructeur.

## CONTENIDO

---

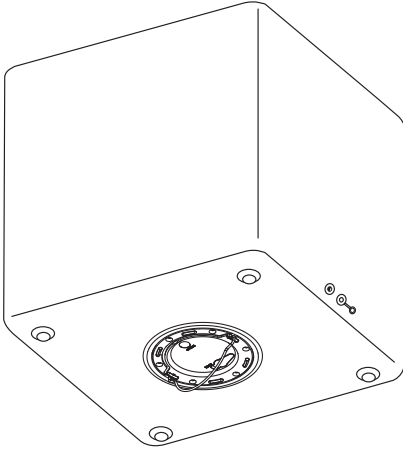

← **LÁMPARA**

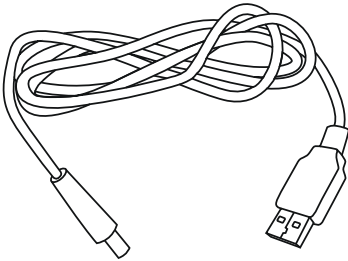

← **CABLE USB**

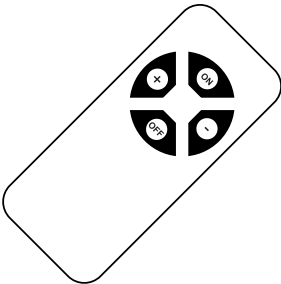

← **CONTROL REMOTO  
POR INFRARROJOS**

Guarde estas instrucciones para cualquier necesidad futura

## PRECAUCIONES

**!** **ADVERTENCIA.** El producto únicamente puede ser utilizado por niños mayores de 8 años de edad, y por personas con capacidades físicas, sensoriales o mentales reducidas o con falta de experiencia o conocimiento, si están bajo la supervisión de un adulto o si se les han dado instrucciones para el uso seguro del dispositivo y se son conscientes de los riesgos involucrados.

### CARGADOR

- El cargador y su base están diseñados para un uso en interiores, protegido de la humedad. En ningún caso deben utilizarse en exteriores.
- El cargador está diseñado para su uso entre 100-240V AC, 50-60Hz — 5V DC, 2A.
- Si el cable de alimentación está dañado, debe ser reemplazado por un cable específico. El fabricante o su servicio postventa dispondrán de esta pieza.
- No se recomienda utilizar el producto para ningún otro fin que no sea el de cargar la luminaria.

### BATERÍA INTERNA

La lámpara cuenta con una batería recargable interna a la que el usuario no puede acceder y que no se puede reemplazar. Cuando el producto finalice su tiempo de vida útil, debe ser depositado en un centro de reciclaje.

### PILA DEL CONTROL REMOTO

- La pila solo debe ser manipulada por un adulto. No dejar a los niños utilizar el control remoto sin la supervisión de un adulto.
- Insertar la pila de forma incorrecta puede provocar daños irreversibles en el control remoto.
- No intentar recargar las pilas no recargables.
- Evitar que las pilas entren en contacto con el fuego, el riesgo de explosión es alto.
- Reemplazar la pila exclusivamente con otra del mismo tipo. El tipo utilizado en el control remoto es CR2025.
- Las pilas deben ser recicladas en un centro concebido para tal efecto. No deben ser desechadas junto al resto de residuos domésticos.

### REEMPLAZAR LA PILA DEL CONTROL REMOTO

- Si el control remoto comienza a funcionar mal, es necesario reemplazar la pila por otra de igual tipo: CR2025 de 3 V.
- Retirar el soporte de la pila como se indica en el esquema contiguo.
- Colocar la pila sobre el soporte con el signo + hacia arriba. Si la pila no está bien colocada, no funcionará.
- Insertar el conjunto en su compartimento.

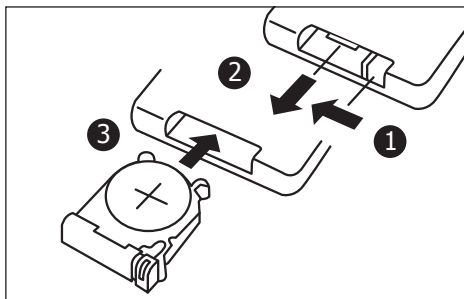

## PROTECCIÓN DEL MEDIO AMBIENTE - DIRECTIVA 2012/19/EU

Este producto ha sido diseñado y fabricado con materiales y componentes de alta calidad que son reciclables y reutilizables. Cuando vea el símbolo del cubo de basura tachado en el producto, significa que el producto cumple con las Directivas Europeas 2012/19/UE.

Asegúrese de conocer los programas locales de reciclaje de productos eléctricos y electrónicos. Siga la normativa local y no se deshaga de los productos usados tirándolos a la papelera normal de su casa. El reciclaje de su electrodoméstico ayudará a evitar impactos negativos en el medio ambiente y la salud pública.

## USO

Esta lámpara es estanca hasta los 50 cm y está diseñada para un uso tanto en interiores como en exteriores. El cargador y su base están diseñados para un uso interior, protegido de la humedad. El cargador et su base no deben estar utilizados en exteriores.

### PRIMERA RECARGA

- Pulsar el botón «ON/OFF» de la base de la lámpara para apagar los LED antes de cargar.
- Conecta el cable USB a la base de la lámpara y, a continuación, enchufa el cargador (no suministrado) a una toma de corriente. El indicador de carga se iluminará en rojo.
- Durante la primera recarga, la lámpara debe permanecer 8 horas cargándose, posteriormente, la batería de la lámpara necesitará aproximadamente 6 horas para cargar.

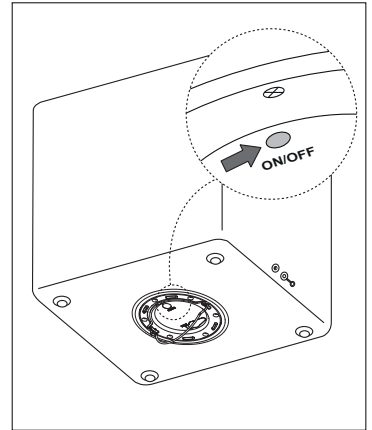

### COMPORTAMIENTO DE LOS LED

- **LED apagado:** La batería de la lámpara está completamente cargada o el cable USB no está conectado.
- **LED rojo encendido:** conectado a la red eléctrica y a la batería de la lámpara de la carga.

### USO DE LA LÁMPARA

La lámpara puede estar utilizada pulsando directamente el botón «ON/OFF» para encender, apagar o para cambiar de intensidades.

- Para encender, pulse el botón «ON/OFF».
- Pulsando de nuevo el botón «ON/OFF», el intensidades cambiará (3 intensidades).
- Presione de nuevo para apagar la lámpara.

El control remoto a distancia también sirve para :

- ..... Ajustar la luminosidad
- ON ..... Encender los LED
- OFF ..... Apagar los LED

## LIMPIEZA

- Limpiar la lámpara con un paño húmedo. No utilizar detergente ni otros productos químicos que puedan dañar el revestimiento de la lámpara.

## DATOS ELÉCTRICOS

 **BATERÍA** : Li-Po, 3,7V, 2600mAh

## CONTROL REMOTO POR INFRARROJOS

### USO

Asegúrate de que no exista ningún obstáculo en la trayectoria de la señal infrarroja, desde el control remoto hasta la lámpara LED. El alcance del control remoto es de 1 a 5 metros, según el entorno en el que la lámpara LED está utilizada.

### NOTA

- Antes de utilizar el control remoto, retire la lengüeta del compartimento de la pila.
- Si el control remoto parece dejar de funcionar tras haber pulsado varias veces los botones, deje descansar el control remoto 1 mn, acérquese de la lámpara e inténtelo de nuevo.
- Un control remoto puede gestionar varias lámparas simultáneamente. Por consiguiente, será necesario acercarse más con el control remoto para controlar la lámpara deseada.
- En interiores, con las posibles interferencias de otros dispositivos de la casa, es posible que sea más difícil controlar la lámpara a 5 m de distancia, por eso será necesario acercarse.

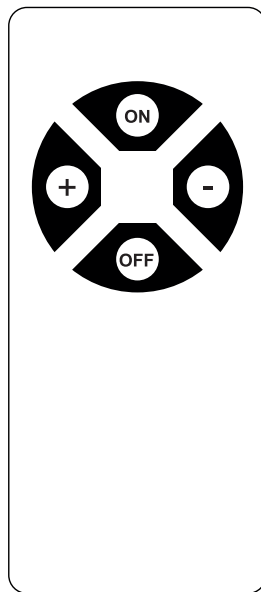

Réferencia del control remoto	REMOTEA03 (SW-RM003)
Frecuencia del control remoto	38MHz

## GARANTÍA

Sweek garantiza que todas las piezas del producto están libres de defectos de fabricación y materiales durante un periodo de 2 años a partir de la fecha de recepción por parte del consumidor.

### LISTA DE EXCLUSIONES DE LA GARANTÍA

- No seguir las instrucciones de uso del fabricante.

## CONTENT

---

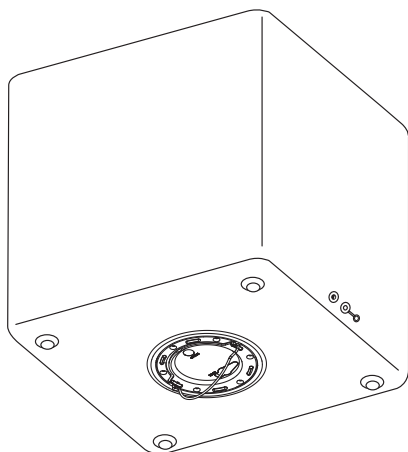

← LAMP

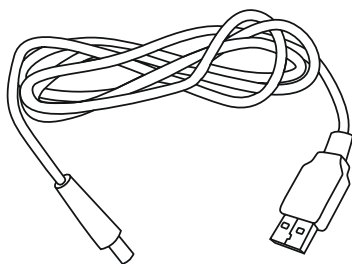

← DC CABLE USB

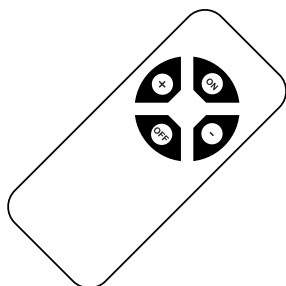

← REMOTE CONTROL

Please retain this manual for further use

## PRECAUTIONS

**CAUTION.** This product should be assembled and installed by an adult. The inflation device may be used by 8 year old or older children, and by people with reduced physical, sensory or mental abilities or lack of experience or knowledge, if they are properly supervised or if instructions for the safe use of the device have been given to them and the risks involved have been assessed.

### CHARGER

- The charger and its base must be used indoors, away from damp. It must not be used outside.
- The charger is designed for use between 100-240V AC, 50-60Hz — 5V DC, 2A.
- If the power cable is damaged, it must be replaced by another cable or a special kit that is available from the manufacturer or his after-sales service.
- It is not recommended to use the product for any other purpose than charging the light.

### INTERNAL BATTERY

The lamp has an internal rechargeable battery which is not accessible and which must not be replaced. When the product reaches the end of its life it must be disposed of at a recycling point.

### REMOTE CONTROL BATTERY

- Only adults should touch the battery. Never let a child use the remote without adult supervision.
- Putting the battery in upside down can cause irreversible damage to the remote control.
- Never attempt to recharge standard batteries.
- Never throw batteries into a fire, there is a risk they will explode.
- Only replace the battery with one of the same type. The remote control uses a CR2025 battery.
- Used batteries must be taken to a recycling point. Never put them into the general domestic rubbish.

### REPLACING THE REMOTE CONTROL'S BATTERY

- If the remote control becomes difficult to use or random it is necessary to replace the battery with another of the type 3V CR2025.
- Remove the battery box as in the diagram.
- Put the battery into the hole with the + at the top.
- If the battery is not placed correctly the remote control will not function.
- Insert the whole into the compartment.

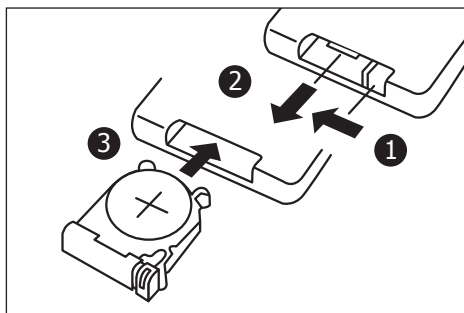

## ENVIRONMENTAL PROTECTION - DIRECTIVE 2012/19/EU

This product has been designed and manufactured with high quality material and recyclable and reusable components. When you can see the crossed-out wheeled garbage can symbol on the product, it means that the product complies with the European Directives 2012/19/EU.

Please make sure you are aware of your local recycling schemes for electrical and electronic products. Follow the local rules, and do not dispose of used products by throwing them in a regular trash can at home. Recycling your device will help avoid negative impacts on the environment and public health.

## HOW TO USE

This lamp is waterproof maximum depth 20in and is designed to be used both indoors or outdoors. The charger and its base are designed for indoor use ONLY away from moisture. Not to be charged outdoors.

### CHARGING THE PRODUCT FOR THE FIRST TIME

- Press « **ON/OFF** » button on the base of the lamp to switch off the LED before charging.
- Connect the Charging Port with DC Cable USB, then connect the Cable with USB Charger (not provided) on socket . The charging light will be red.
- For the first recharge, the lamp must remain on charge for 8 hours. Subsequently the battery will take approximately 6 hours to recharge.

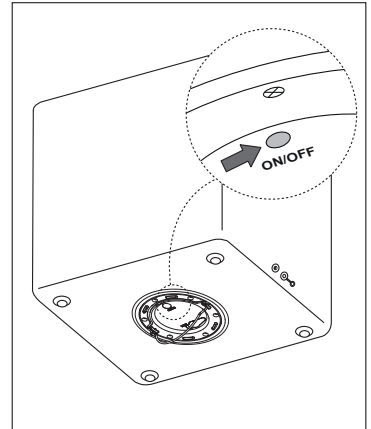

### LED BEHAVIOR

- **LED off:** Battery charged OR DC cable USB not plugged.
- **Red LED:** AC adapter plugged, lamp is charging.

### USING THE LAMP

Simply press the « **ON/OFF** » switch to light up, switch off and change the intensitie of the lamp.

- To light up : press the switch button once.
- To change intensity press again (3 light intensities).
- Press again to turn off the lamp.

It is also possible to use the remote control :

-  ..... Adjust the level of light
- ON..... Switch on the LED
- OFF ..... Switch off the LED



## CLEANING

- Clean the lamp with a damp cloth. Do not use detergents or any other chemical products as they could damage the lamp's cover.

## ELECTRICAL DATA

 **BATTERY** : Li-Po, 3,7V, 2600mAh

## INFRARED REMOTE CONTROL

### USE

Ensure there are no obstacles between the infrared signal of the remote control and the lamp. It can be used at a distance of between 1 and 5 metres from the LED lamp, according to surroundings.

### NOTE

- Before using the remote, remove the plastic tab from the battery compartment.
- If the remote doesn't appear to be working after you have pushed the buttons several times, put it down for 1 minute, then move nearer to the lamp and begin again.
- The remote can be used on more than one lamp but you will need to be closer to the lamp than normal in order to ensure you are changing the correct lamp.
- Indoors, due to interference from other domestic appliances, it may be difficult to use the remote from a distance of 5m. If so, get nearer to the lamp.

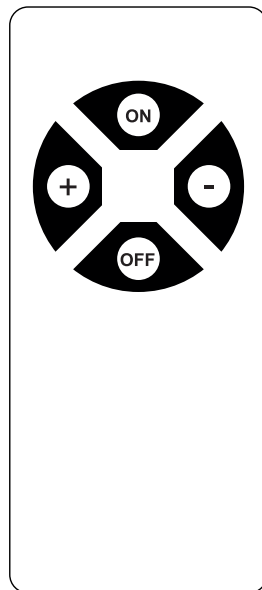

Remote control reference	REMOTEG03 (SW-RM003)
Remote control frequency	38MHz

## WARRANTY

Sweeek warrants all parts of the product to be free from defects in workmanship and materials for a period of 2 years from the date of receipt by the consumer.

### LIST OF WARRANTY EXCLUSIONS

- Failure to follow the manufacturer's instructions for use.

## INHOUD

---

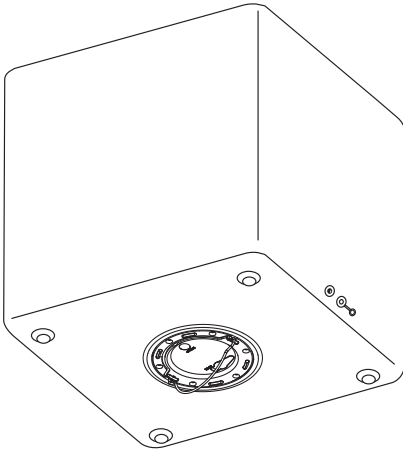

← LAMP

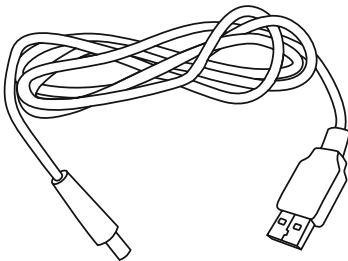

← USB-KABEL

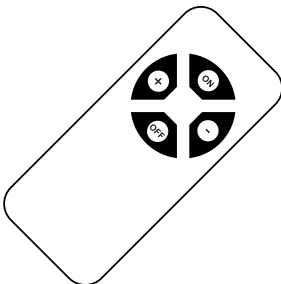

← AFSTANDBEDIENING

Bewaar deze handleiding voor eventuele toekomstige behoeften

## VOORZORGSMAATREGELEN

**!** **WAARSCHUWING.** Dit product moet gemonteerd en geïnstalleerd worden door een volwassene. De blazer kan worden gebruikt door kinderen van 8 jaar of ouder en mensen met verminderde fysieke, sensorische of mentale vaardigheden of gebrek aan ervaring of kennis, mits zij goed worden begeleid of als instructies voor veilig gebruik van het apparaat aan hen zijn gegeven en de risico's die hiermee gemoeid zijn, zijn begrepen.

### OPLADER

- De oplader en de basis dienen enkel binnen gebruik te worden, uit de buurt van vocht. Niet geschikt voor buitengebruik.
- De lader is ontworpen voor gebruik tussen 100-240V AC, 50-60Hz — 5V DC, 2A.
- Als het netsnoer is beschadigd, moet deze worden vervangen door een speciale kabel of set, verkrijgbaar bij de fabrikant of de klantenservice.
- Het wordt niet aanbevolen het product te gebruiken voor andere doeleinden dan het opladen van de armatuur.

### INTERNE BATTERIJ

De lamp is voorzien van een interne oplaadbare batterij, die niet toegankelijk of vervangbaar is. Wanneer uw product het einde van zijn levensduur heeft bereikt, moet deze in een recycling centrum gedeponeerd worden.

### BATTERIJ VAN DE AFSTANDSBEDIENING

- Enkel geschikt voor gebruik door volwassenen. Laat kinderen de afstandsbediening niet gebruiken zonder toezicht van een volwassene.
- Onjuiste plaatsing van de batterij kan onherstelbare schade aan de afstandsbediening veroorzaken.
- Probeer nooit niet-oplaadbare batterijen op te laden.
- Gooi batterijen nooit in het vuur: u riskeert een explosie.
- Vervang de batterij enkel met een andere van hetzelfde type. Het juiste type is een CR2025.
- Batterijen worden gerecycled in de daarvoor bedoelde centra. Gooi ze nooit weg met huishoudelijk afval.

### VERVANGING VAN BATTERIJ VAN DE AFSTANDSBEDIENING

- Indien het gebruik van de afstandsbediening moeilijk en willekeurig wordt, het is nodig de batterij te vervangen met een CR2025 van 3V.
- Open de batterijhouder zoals het schema hiernaast.
- Plaats de batterij op de steun met de + kant naar boven. Als de batterij niet goed gepositioneerd is, dan zal de afstandsbediening niet werken.
- Steek het geheel in het compartiment.

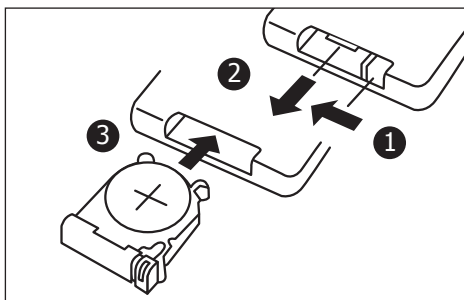

## MILIEUBESCHERMING - RICHTLIJN 2012/19/EU

Dit product is ontworpen en vervaardigd uit hoogwaardige materialen en onderdelen die recycleerbaar en herbruikbaar zijn. Als u het symbool van de doorkruiste vuilnisbak op het product ziet, betekent dit dat het product voldoet aan de Europese Richtlijnen 2012/19/EU.

Zorg ervoor dat u op de hoogte bent van plaatselijke recyclingsystemen voor elektrische en elektronische producten. Volg de plaatselijke voorschriften en gooi gebruikte producten niet in een gewone huishoudelijke afvalbak. Door uw toestel te recyclen, helpt u negatieve gevolgen voor het milieu en de volksgezondheid te voorkomen.

## GEBRUIK

Deze lamp is waterdicht tot 50 cm en is bedoeld voor binnen- en buitengebruik. De lader en zijn basis zijn enkel geschikt voor binnengebruik, weg van vocht. Gebruik deze niet buiten.

### HET PRODUCT OPLADEN VOOR HET EERSTE KEER

- Druk op de knoop «ON / OFF» op de basis van de LED-lamp om het uit te schakelen, vóór het opladen.
- Sluit de USB-kabel aan op de voet van de lamp en steek vervolgens de stekker van de oplader (niet meegeleverd) in een stopcontact. De laadindicator gaat oplichten.
- Tijdens de eerste lading, laat de batterij 8 uur laden, daarna zal de batterij ongeveer 6 uur nodig hebben om op te laden.

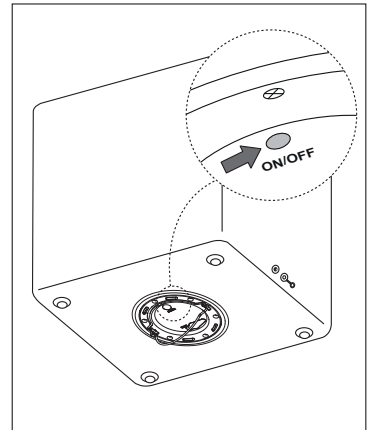

### LED INTERPRETATIE

- **Rode LED:** Lamp wordt opgeladen
- **LED uit:** Lamp opgeladen of USB-kabel niet aangesloten

### DE LAMP GEBRUIKEN

De lamp kan gebruikt worden door het drukken op de knop «ON / OFF» om het in en uit te schakelen of van kleur te veranderen.

- Inschakelen: druk op de knop «ON / OFF».
- Kleur veranderen: druk opnieuw op de knop «ON / OFF» (3 intensiteiten).
- Druk nogmaals om de lamp uit te schakelen.

**U kunt ook de afstandsbediening gebruiken voor het volgende:**



..... Helderheid aanpassen

ON..... LED aan

OFF..... LED uit

## REINIGING

- Reinig de lamp met een natte doek. Gebruik geen schoonmaakmiddelen of andere chemicaliën die de coating van de lamp kunnen beschadigen.

## ELEKTRISCHE GEGEVENS

 **BATTERIJ** : Li-Po, 3,7V, 2600mAh

## INFRAROOD AFSTANDSBEDIENING

### GEBRUIK

Zorg er voor dat er geen obstakel is tussen de afstandsbediening en de LED-lamp voor het infraroodsignaal. Gebruik zal daarom buiten gemakkelijker zijn dan binnen. De reikwijdte van de afstandsbediening is 1–5 meter, afhankelijk van de omgeving waarin de LED-lamp wordt gebruikt.

### AANTEKENING

- Vóór het gebruik van de afstandsbediening, dient u het lipje van het batterijhouder te verwijderen.
- Als de afstandsbediening niet meer lijkt te werken na herhaaldelijk drukken op de knoppen, gelieve deze dan 1 minuut te laten zitten, daarna naast de lamp gaan staan en het opnieuw te proberen met de afstandsbediening.
- Een afstandsbediening kan meerdere lampen beheren, maar de afstandsbediening zal dichterbij de gewenste lamp moeten zijn om deze te regelen.
- Met de verstoring van andere apparaten in het huis, het kan zijn dat u moeite zult hebben om de lamp te regelen bij meer dan 5 meter. Gelieve in dit geval de afstand tussen de lamp en de afstandsbediening te verkleinen.

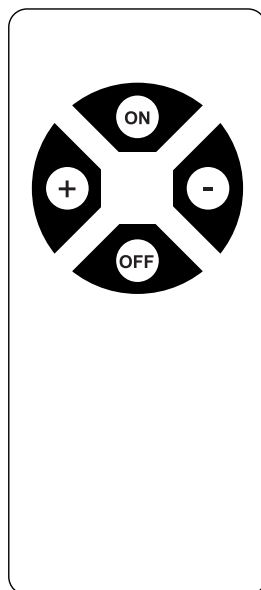

Referentie afstandsbediening

REMOTEA03 (SW-RM003)

Frequentie van de afstandsbediening

38MHz

## GARANTIE

Sweeek garandeert dat alle onderdelen van het product vrij zijn van fabricage- en materiaalfouten gedurende een periode van 2 jaar vanaf de datum van ontvangst door de consument.

### LIJST VAN GARANTIE-UITSLUITINGEN

- Het niet volgen van de gebruiksaanwijzing van de fabrikant.

## CONTEÚDO

---

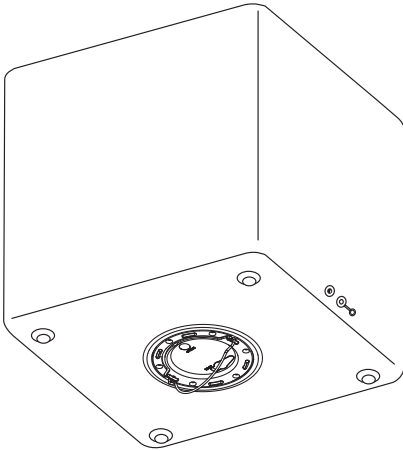

← CANDEEIRO

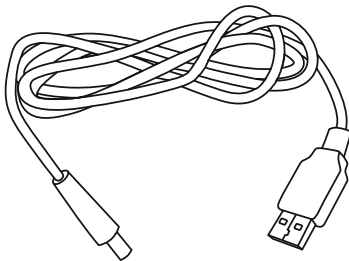

← CABO USB

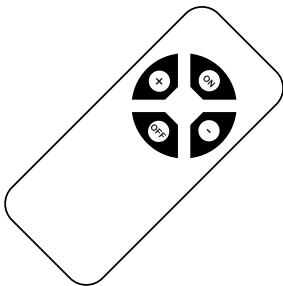

← COMANDO À DISTÂNCIA

Conservar cette notice pour tout besoin ultérieur

## PRECAUÇÕES

**!** **ADVERTÊNCIA.** O produto de ar pode ser utilizado por crianças com, pelo menos, 8 anos e por pessoas com capacidades físicas, sensoriais ou mentais reduzidas ou sem experiência ou conhecimento, se estas forem corretamente supervisionadas, ou se as instruções relativas à utilização do aparelho em total segurança lhes forem dadas e, se os riscos incorridos forem compreendidos pelas mesmas.

### CARREGADOR

- O carregador destina-se a ser utilizado no interior, ao abrigo da humidade. Não deve ser utilizado no exterior.
- O carregador foi concebido para ser utilizado entre 100-240V AC, 50-60Hz — 5V DC, 2A.
- Se o cabo de alimentação estiver danificado, ele deve ser substituído por um cabo específico disponível pelo fabricante ou pelo serviço pós-venda.
- Não é recomendada a utilização do produto para qualquer outro fim que não seja o de carregar a luminária.

### BATERIA INTERNA

O candeeiro está equipado com uma bateria recarregável interna, que não está acessível, e não pode ser substituída. Quando o produto chegar ao fim da sua vida útil, deve ser depositado num centro de reciclagem.

### PILHA DO COMANDO À DISTÂNCIA

- Só os adultos deverão manusear a pilha. Não deixe que as crianças utilizem o comando à distância sem a supervisão de um adulto.
- Se inserir a pilha no sentido incorreto, pode causar danos irreversíveis no comando à distância.
- Nunca tente recarregar pilhas não recarregáveis.
- Nunca deite pilhas para uma fogueira, pois corre o risco de explodirem.
- Substitua a pilha apenas por uma do mesmo tipo. O tipo utilizado no comando à distância é o tipo CR2025.
- As pilhas devem ser recicladas num centro previsto para este efeito. Nunca as elimine juntamente com os resíduos domésticos.

### SUBSTITUIR A PILHA DO COMANDO À DISTÂNCIA

- Se a utilização do comando à distância se torna difícil, e o seu funcionamento é aleatório, é preciso substituir a pilha por uma do tipo CR2025 de 3 V.
- Retire o suporte da pilha como indicado no esquema ao lado.
- Coloque a pilha no suporte com o símbolo + voltado para cima. Se a pilha não estiver bem posicionada, o comando à distância não funcionará.
- Insira totalmente a pilha no compartimento.

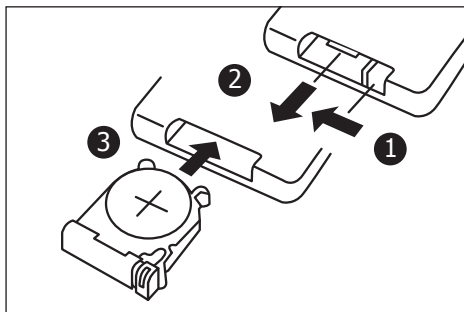

## PROTECÇÃO DO AMBIENTE - DIRECTIVA 2012/19/EU

Este produto foi concebido e fabricado utilizando materiais e componentes de alta qualidade que são recicláveis e reutilizáveis. Quando se vê o símbolo do caixote do lixo com uma cruz no produto, significa que o produto está em conformidade com as Directivas Europeias 2012/19/UE.

Certifique-se de que está ciente dos esquemas locais de reciclagem de produtos eléctricos e electrónicos. Seguir as regras locais e não eliminar os produtos usados num caixote do lixo doméstico normal. A reciclagem do seu aparelho ajudará a evitar impactos negativos sobre o ambiente e a saúde pública.

## UTILIZAÇÃO

Este candeeiro é totalmente resistente ao pó e às projeções de água provenientes de qualquer direção. Está previsto para uma utilização interior ou exterior. O carregador destina-se a ser utilizado no interior, ao abrigo da humidade. Não deve ser utilizado no exterior.

### CARREGAMENTO DO PRODUTO PELA PRIMEIRA VEZ

- Prima o botão «ON/OFF» na base do candeeiro para ligar os LED, antes de o carregar.
- Ligar o cabo USB à base da lâmpada, depois ligar o carregador (não fornecido) a uma tomada eléctrica.
- Quando o carrega pela primeira vez, o candeeiro deve ser carregado durante 8 horas e, a seguir, a bateria do candeeiro levará cerca de 6 horas a carregar.

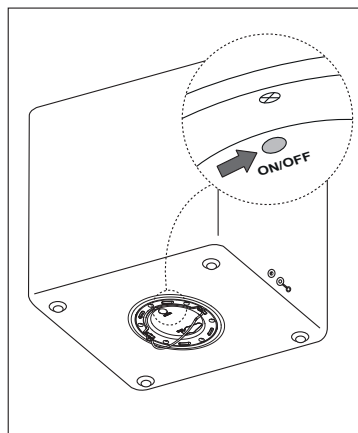

### COMPORTAMENTO DOS LED

- **LED vermelho:** Lâmpada está a carregar
- **LED desligado:** Lâmpada carregada ou cabo USB não ligado

### UTILIZAÇÃO DO CANDEEIRO

O candeeiro pode ser utilizado premindo diretamente o botão «ON/OFF» para acender, apagar ou mudar a cor.

- Para acender, prima o botão «ON/OFF».
- Premindo de novo o botão «ON/OFF», a cor muda (3 intensidades).
- Pressione novamente para desligar a lâmpada.

Também pode ser utilizado o comando à distância::

- ..... Ajusta a luminosidade
- ON (LIGAR) ..... Acende os LED
- OFF (DESLIGAR) ..... Apaga os LED



## LIMPEZA

- Limpe o candeeiro com um pano humedecido. Não utilize detergente ou outro produto químico, o que poderá danificar o revestimento do candeeiro.

## DADOS ELÉTRICOS

 **BATERIA:** Li-Po, 3,7V, 2600mAh

## COMANDO À DISTÂNCIA INFRAVERMELHO

### UTILIZAÇÃO

Tenha atenção a que não haja nenhum obstáculo na trajetória do sinal infravermelho, do comando à distância para o candeeiro LED. O infravermelho é sensível às interferências dos outros aparelhos e, sendo assim, a utilização será então mais fácil no exterior do que no interior. O alcance do comando à distância é de 1 a 5 metros em função do ambiente no qual o candeeiro LED é utilizado.

### NOTA

- Antes de utilizar o comando à distância, retire a lingueta do compartimento da pilha.
- Se o comando à distância parecer não funcionar depois de ter premido várias vezes os botões, é preciso deixar em repouso o comando à distância durante 1 minuto, aproximar-se do candeeiro e voltar a tentar a operação.
- Um comando à distância pode ligar vários candeeiros em simultâneo, mas é preciso manuseá-lo o mais próximo que o habitual, para controlar o candeeiro desejado.
- No interior, com as interferências dos outros aparelhos de sua casa, pode ter algumas dificuldades para controlar o candeeiro a 5 metros, sendo então preciso aproximar-se.

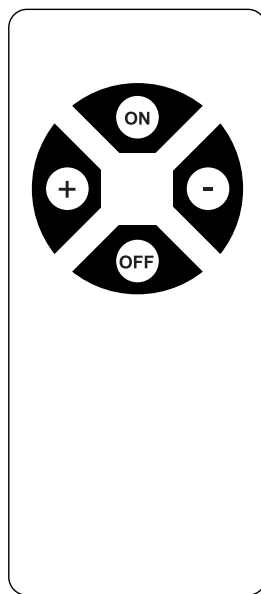

Controle remoto referenciado	REMOTEG03 (SW-RM003)
Freqüência do controle remoto	38MHz

## GARANTIA

Sweek garante que todas as partes do produto estão livres de defeitos de fabrico e materiais durante um período de 2 anos a partir da data da sua recepção pelo consumidor.

### LISTA DE EXCLUSÕES DE GARANTIA

- Não seguir as instruções de utilização do fabricante.

## CONTENUTI

---

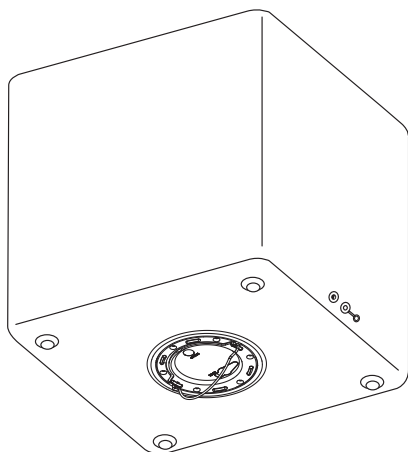

← **LAMPADA**

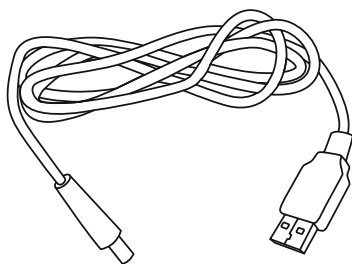

← **CAVO USB**

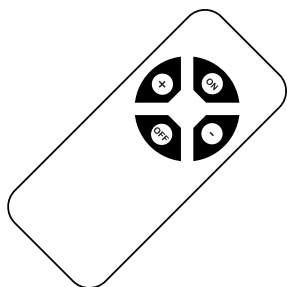

← **TELECOMANDO**

Conservare queste istruzioni per consultarle in futuro

## PRECAUZIONI

**!** **AVVERTENZA.** Questo dispositivo può essere utilizzato da bambini di età pari o superiore a 8 anni e con ridotta capacità fisica, sensoriale o mentale, se adeguatamente supervisionati e se sono state fornite istruzioni per l'uso sicuro. I bambini non devono giocare con le attrezzature. La pulizia e la manutenzione non dovrebbero essere eseguite da bambini incustoditi.

### CARICATORE

- Il caricatore è stato progettato per essere usato in spazi chiusi, al riparo dall'umidità. Non deve essere usato all'esterno.
- Il caricabatterie è progettato per l'uso tra 100-240V AC, 50-60Hz — 5V DC, 2A.
- Se il cavo di alimentazione è danneggiato, deve essere sostituito da un cavo nuovo o da un kit sostitutivo disponibile presso il produttore o il servizio post-vendita.
- Non si consiglia di utilizzare il prodotto per scopi diversi dalla ricarica dell'apparecchio.

### BATTERIA INTERNA

La vostra lampada è dotata di una batteria ricaricabile interna, non accessibile, e che non può essere sostituita. Quando il prodotto raggiunge la fine del proprio ciclo di vita sarà necessario depositarlo presso un centro di riciclaggio.

### BATTERIA DEL TELECOMANDO

- Solo le persone adulte devono manipolare la batteria. Non lasciare che i bambini usino il telecomando senza la supervisione di una persona adulta.
- L'inserimento della batteria all'interno del telecomando nella direzione errata può causare danni irreversibili al telecomando stesso.
- Non cercare mai di ricaricare delle batterie non ricaricabili.
- Non buttare mai le batterie nel fuoco, dato che potrebbero esplodere.
- Sostituire le batterie unicamente con altre dello stesso tipo. Le batterie usate nel telecomando sono di tipo CR2025.
- Le batterie devono essere riciclate presso un centro previsto a tal fine. Non smaltirle mai congiuntamente ai rifiuti domestici.

### SOSTITUIRE LA BATTERIA DEL TELECOMANDO

- Nel caso in cui diventi difficile usare il telecomando, e quest'ultimo non funzioni in modo regolare, è opportuno provvedere alla sostituzione della sua batteria usandone una di tipo CR2025 da 3V.
- Togliere il supporto batteria attenendosi allo schema qui di fianco.
- Mettere la batteria sul supporto col lato + rivolto verso l'alto. Qualora la batteria non sia correttamente posizionata, il telecomando non funzionerà.
- Inserire il tutto nello scomparto.

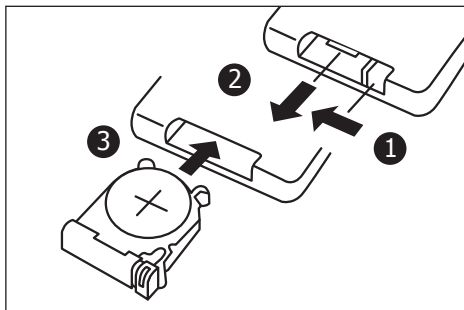

## PROTEZIONE DELL'AMBIENTE - DIRETTIVA 2012/19/UE

Questo prodotto è stato progettato e realizzato con materiali e componenti di alta qualità, riciclabili e riutilizzabili. Se sul prodotto è presente il simbolo del bidone barrato, significa che il prodotto è conforme alle direttive europee 2012/19/UE.

Assicuratevi di essere a conoscenza dei programmi di riciclaggio locali per i prodotti elettrici ed elettronici. Seguite le regole locali e non smaltite i prodotti usati gettandoli nel normale contenitore dei rifiuti di casa. Il riciclo dell'apparecchio contribuisce a evitare impatti negativi sull'ambiente e sulla salute pubblica.

## USO

Questa lampada è totalmente protetta dalla polvere e dagli schizzi d'acqua in tutte le direzioni. È stata pensata per un uso sia all'interno che all'esterno. Il caricatore è stato progettato per essere usato in spazi chiusi, al riparo dall'umidità. Non deve essere usato all'esterno.

### PRIMA RICARICA DEL PRODOTTO

- Premere il pulsante « **ON/OFF** » sulla base della lampada per spegnere i LED, prima di ricaricarla.
- Collegare il cavo USB alla base della lampada, quindi collegare il caricatore (non in dotazione) a una presa di corrente. Il testimone di carico si illuminerà.
- Durante il primo caricamento, la lampada deve restare in carica 8 ore, poi la batteria della lampada ci impiegherà indicativamente 6 ore per ricaricarsi.

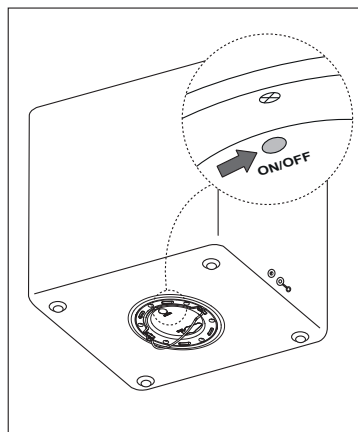

### COMPORAMENTO DEI LED

- **LED rosso:** la lampada è in carica
- **LED spento:** Lampada carica o cavo USB non collegato.

### USO DELLA LAMPADA

La lampada può essere usata premendo direttamente il pulsante « **ON/OFF** » per accendere, spegnere o cambiare colore.

- Per spegnere, premere il pulsante « **ON/OFF** ».
- Premendo nuovamente il pulsante « **ON/OFF** », il colore cambia (3 intensità).
- Premete di nuovo per spegnere la lampada.

Sarà quindi possibile usare il telecomando anche:

**+** **-** ..... Regola la luminosità

ON ..... Accende i LED

OFF ..... Spegne i LED

## PULIZIA

- Pulire la lampada con un panno umido. Non usare detersivi o altri prodotti chimici che potrebbero danneggiare il rivestimento della lampada.

## DATI ELETTRICI

 **BATTERIE** : Li-Po, 3,7V, 2600mAh

## TELECOMANDO A INFRAROSSI

### USO

Verificare che non vi siano ostacoli sulla traiettoria del segnale a infrarossi, dal telecomando alla lampada LED. La portata del telecomando varia da 1 a 5 metri a seconda dell'ambiente in cui viene usata la lampada LED.

### NOTA

- Prima di usare il telecomando, togliere la linguetta dallo scomparto della batteria.
- Qualora si abbia l'impressione che il telecomando non funzioni più dopo aver premuto diverse volte i pulsanti, sarà necessario lasciarlo riposare per 1 minuto, quindi avvicinarsi alla lampada e riprovare l'operazione.
- Un telecomando può gestire più lampade contemporaneamente, ma sarà necessario manipolare il telecomando più da vicino rispetto al solito per controllare la lampada desiderata.
- All'interno, con le interferenze degli altri dispositivi di casa, potete riscontrare delle difficoltà nel controllare la lampada a una distanza di 5 m; sarà quindi necessario avvicinarsi.

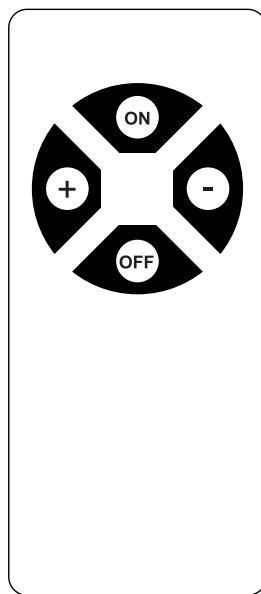

Riferimento del telecomando	REMOTEA03 (SW-RM003)
Frequenza del telecomando	38MHz

## GARANZIA

Sweeek garantisce che tutte le parti del prodotto sono prive di difetti di lavorazione e di materiali per un periodo di 2 anni dalla data di ricevimento da parte del consumatore.

### ELENCO DELLE ESCLUSIONI DALLA GARANZIA

- Mancata osservanza delle istruzioni d'uso del produttore.

# INHALT

---

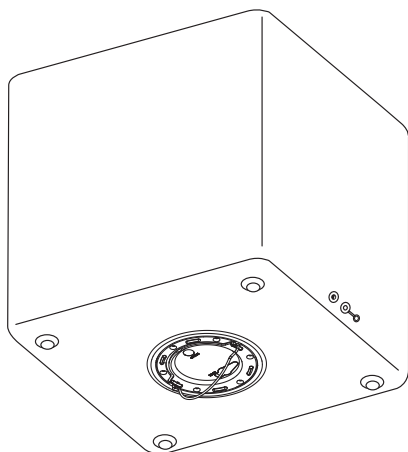

← **LAMPE**

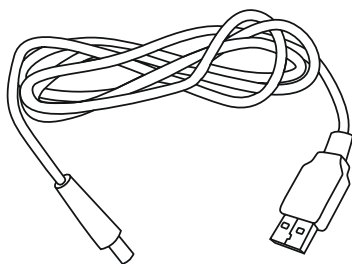

← **USB-KABEL**

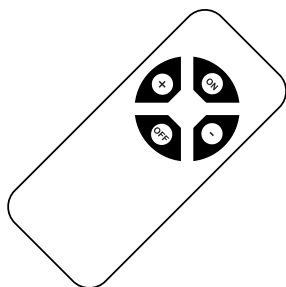

← **FERNBEDIENUNG**

Bewahren Sie diese Anleitung zum späteren Nachschlagen auf

## VORSICHTSSNAHMEN

**!** **WARNUNG.** Dieses Gerät kann von Kindern ab 8 Jahren und von Personen mit eingeschränkten physischen, sensorischen oder geistigen Fähigkeiten oder mangelnder Erfahrung und Kenntnis benutzt werden, wenn sie ordnungsgemäß beaufsichtigt werden oder wenn sie Anweisungen zum sicheren Gebrauch des Geräts erhalten haben und sich der damit verbundenen Gefahren bewusst sind. Kinder dürfen nicht mit dem Gerät spielen. Die Reinigung und Wartung durch den Benutzer darf nicht von unbeaufsichtigten Kindern durchgeführt werden.

### LADEGERÄT

- Das Ladegerät ist für den Gebrauch in Innenräumen bestimmt und vor Feuchtigkeit geschützt. Es sollte nicht im Freien verwendet werden.
- Das Ladegerät ist für den Betrieb zwischen 100-240V AC, 50-60Hz — 5V DC, 2A vorgesehen.
- Wenn das Netzkabel beschädigt ist, muss es durch ein spezielles Kabel oder ein spezielles Bauteil ersetzt werden, das beim Hersteller oder dessen Serviceabteilung erhältlich ist.
- Es ist nicht ratsam, das Produkt für einen anderen Zweck als das Aufladen der Leuchte zu verwenden.

### INTERNE BATTERIE

Ihre Lampe verfügt über einen internen Akku, der nicht zugänglich ist und nicht entnommen werden kann. ersetzt. Wenn Ihr Produkt das Ende seiner Lebensdauer erreicht hat, sollte es in einem Recyclingzentrum entsorgt werden.

### BATTERIEN DER FERNBEDIENUNG

- Nur Erwachsene sollten die Batterie anfassen. Erlauben Sie Kindern nicht, die Fernbedienung ohne Aufsicht von Erwachsenen zu benutzen.
- Wenn Sie die Batterie falsch herum einlegen, kann dies zu irreversiblen Schäden an der Fernbedienung führen.
- Versuchen Sie niemals, nicht wiederaufladbare Batterien aufzuladen.
- Werfen Sie die Batterien niemals ins Feuer, da sie sonst explodieren könnten.
- Ersetzen Sie die Batterie nur durch denselben Typ. Der in der Fernbedienung verwendete Typ ist CR2025.
- Batterien sollten in einem Recyclingzentrum entsorgt werden. Entsorgen Sie sie niemals mit dem Hausmüll

### DIE BATTERIEN DER FERNBEDIENUNG WECHSELN

- Wenn die Fernbedienung nur noch schwer oder gar nicht mehr zu bedienen ist, sollte die Batterie durch eine 3V CR2025 ersetzt werden.
- Entfernen Sie den Batteriehalter wie in der Abbildung gezeigt.
- Legen Sie die Batterie mit der + Seite nach oben auf den Halter. Wenn die Batterie nicht richtig eingelegt ist, funktioniert die Fernbedienung nicht.
- Setzen Sie ihn in das Fach ein.

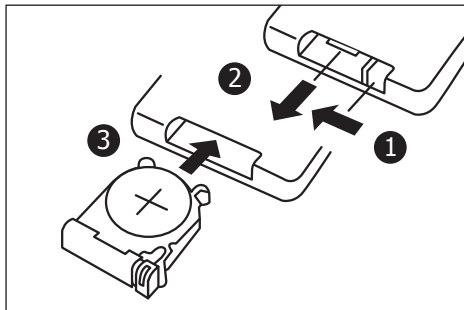

## UMWELTSCHUTZ - RICHTLINIE 2012/19/EU

Dieses Produkt wurde aus hochwertigen Materialien und wiederverwertbaren und wiederverwendbaren Komponenten entwickelt und hergestellt. Wenn Sie das Symbol eines durchgestrichenen Mülleimers auf dem Produkt sehen können, bedeutet dies, dass das Produkt den Europäischen Richtlinien 2012/19/EU entspricht.

Achten Sie darauf, dass Sie sich über die lokalen Recyclingsysteme für elektrische und elektronische Produkte informieren. Befolgen Sie die örtlichen Vorschriften und entsorgen Sie gebrauchte Produkte nicht, indem Sie sie zu Hause in den normalen Mülleimer werfen. Das Recycling Ihres Geräts trägt dazu bei, negative Auswirkungen auf die Umwelt und die öffentliche Gesundheit zu vermeiden.

## VERWENDUNG

Diese Lampe ist vollständig gegen Staub und Spritzwasser aus allen Richtungen geschützt. Er ist sowohl für den Innen- als auch für den Außenbereich geeignet. Das Ladegerät ist für den Gebrauch in Innenräumen bestimmt und vor Feuchtigkeit geschützt. Es sollte nicht im Freien verwendet werden.

### DAS ERSTE AUFLADEN DES PRODUKTS

- Drücken Sie die **ON/OFF**-Taste am Lampensockel, um die LEDs vor dem Aufladen auszuschalten.
- Schließen Sie das USB-Kabel an die Basis der Lampe an und stecken Sie dann das Ladegerät (nicht im Lieferumfang enthalten) in eine Steckdose.
- Bei der ersten Aufladung sollte die Lampe 8 Stunden lang aufgeladen bleiben, danach dauert es etwa 6 Stunden, bis der Akku der Lampe wieder aufgeladen ist.

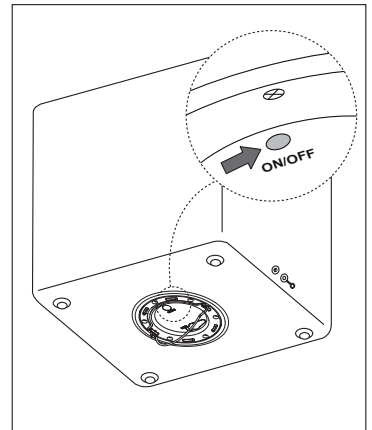

### VERHALTENSWEISEN DER LEDS

- **ROTE LED:** Lampe wird aufgeladen.
- **LED AUS:** Lampe geladen oder USB-Kabel nicht eingesteckt.

### NUTZUNG DER LAMPE

Die Lampe kann durch direktes Drücken der **ON/OFF**-Taste ein- und ausgeschaltet oder die Farbe gewechselt werden.

- Zum Einschalten drücken Sie die Taste **ON/OFF**.
- Durch erneutes Drücken der Taste **ON/OFF** wird die Farbe geändert.
- Halten Sie die Taste gedrückt und die Lampe schaltet sich aus

Es ist auch möglich, die Fernbedienung zu benutzen :

-  ..... Einstellen der Helligkeit
- AN ..... Schaltet die LEDs ein
- AUS ..... Schaltet die LEDs aus



## REINIGUNG

- Reinigen Sie die Lampe mit einem feuchten Tuch. Verwenden Sie keine Reinigungsmittel oder andere Chemikalien, die die Beschichtung der Lampe beschädigen könnten.

## ELEKTRISCHE ANGABEN

 **BATTERIE** : Li-Po, 3,7v, 2600mAh

## INFRAROT-FERNBEDIENUNG

### VERWENDUNG

Vergewissern Sie sich, dass sich keine Hindernisse auf dem Weg des Infrarotsignals von der Fernbedienung zur LED-Lampe befinden. Die Reichweite der Fernbedienung beträgt 1 bis 5 Meter, je nach der Umgebung, in der die LED-Lampe verwendet wird.

### HINWEIS

- Bevor Sie die Fernbedienung benutzen, entfernen Sie die Lasche aus dem Batteriefach.
- Wenn die Fernbedienung nach mehrmaligem Drücken der Tasten nicht zu funktionieren scheint, lassen Sie die Fernbedienung 1 Minute lang ruhen, nähern Sie sich der Lampe und versuchen Sie es erneut.
- Mit einer Fernbedienung können Sie mehrere Lampen gleichzeitig steuern, aber Sie müssen die Fernbedienung näher als sonst halten, um die gewünschte Lampe zu steuern.
- In Innenräumen kann es aufgrund von Interferenzen mit anderen Geräten in der Wohnung schwierig sein, die Lampe in einer Entfernung von 5 m zu steuern, so dass Sie näher herangehen müssen

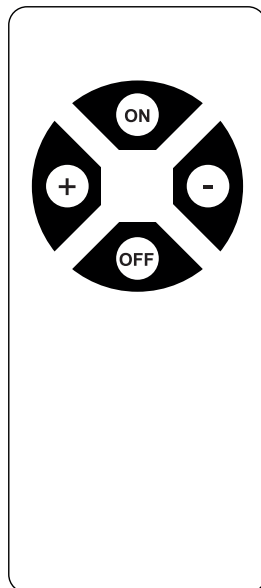

Referenz der Fernbedienung	REMOTEAG03 (SW-RM003)
Frequenz der Fernbedienung	38MHz

## GARANTIE

Sweek garantiert für einen Zeitraum von zwei Jahren ab dem Datum des Erhalts durch den Verbraucher, dass alle Teile des Produkts frei von Verarbeitungs- und Materialfehlern sind.

### LISTE DER GARANTIEAUSSCHLÜSSE

- Die Nichtbeachtung der Gebrauchshinweise des Herstellers.





IMPORTÉ PAR WALIBUY SAS

270 avenue de l'Espace, 59118 WAMBRECHIES - FRANCE

IMPORTADO POR WALIBUY SPAIN SL

Calle Mallorca 289, Entresuelo 2, 08037 BARCELONA - ESPAÑA

IMPORTED BY ALICE'S GARDEN UK LTD

23 Copenhagen Street, LONDON N10JB - UNITED KINGDOM

INGEVOERD DOOR WALIBUY SAS

270 avenue de l'Espace, 59118 WAMBRECHIES - FRANKRIJK

IMPORTADO POR WALIBUY SPAIN SL

Calle Mallorca 289, Entresuelo 2, 08037 BARCELONA - ESPANHA

IMPORTATO DA WALIBUY ITALIA S.R.L

Via Torino 60, 20123 MILANO - ITALIA

IMPORTED BY ALICE'S GARDEN OUTDOOR PTY LTD

Level 22,101 Grafton Street, Bondi Junction NSW, 2022 - AUSTRALIA

IMPORTIERT VON WALIBUY SAS

270 avenue de l'Espace, 59118 WAMBRECHIES - FRANKREICH



SWEEEK ME



SERVICE APRÈS VENTE :

SERVICIO POSTVENTA :

AFTER SALES SERVICE :

AFTER-SALES :

SERVIÇO PÓS-VENDA :

CONTATTO :

CONTACT :

KUNDENDIENST :

[www.sweeek.help](http://www.sweeek.help)



FR

Cet appareil,  
ses accessoires,  
cordons et batteries  
se recyclent

REPRISE  
À LA LIVRAISON



OU

À DÉPOSER  
EN MAGASIN



OU

À DÉPOSER  
EN DÉCHÈTERIE



Points de collecte sur [www.quefairedemesdechets.fr](http://www.quefairedemesdechets.fr)  
Privilégiez la réparation ou le don de votre appareil !