

PG3X4PCAT

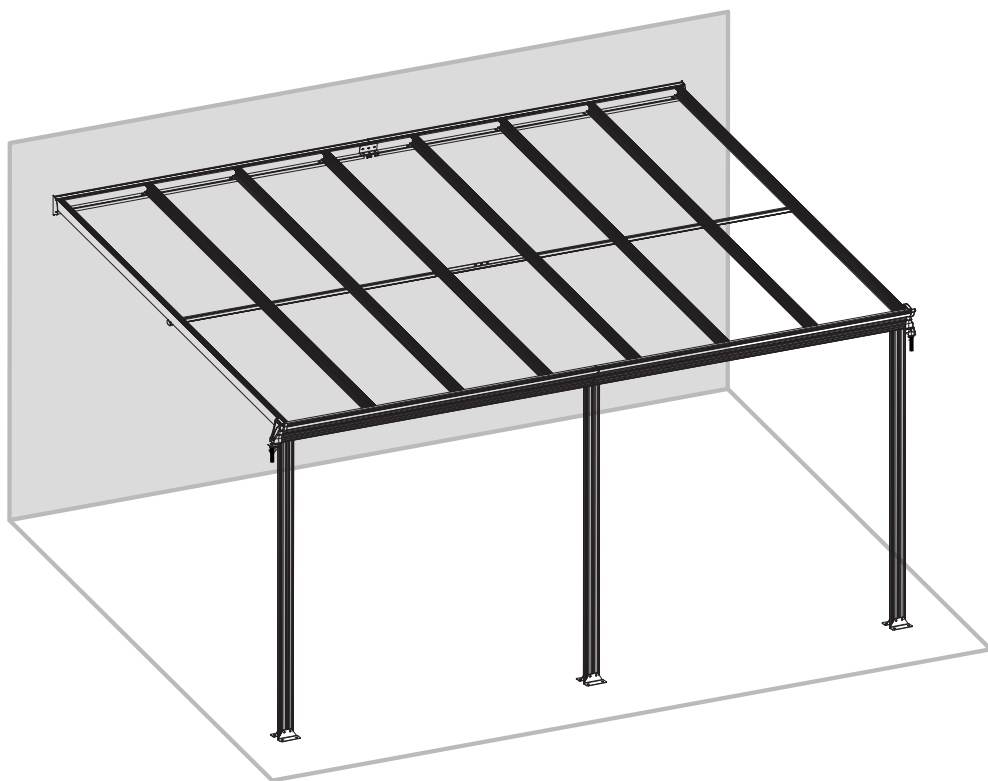

alicesgarden.fr - alicesgarden.be - alicesgarden.es - alicesgarden.nl
alicesgarden.co.uk - alicesgarden.pt - alicesgarden.it - alicesgarden.com.au

FRANÇAIS

Consignes de sécurité / pose	5
Mise en garde.....	5
Conseils d'utilisation	6
Entretien	6
Garantie.....	7
Liste des pièces.....	20
Montage.....	21

**IMPORTANT, À CONSERVER
POUR CONSULTATION ULTÉRIEURE :
À LIRE ATTENTIVEMENT**

ESPAÑOL

Instrucciones de seguridad / instalación.....	8
Advertencias.....	8
Consejos de utilización.....	9
Mantenimiento	9
Garantía.....	10
Lista de piezas.....	20
Montaje.....	21

**IMPORTANTE, CONSÉRVELO
PARA FUTURAS REFERENCIAS:
LEA ATENTAMENTE**

ENGLISH

Safety/installation instructions	11
Caution	11
Directions for use.....	12
Maintenance.....	12
Warranty	13
List of parts.....	20
Assembling.....	21

**IMPORTANT, KEEP FOR FUTURE
REFERENCE: READ CAREFULLY**

NEDERLANDS

Veiligheidsinstructies / installatie	14
Veiligheid	14
Gebruiksaanwijzing	15
Onderhoud.....	15
Garantie.....	16
Lijst van onderdelen	20
Monteren van uw pergola	21

**BELANGRIJK, BEWAAR VOOR
TOEKOMSTIGE REFERENTIE:
ZORGVULDIG LEZEN**

PORTUGUÊS

Instruções de segurança/colocação	17
Advertências	17
Instruções de utilização	18
Manutenção	18
Garantia	19
Lista de peças	20
Montagem	21

**IMPORTANTE, CONSERVE A
REFERÊNCIA DA FATURA:
LEIA CUIDADOSAMENTE**

CONSIGNES DE SÉCURITÉ / POSE

Pour la sécurité de tous, lire attentivement les conseils de sécurité ci-dessous.

- L'installation de ce type de pergola nécessite de sérieux prérequis, n'hésitez pas à faire appel à un professionnel si :
 - Vous n'êtes pas sûr que la pergola puisse être montée à l'emplacement désiré
 - Vous ne comprenez pas les instructions de montage ou les différentes pièces qui composent cet article
 - Vous n'avez pas l'outillage nécessaire
 - Vous n'avez pas assez de connaissances techniques sur l'installation d'un tel type de produit
- L'installation de cette pergola nécessite au minimum 3 personnes en bonne condition physique. N'essayez pas de monter cette pergola seul. Si ce dernier venait à tomber, il pourrait causer de sérieux dégâts ou blessures.
- Contrôlez l'ensemble des pièces. S'il venait à en manquer ou si certaines n'étaient pas conformes, contactez-nous.
- Eloignez enfants et animaux domestiques de la zone de travail durant le montage et la pose.
- Attention : le montage et la pose peuvent être dangereux pour les doigts, portez des gants de travaux.
- Le mur doit être suffisamment résistant. Ce produit et ses éléments de fixation ne sont compatibles qu'avec un support plein (béton / briques pleines) ou bois (épaisseur 11 cm minimum).
- Si le mur n'est pas nu (exemple : isolation par l'extérieur, mur brique double cloison, briques de parement), contactez un professionnel pour qu'il assure l'installation.
- Assurez-vous que l'emplacement de l'installation n'est pas occupé par des fils électriques, conduites d'eau ou de gaz.
- Ne modifiez pas la structure du produit.

MISE EN GARDE

- Avant d'installer votre pergola, déballer l'ensemble des éléments et vérifier qu'il n'y a pas de pièces manquantes.
- Prendre le soin d'installer votre pergola sur une surface plane et stable.
- Ne pas oublier d'ancrer votre produit à l'aide des outils fournis.
- Ne pas monter cette pergola dans un passage venteux et par grand vent. Ne pas s'abriter sous cette pergola lors d'orage.
- Ne pas installer cette pergola près d'une source de chaleur ou d'éléments incandescents.
- Alice's Garden ne pourra en aucun cas être tenu responsable de toute détérioration due à un mauvais montage ou aux intempéries.

CONSEILS D'UTILISATION

- Risques de pincements et coupures lors de l'assemblage du produit.
- A monter à l'abri des intempéries.
- Positionner de manière stable sur un sol plat.
- Laver à l'eau et au savon.
- Ne pas rester sous la pergola en cas d'orage.
- Tenir éloigné des flammes.
- Ne jamais placer d'appareil de cuisson ou d'éclairage à proximité de la toile.
- Ne jamais accrocher de produits sur l'armature.

IMPORTANT

- Il est important de nettoyer régulièrement le toit (retirer les feuilles, la neige...).
- Cette pergola n'est pas étudiée pour résister à de violents orages, de fortes pluies ou de forts coups de vent.
- Il est fortement conseillé de la fixer solidement au sol dans un endroit à l'abri des intempéries.
- Ne jamais laisser l'eau ou des feuilles s'amasser sur le toit. Risque important de plier l'armature.

La garantie ne prend pas en compte toute détérioration liée au non respect de règles d'utilisation ci-dessus.

- Nos pergolas ne sont pas destinées à une utilisation de façon permanente (stockage par exemple).
- La garantie ne couvre pas toutes les détériorations causées par un manquement à ces règles.

ENTRETIEN

- Evitez l'accumulation de feuilles mortes et de neige sur le toit de la pergola. Un poids trop important sur le toit peut endommager la pergola et rendre son utilisation dangereuse.
- Pour laver votre pergola il vous suffit d'utiliser un chiffon humide avec de l'eau savonneuse.
- Vérifiez régulièrement la visserie pour vous assurer qu'aucun boulon, écrou, vis, etc... ne soit dévissé. Resserrez si nécessaire.
- Dans le cas où des pièces seraient manquantes ou détériorées, adressez-vous directement au Service Après Vente Alice's Garden à l'aide du formulaire sur : <http://www.alicesgarden.fr/sav>.

GARANTIE

- Alice's Garden garantit toutes les pièces de votre pergola contre tout vice de fabrication et de matériau pendant une période de 2 ans à compter de la date d'achat par le consommateur.
- Si une pièce s'avère défectueuse pendant la période de garantie, votre seul et unique recours sera la réparation ou le remplacement de la pièce défectueuse selon les modalités définies par le SAV Alice's Garden.
- La mise en œuvre de la garantie Alice's Garden (WALIBUY) s'effectue par le remplacement des pièces endommagées, frais aller/retour à la charge de l'acheteur.
- Cette garantie ne s'applique pas en cas d'abus, de mauvais montage ou défaut d'utilisation. Cette pergola est conçue pour résister à des vents d'intensité normale lorsqu'il est monté conformément aux instructions contenues dans ce manuel. Le fabricant ne se tient nullement responsable d'aucune conséquence résultant d'un montage non conforme à ces instructions, ni de dommages causés par les conditions météorologiques ou des cas de force majeure.
- Nos pergolas sont prévues pour une utilisation dans un cadre privé et personnel, une utilisation dans un cadre professionnel annulerait automatiquement toutes les garanties. En aucun cas, Alice's Garden ne pourra être tenu responsable des matériaux ou articles stockés à l'intérieur de la pergola.

LISTE DES EXCLUSIONS DE LA GARANTIE

- Les dommages ou défauts imputables à des causes d'origine externe (accident, choc, foudre, vent fort...),
- Les dommages résultant d'un montage non conforme,
- Le non-respect des instructions du fabricant,
- Les réparations et dommages subis par le produit après une réparation effectuée sans accord préalable de notre part,
- Les réparations de fortune ou provisoires ainsi que les conséquences de l'aggravation éventuelle du dommage en résultant,
- Les dommages dus à la corrosion, à l'oxydation
- Le remplacement des pièces d'usure,
- Les dommages résultant d'une utilisation non adaptée à la fonction première du produit,
- Les endommagements liés au stockage, au choix de l'emplacement de la pergola, au montage, aux intempéries ou à un mauvais entretien,
- Le remplacement des pièces manquantes/abîmées à réception, non signalées sur le bordereau de livraison.

INSTRUCCIONES DE SEGURIDAD / INSTALACIÓN

Lea atentamente los siguientes consejos de seguridad.

- Se necesitan prerrequisitos específicos para la instalación de este tipo de pergola. No dude en consultar con un profesional si:
 - No está seguro de que la pergola pueda montarse en el lugar deseado
 - No entiende las instrucciones de montaje o las diferentes piezas que componen este artículo
 - No tiene las herramientas necesarias
 - No tiene suficientes conocimientos técnicos sobre la instalación de este tipo de producto
- La instalación de esta pergola precisa al menos de dos personas en buena condición física. No intente montar esta pergola solo. Si llegara a caerse podría ocasionar daños o heridas graves.
- Compruebe todas las piezas. Si faltara alguna o si no estuvieran en condiciones óptimas, póngase en contacto con nosotros.
- Aleje a los niños y a los animales domésticos de la zona de trabajo durante el montaje y la instalación.
- Atención: el montaje y la instalación pueden provocar lesiones en los dedos; póngase guantes de trabajo.
- Este producto y sus elementos de fijación solo son compatibles con un soporte sólido (hormigón / ladrillo macizo) o madera (grosor mínimo de 11 cm).
- La pared debe ser lo bastante resistente.
- Si no está seguro de los componentes de su pared (por ejemplo: aislamiento exterior, pared de ladrillo de doble tabique, ladrillos vistos), contacte con un profesional para que asegure la instalación.
- Asegúrese de que la ubicación de la instalación no está ocupada por cables eléctricos, conductos de agua o de gas.
- No modifique la estructura del producto.

ADVERTENCIAS

- Antes de instalar la pergola de pared, desembala todo el contenido de la caja y comprueba que no falte ninguna pieza.
- Preste especial atención a la superficie donde se instala la pergola de pared, que debe ser plana y estable.
- No olvide anclar su producto con las herramientas provistas.
- No montar esta pergola de pared en una zona expuesta a fuertes vientos e intensas lluvias. No refugiarse bajo esta pergola de pared en caso de tormenta.
- No instalar esta pergola de pared cerca de una fuente de calor o de elementos incandescentes.
- Alice's Garden no se hace responsable en ningún caso de cualquier daño o deterioro debido a un mal montaje o a las inclemencias del tiempo.

CONSEJOS DE UTILIZACIÓN

- Riesgos de lesiones y cortes durante el montaje del producto.
- Montar la estructura protegida de la intemperie.
- Colocar la estructura de manera estable sobre un suelo plano.
- Lavar con agua y jabón.
- No permanecer en el interior de la estructura en caso de tormenta.
- Mantenerla alejada de las llamas.
- No colocar aparatos de cocina o elementos de iluminación cerca de la lona.
- No colgar elementos en la estructura.

IMPORTANTE

- Es importante limpiar regularmente el techo (quitar hojas, nieve ...)
- Esta pergola no ha sido concebida para soportar tormentas violentas, lluvias intensas o vientos fuertes.
- Se recomienda fijarlo con solidez al suelo en un lugar protegido de la intemperie.
- No dejar que el agua o las hojas se acumulen en el techo. Existe un importante riesgo de que la armadura ceda.

La garantía no cubre los desperfectos producidos por el incumplimiento de las recomendaciones de uso descritas más arriba.

- Nuestras pergolas no están concebidas para uso permanente (como por ejemplo, el almacenaje).
- La garantía no cubre los desperfectos provocado por el incumplimiento de estas instrucciones.

MANTENIMIENTO

- Evite la acumulación de hojas secas y de nieve sobre el techo de la pergola. Un peso importante sobre el techo puede dañar la pergola y hacer que sea peligroso utilizarla.
- Para lavar su pergola, simplemente use un trapo húmedo con agua y jabón.
- Compruebe regularmente los tornillos para asegurarse de que ningún perno, tuerca, tornillo, etc... se ha aflojado. Vuelva a apretarlos si fuera necesario.
- En caso de que falten piezas o de que las mismas estén deterioradas, contacte directamente con el servicio posventa de Walibuy a través del formulario en: <http://desistimiento.alicesgarden.es/defecto>

GARANTÍA

- Alice's Garden garantiza todas las piezas de su pergola contra cualquier defecto de fabricación y de material durante un período de 2 años a contar desde la fecha de compra.
- Si una pieza resultase defectuosa durante el período de garantía, el único y exclusivo recurso del que usted dispone es el arreglo o la sustitución de la pieza defectuosa en función de lo establecido por el Servicio de atención al cliente de Alice's Garden.
- La aplicación de la garantía de Alice's Garden (WALIBUY) resulta en la sustitución de las piezas dañadas, cuyos gastos de transporte de ida/vuelta corren a cargo del comprador.
- Esta garantía no será de aplicación en caso de abuso, defectos de montaje o defectos de utilización. Esta pergola está diseñada para resistir viento de intensidad normal cuando está montada según las instrucciones contenidas en este manual. El fabricante no será responsable en ningún caso de ninguna consecuencia como resultado de un montaje que no siga estas instrucciones, ni de daños causados por las condiciones meteorológicas o casos de fuerza mayor.
- Nuestras pergolas están diseñados para su uso en un ámbito privado y personal. Su uso en un ámbito profesional anularía automáticamente cualquier garantía. Alice's Garden no será responsable, en ningún caso, de los materiales o artículos almacenados en el interior de la pergola.

LISTA DE EXCLUSIONES DE LA GARANTÍA

- Los daños o defectos imputables a causas de origen externo (accidente, golpe, rayo, viento fuerte...).
- Los daños resultantes de un montaje incorrecto.
- No respetar las instrucciones del fabricante.
- Los arreglos y daños sufridos por el producto tras una reparación efectuada sin acuerdo previo por nuestra parte.
- Las reparaciones provisionales o temporales así como las consecuencias del posible agravamiento del daño resultante.
- Los daños debidos a la corrosión y a la oxidación.
- La sustitución de las piezas de desgaste.
- El deterioro resultante de un uso no adaptado a la función primaria del producto.
- Los daños relacionados con el almacenamiento, el lugar de emplazamiento de la pergola, el montaje, las malas condiciones meteorológicas o el mantenimiento inadecuado.
- La sustitución de las piezas faltantes/dañadas en el momento de la recepción no señaladas en el albarán de entrega.

SAFETY/INSTALLATION INSTRUCTIONS

For the safety of those around you, please read all the safety recommendations below carefully.

- There are strict requirements for the installation of this pergola. Do not hesitate to call a professional if:
 - You are not sure whether the pergola can be installed in your desired location
 - You do not understand the assembly instructions or the different components of this product
 - You do not have the necessary tools
 - You do not have the appropriate technical knowledge to install this kind of product
- At least two people in good physical condition are needed to install this pergola. Do not try to assemble this pergola alone. If the awning falls down, it could cause serious injury or damage.
- Check all the pieces. If some are missing or faulty, please contact us.
- Keep children and pets away from the work area while the awning is being assembled and installed.
- Warning: assembly and installation may be dangerous for the fingers. Please wear work gloves.
- This product and its fasteners are only compatible with a solid wall (concrete/full bricks) or wood (minimum thickness 11cm).
- The wall must be strong enough.
- If the wall is not bare (e.g. external insulation, double brick wall, brick cladding), contact a professional to install your product.
- Make sure that the location for installation does not contain any wires or water or gas pipes.
- Do not alter the structure of the product.

CAUTION

- Before installing the pergola, unpack all components and check that there are no missing parts.
- Take care to install your pergola on a flat and stable surface.
- Do not forget to anchor your product by using the tools provided.
- Do not install the pergola exposed to the wind and during a windy day. Do not shelter under the pergola during storm.
- Do not install the pergola near sources of heat or glowing elements.
- Alice's Garden will not be held responsible for any damage due to improper installation or bad weather.

DIRECTIONS FOR USE

- There is a risk you may get cut or pinched while assembling this product.
- Do not assemble in bad weather.
- Make sure it is stable and on a flat surface.
- Wash with soap and water.
- Do not stay in the pergola in case of storms.
- Keep away from open flames.
- Do not place a cooking apparatus or lighting close to the covering.
- Do not attach anything to the frame.

IMPORTANT

- It is important to regularly clean the roof (remove leaves, snow)
- This pergola is not designed to withstand violent storms, heavy rain or strong winds.
- You are strongly advised to make sure it is solidly fixed to the ground in a place sheltered from bad weather.
- Never leave quantities of water or leaves on the roof as there is a serious risk it will bend the frame.

The guarantee does not cover deterioration caused by failing to respect the above guidelines.

- Our pergola are not designed to be used permanently (for storage for example).
- The guarantee does not cover deterioration caused by failing to fulfil these guidelines.

MAINTENANCE

- Avoid letting leaves and snow accumulate on the roof of the pergola. Too much weight on the roof could damage the pergola and make using it dangerous.
- To wash your pergola simply use a damp cloth with soapy water.
- Check the fixings regularly to ensure that none of them have come loose. Tighten them if necessary.
- In the event of missing or damaged components, contact the Alice's Garden After-Sales Service directly via the form on: <http://return.alicesgarden.co.uk/defective>

WARRANTY

- Alice's Garden guarantees all the components of your pergola against any manufacturing or material faults for 2 years, starting with the date of purchase by the consumer.
- If a component proves to be defective during the warranty period, your only option will be to have the defective component repaired or replaced under the terms defined by Alice's Garden After-Sales Service.
- The implementation of the Alice's Garden (WALIBUY) warranty involves the replacement of damaged components, with shipping and return postage fees at the expense of the buyer.
- This warranty does not apply in the event of abuse, incorrect assembly or misuse. This pergola is designed to resist moderate winds when assembled in accordance with the instructions in this manual. The manufacturer accepts no responsibility for any consequences of assembly that does not comply with these instructions or for any damages caused by force majeure or weather conditions.
- Our pergolas are designed for use in a personal, private context. Any use in a professional context will invalidate all warranties automatically. Alice's Garden will not accept any responsibility for the materials or items stored in the pergola under any circumstances.

LIST OF EXCLUSIONS FROM THE WARRANTY

- Damage or faults attributable to external causes (accidents, collisions, lightning, strong winds, etc.),
- Damage resulting from incorrect assembly,
- Non-compliance with manufacturer's instructions,
- Damage caused to the product following repairs made without our prior agreement,
- Makeshift or provisional repairs and resulting aggravation of the damage,
- Damage due to corrosion, oxidation,
- Replacement of worn components,
- Damage resulting from use that does not comply with the product's main function,
- Damage linked to storage, the choice of placement of the pergola, assembly, poor weather or poor maintenance,
- Replacement of missing/damaged components that were not indicated on the delivery note.

VEILIGHEIDSINSTRUCTIES / INSTALLATIE

Voor de veiligheid van allen, lees aandachtig de onderstaande veiligheidsinstructies.

- De installatie van dit type pergola heeft serieuze vereisten, aarzel niet om een professional te bellen als:
 - U niet weet zeker of de pergola op de gewenste locatie kan worden gemonteerd
 - U de montage-instructies of de verschillende onderdelen waaruit dit artikel bestaat niet begrijpt.
 - U niet de benodigde hulpmiddelen heeft
 - U niet genoeg technische kennis over het installeren van een dergelijk type product heeft.
- De installatie van deze pergola vereist minstens twee personen in goede fysieke conditie. Probeer deze pergola niet alleen te monteren. Als het valt, kan dit ernstige schade of letsel veroorzaken.
- Controleer alle onderdelen. Als er onderdelen ontbreken of niet conform zijn, neem dan contact met ons op.
- Houd kinderen en huisdieren uit de buurt van het werkgebied tijdens de montage en installatie.
- Let op: montage en installatie kunnen gevaarlijk zijn voor uw vingers, draag werkhandschoenen.
- Dit product en de bevestigingselementen zijn alleen compatibel met een stevige ondersteuning (beton/massieve stenen) of hout (minimale dikte 11 cm).
- De muur moet sterk genoeg zijn om het gewicht.
- Als de muur niet kaal is (bijv. Buitenisolatie, muur met dubbele wand, gevelstenen), neem dan contact op met een professional voor installatie.
- Zorg ervoor dat er op de locatie van de installatie geen elektrische draden, water- of gasleidingen lopen.
- Verander de structuur van het product niet.

VEILIGHEID

- Vóór de montering van uw pergola, pak alle onderdelen uit en controleer of er geen ontbrekende onderdelen zijn.
- Zorg ervoor dat u uw pergola op een vlakke, stabiele ondergrond monteert.
- Vergeet niet om uw product te verankeren met behulp van de meegeleverde gereedschappen.
- Plaats deze pergola niet op een winderige passage en bij sterke wind. Gelieve niet onder deze pergola schuilen tijdens storm.
- Gelieve deze pergola niet in de buurt van warmtebronnen of gloeiende elementen monteren.
- Alice's Garden zal in geen geval aansprakelijk zijn voor enige schade als gevolg van onjuiste installatie of weersinvloeden.

GEBRUIKSAANWIJZING

- Er is een risico bij de montage snij- of knijpwonden op te lopen
- Monteer niet in slecht weer.
- Op een stabiele en vlakke ondergrond plaatsen
- Was met zeep en water.
- Blijf niet in de pergola schuilen in geval van storm.
- Houdt afstand van open vlammen.
- Plaats geen kookapparaat of verlichting dicht bij het doek.
- Bevestigig niets aan het frame.

BELANGRIJK

- Het is belangrijk om het dak regelmatig schoon te maken (verwijder bladeren, sneeuw ...)
- Deze pergola is niet ontworpen om zware stormen, zware regenval of sterke wind te weerstaan.
- Het is zeer aangeraden om de pergola stevig te verankeren aan de grond op een beschutte plek.
- Laat nooit water of bladeren op het dak verzamelen vanwege het significante risico het frame te buigen.

De garantie is niet geldig voor elke verslechtering als gevolg van de niet-naleving van onderstaande regels.

- Onze pergola's zijn niet bedoeld voor permanent gebruik (bv opslag).
- De garantie geldt niet voor schade veroorzaakt door een schending van deze regels.

ONDERHOUD

- Voorkom ophoping van dode bladeren en sneeuw op het dak van de pergola. Een te zwaar gewicht op het dak kan de pergola beschadigen en het gebruik ervan gevaarlijk maken.
- Voor het schoonmaken van uw pergola volstaat het gebruik van een vochtige doek met water en zeep
- Controleer regelmatig de bevestigingen om u ervan te verzekeren dat er geen bout, moer of schroef is losgeraakt. Draai aan indien nodig.
- Indien onderdelen ontbreken of beschadigd zijn, neem dan direct contact Alice's garden / Walibuy klantenservice.

GARANTIE

- Alice's Garden garandeert alle onderdelen van uw pergola tegen productie- en materiaalfouten gedurende 2 jaar vanaf de datum van aankoop door de consument.
- Indien een onderdeel defect blijkt te zijn tijdens de garantieperiode, dan is uw enige optie de reparatie of vervanging van het defecte onderdeel volgens de modaliteiten gedefinieerd door de aftersales van Alice's Garden.
- De garantie van Alice's Garden (WALIBUY) omhelst de vervanging van beschadigde onderdelen, de vervoerkosten komen ten laste van de koper.
- Deze garantie is niet van toepassing in geval van misbruik, onjuiste montage of onjuist gebruik. Dit pergola is ontworpen om bestand te zijn tegen normale windsnelheden indien het gemonteerd is volgens de instructies in deze handleiding. De fabrikant kan niet aansprakelijk worden gesteld voor gevolgen van montage die niet volgens deze instructies is uitgevoerd, of schade door weersomstandigheden of in geval van overmacht.
- Onze pergolas zijn geschikt voor privé- en persoonlijk gebruik. Het gebruik in een professionele omgeving annuleert automatisch alle garanties. In geen geval kan Alice's Garden aansprakelijk worden gesteld voor materiaal of artikelen die in het pergola worden opgeslagen.

LIJST VAN UITSLUITINGEN VAN GARANTIE

- Schade of defecten te wijten aan externe oorzaken (ongeval, schok, bliksem, heftige wind ...),
- Schade voortkomend uit onjuist gebruik,
- Het niet naleven van de instructies van de fabrikant,
- Reparaties en schade aan het product na een reparatie die is uitgevoerd zonder voorafgaande toestemming onzerzijds,
- Geïmproviseerde of tijdelijke reparaties evenals de gevolgen van de eventuele verergering van de schade daardoor,
- Schade die te wijten is aan corrosie, oxidatie,
- De vervanging van slijtageonderdelen,
- Schade door gebruik van het product op een andere wijze dan waarvoor het bestemd is,
- Schade in verband met de opslag, de keuze van de plaats van het pergola, weersomstandigheden of een onjuist onderhoud,
- De vervanging van ontbrekende/beschadigde onderdelen bij ontvangst die niet aangegeven zijn op de leverbon.

INSTRUÇÕES DE SEGURANÇA/COLOCAÇÃO

Para a segurança de todos, leia atentamente as instruções de segurança abaixo.

- A instalação de este tipo de alpendre exige importantes pré-requisitos. Não hesite em contactar um profissional se:
 - não tiver a certeza de que o alpendre pode ser montado no local desejado,
 - se não compreender as instruções de montagem ou as diferentes peças que compõem este artigo,
 - se não tiver as ferramentas necessárias,
 - se não tiver conhecimentos técnicos suficientes para a instalação deste tipo de produto.
- A instalação deste alpendre exige pelo menos 3 pessoas em boas condições físicas. Não tente instalar o alpendre sozinho. Na eventualidade de este cair, poderá causar lesões graves ou ferimentos.
- Controle todas as peças. Se alguma estiver em falta ou apresentar alguma desconformidade, contacte-nos
- Mantenha crianças e animais afastados da zona de trabalho durante a montagem e a colocação.
- Atenção: a montagem e a colocação podem ser perigosas para os dedos. Utilize luvas de segurança.
- A parede deve ser suficientemente resistente. Este produto e os respetivos elementos de fixação apenas são compatíveis com um suporte sólido (betão/tijolos maciços) ou madeira (espessura mínima de 11 cm).
- Se a parede não estiver nua (por exemplo, isolamento exterior, parede dupla com caixa de ar, tijolo decorativo, etc.), contacte um profissional que assegure a instalação.
- Certifique-se de que o local de instalação está livre de cablagem elétrica, tubagens de água ou gás.
- Não modifique a estrutura do produto.

ADVERTÊNCIAS

- Antes de instalar o alpendre, desembale todos os elementos e verifique se não falta nada.
- Tenha o cuidado de instalar o seu alpendre numa superfície plana e estável.
- Não se esqueça de ancorar o seu produto com a ajuda das ferramentas incluídas.
- Não monte este alpendre num local ventoso ou com ventos fortes. Não se abrigue debaixo deste alpendre em situações de mau tempo.
- Não instale este alpendre junto de uma fonte de calor ou elementos incandescentes.
- A Alice's Garden não poderá em caso algum ser responsabilizada por qualquer deterioração causada por montagem indevida ou intempéries.

INSTRUÇÕES DE UTILIZAÇÃO

- Risco de esmagamento e corte durante a montagem do produto.
- Montar num local abrigado das intempéries.
- Posicionar de forma estável em superfície plana.
- Lavar com água e sabão.
- Não se abrigue debaixo do alpendre no caso de tempestade.
- Manter afastado de chamas.
- Nunca colocar equipamentos de cozinha ou de iluminação perto da tela.
- Nunca pendurar produtos na estrutura.

IMPORTANTE

- É importante limpar regularmente a tela (remover folhas, neve, etc.).
- Este alpendre não foi concebido para resistir a tempestades, chuva intensa ou rajadas de vento forte.
- É vivamente aconselhada uma fixação sólida ao chão num local protegido das intempéries.
- Nunca deixar que água ou folhas deformem a tela. Risco significativo de danos na estrutura.

A garantia não cobre qualquer deterioração associada ao não cumprimento das instruções de utilização referidas acima.

- Os nossos alpendres não se destinam a uma utilização permanente (armazenamento, por exemplo).
- A garantia não cobre danos causados pelo não cumprimento destas regras.

MANUTENÇÃO

- Evite a acumulação de folhas e de neve na tela do alpendre. Um peso significativo na tela pode danificar o alpendre e tornar perigosa a sua utilização.
- Para lavar o seu alpendre apenas é necessário um pano húmido com água e sabão.
- Verifique regularmente os parafusos para assegurar que porcas, parafusos, grampos, etc. não estão desapertados. Volte a apertar, se necessário.
- Caso alguma peça esteja em falta ou se apresente deteriorada, contacte diretamente o Serviço de Pós-Venda da Alice's Garden através do formulário em: <http://www.alicesgarden.fr/sav>.

GARANTIA

- A Alice's Garden garante todas as peças do seu alpendre contra defeitos de fabrico e defeitos do material durante um período de 2 anos a contar da data de compra do consumidor.
- Se encontrar uma peça defeituosa durante o período de garantia, o único e exclusivo recurso será a reparação ou substituição da peça conforme determinado pelo Serviço Pós-Venda da Alice's Garden.
- A ativação da garantia da Alice's Garden (WALIBUY) é realizada sob a forma da substituição das peças danificadas, custos de envio e devolução a cargo do cliente.
- Esta garantia não é aplicável no caso de abuso, montagem incorreta ou má utilização. Este alpendre foi concebido para resistir a ventos de intensidade normal quando montado de acordo com as instruções do presente manual. O fabricante não pode ser responsabilizado por qualquer consequência resultante de uma montagem que não cumpra estas instruções nem por danos causados por condições meteorológicas ou em caso de força maior.
- Os nossos alpendres destinam-se a uma utilização privada e pessoal. Qualquer utilização em âmbito profissional anulará automaticamente todas as garantias. Em nenhum caso a Alice's Garden poderá ser responsabilizada por materiais ou artigos abrigados sob o alpendre.

LISTA DE EXCLUSÕES DA GARANTIA

- Danos ou defeitos imputáveis a origem externa (acidente, choque, relâmpago, vento forte, etc.);
- Danos resultantes de montagem indevida;
- Não cumprimento das instruções do fabricante;
- Reparações e danos no produto após uma reparação efetuada sem acordo prévio da nossa parte;
- Reparações ocasionais ou provisórias e consequências de eventual agravamento dos danos daí resultantes;
- Danos por corrosão ou oxidação;
- Substituição de componentes de desgaste;
- Danos por outra utilização que não a função principal do produto;
- Danos associados ao armazenamento, à escolha do local de instalação do alpendre, de montagem, de intempéries ou manutenção insuficiente;
- Substituição de peças em falta/danificadas aquando da receção e não mencionadas na nota de entrega.

LISTE DES PIÈCES / LISTA DE PIEZAS / LIST OF PARTS LIJST VAN ONDERDELEN / LISTA DE PEÇAS

1			2968mm	x8	B1		x6
2			2968mm	x2	B2		x3
3			2156mm	x2	B4		x2
4L			2171mm	x1	B5L		x1
4R			2171mm	x1	B5R		x1
5			80mm	x2	B7		x2
6			120mm	x4	B8		x1
14			731mm	x1	B9		x1
7L			2171mm	x1	B10		x1
7R			2171mm	x1	B11		x1
8L			2171mm	x1	B12		x3
8R			2171mm	x1	P1		x7
9			2171mm	x2	R1		x1
10L			2171mm	x1	R2		x1
10R			2171mm	x1	R3		x1
11			2156mm	x2	S8		x12
12			1950mm	x3	S10		x2
					S7		x2

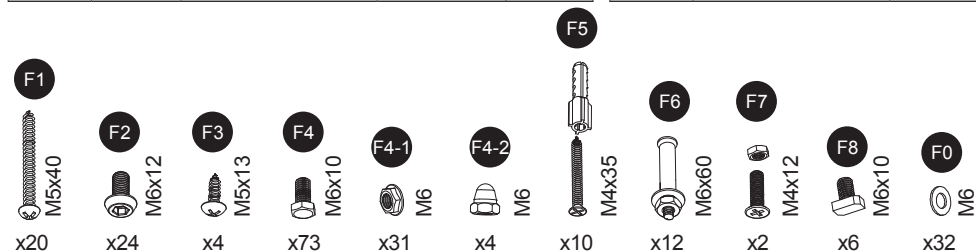

MONTAGE / MONTAJE / ASSEMBLING MONTEREN VAN UW PERGOLA / MONTAGEM

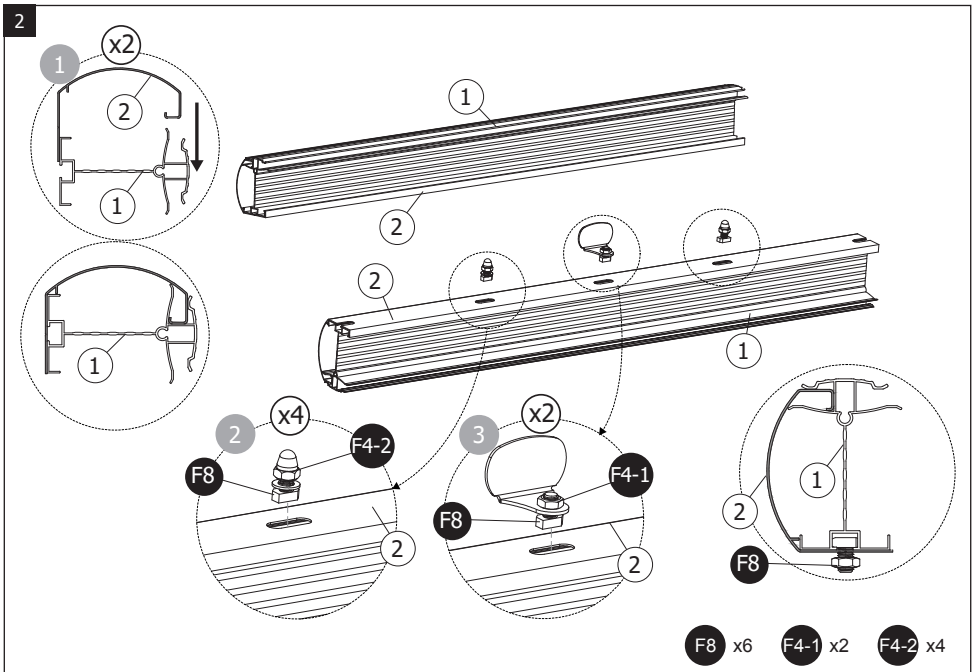
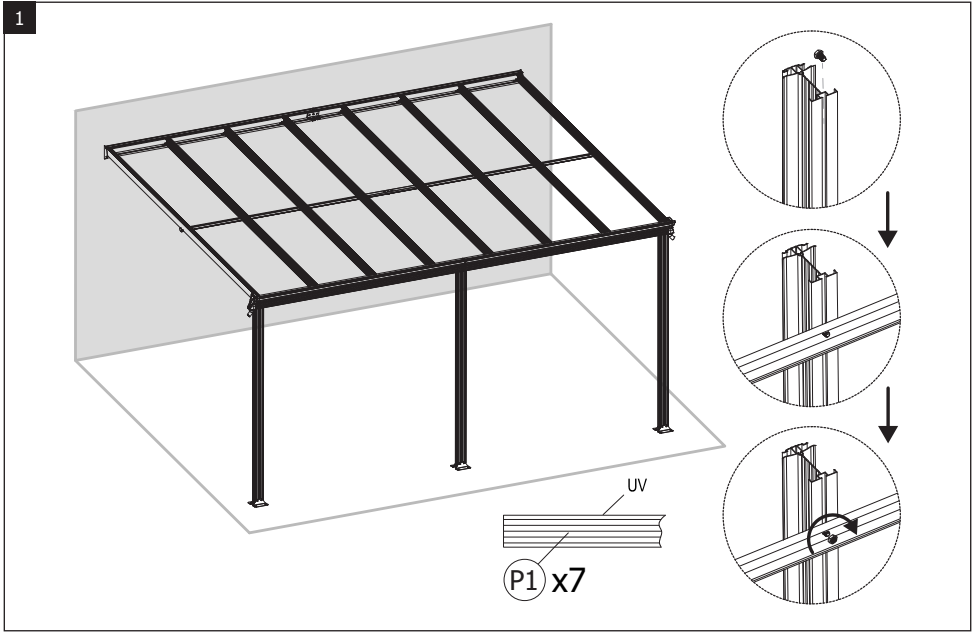

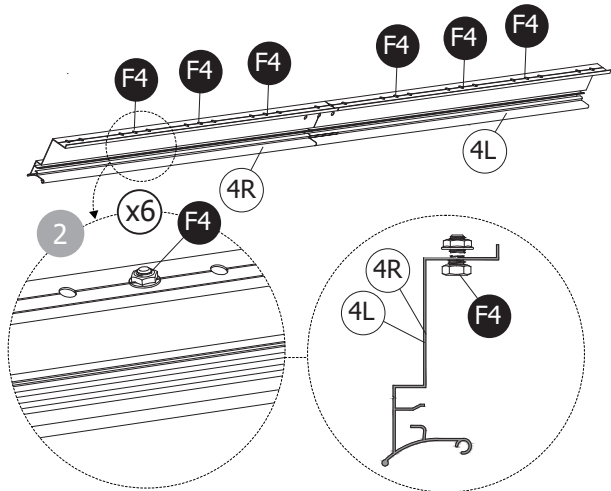
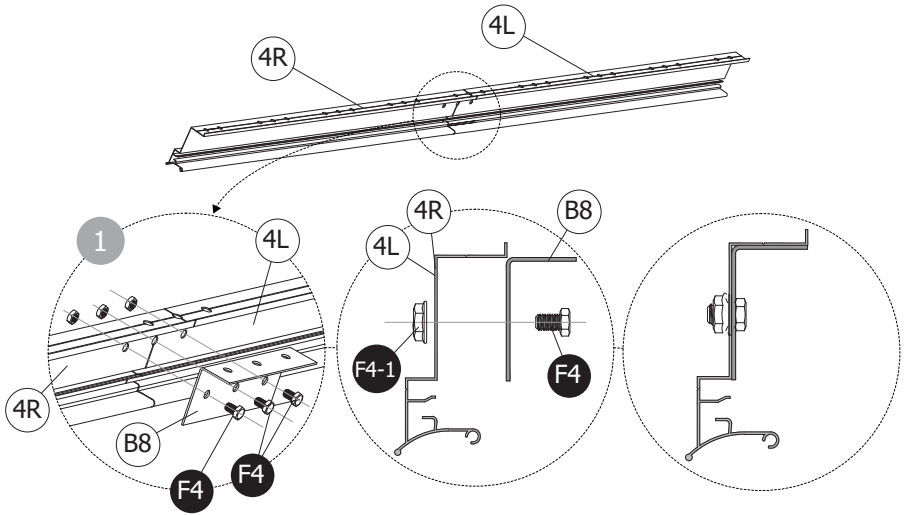

F4 x9 F4-1 x1

4

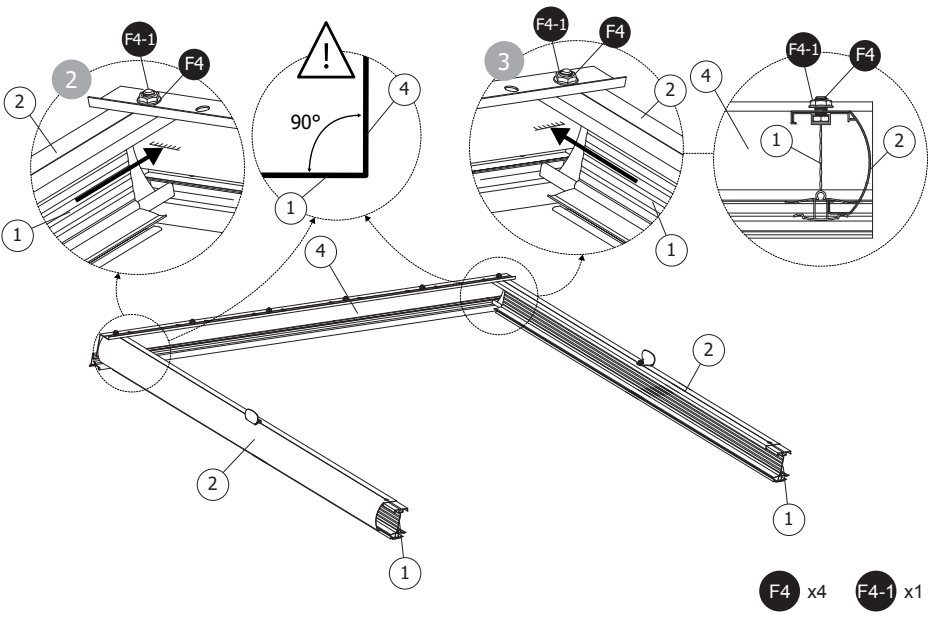

5

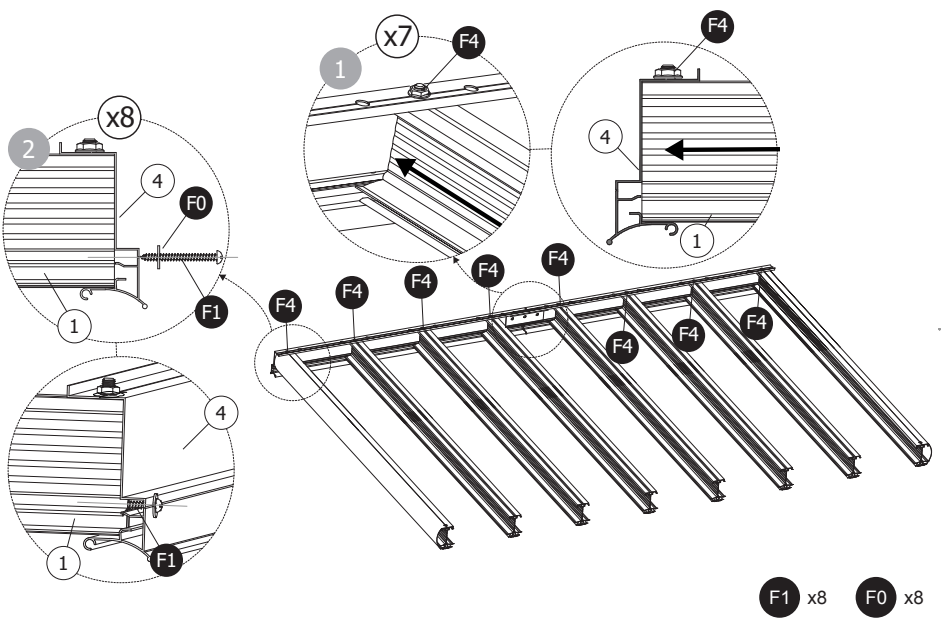

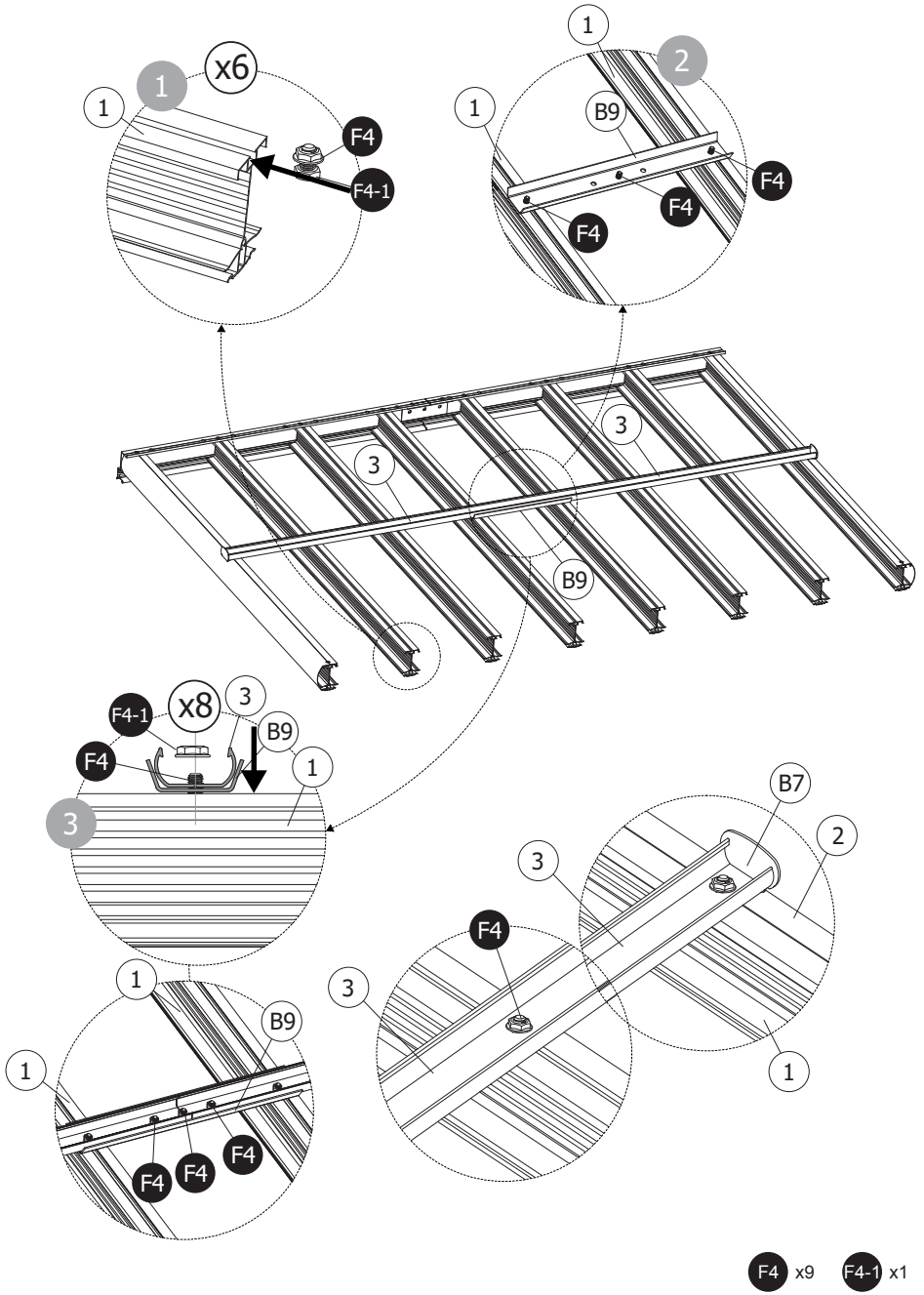

F4 x9 F4-1 x1

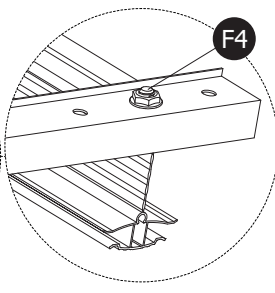
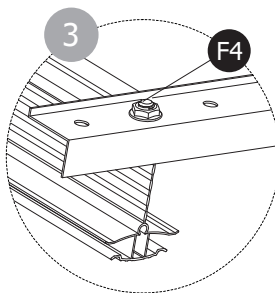
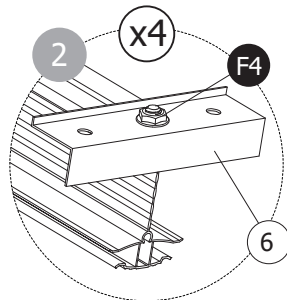
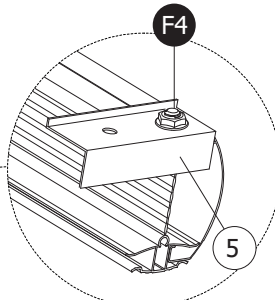
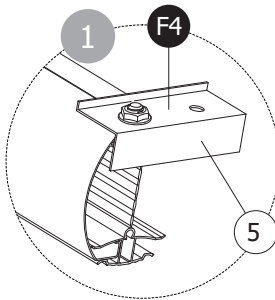
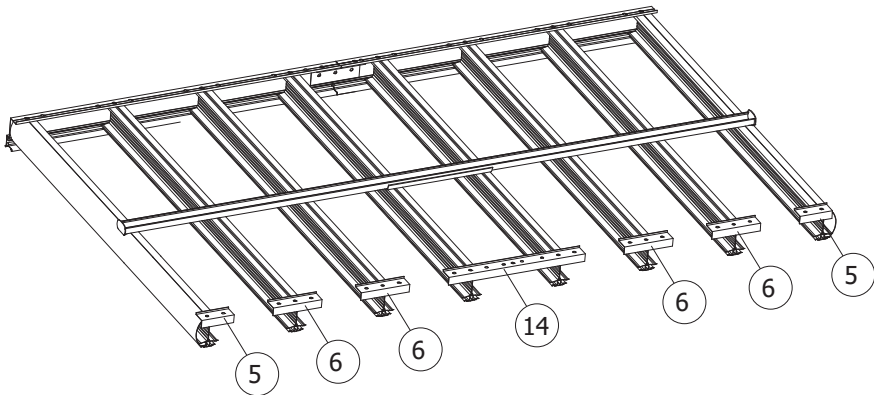

F4 x8

F4-1 x1

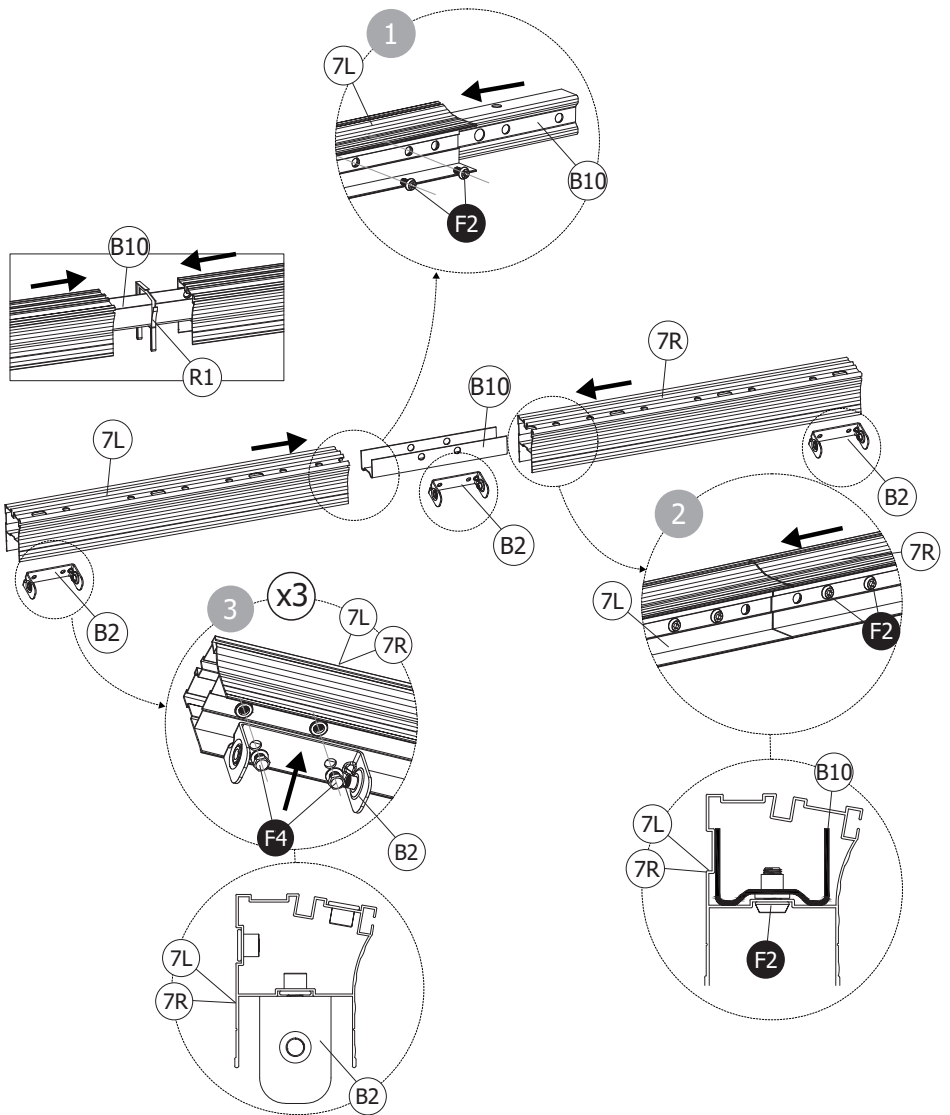

F2 x4 F4 x6

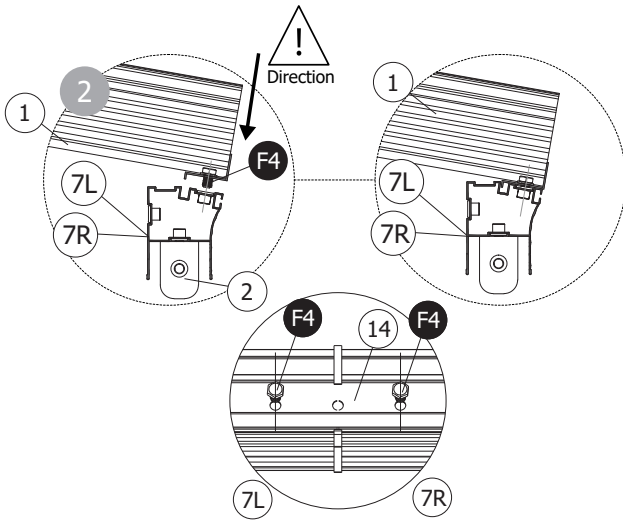
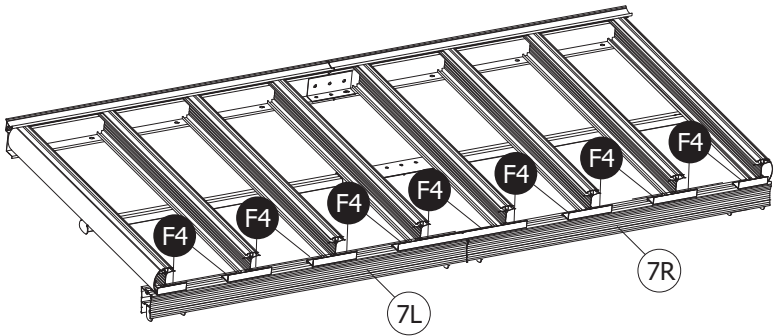
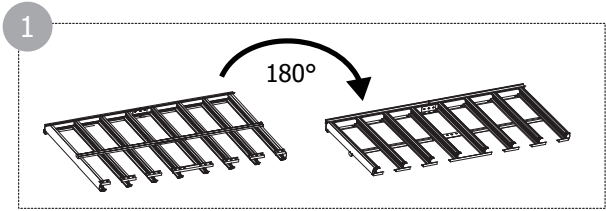

F4 x16

10

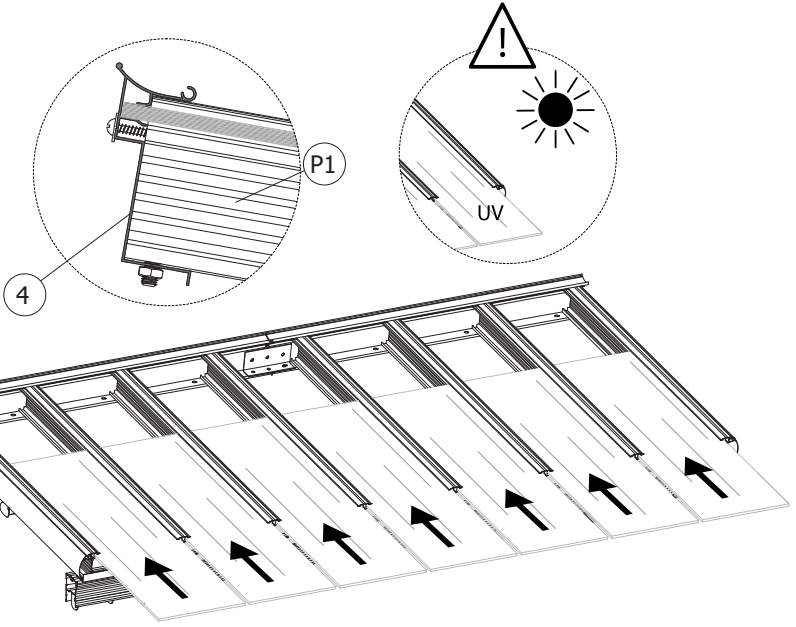

11

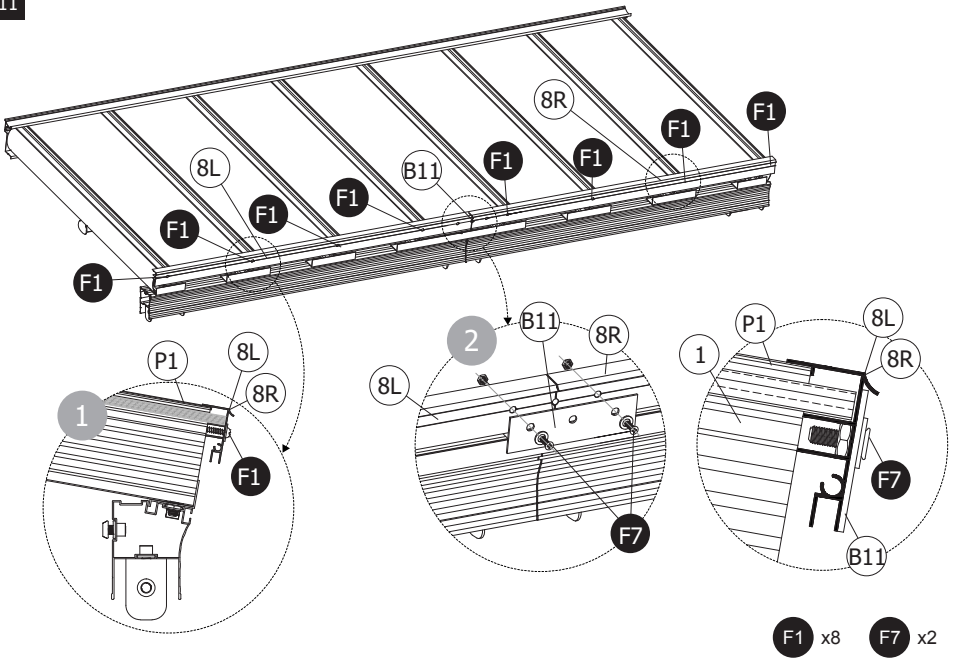

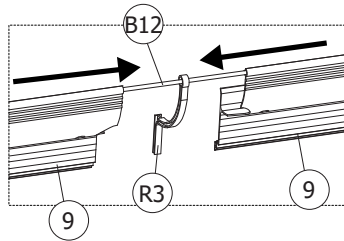
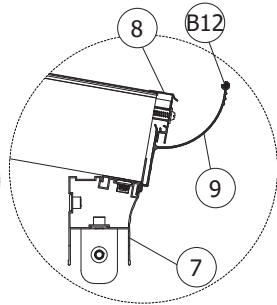
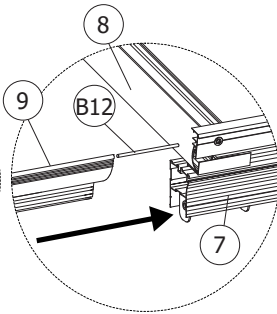
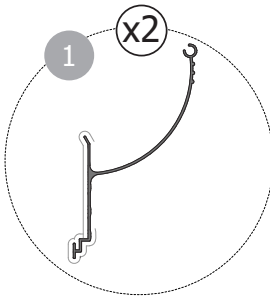
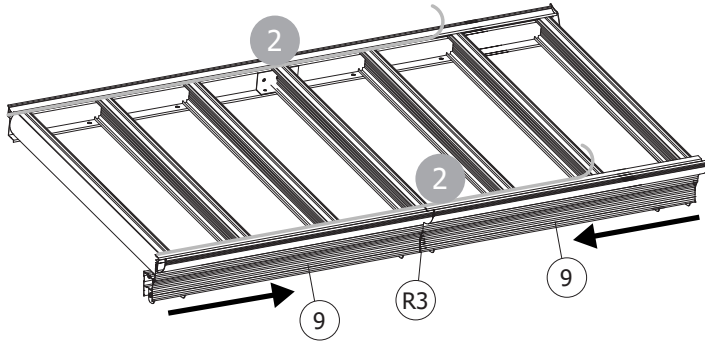

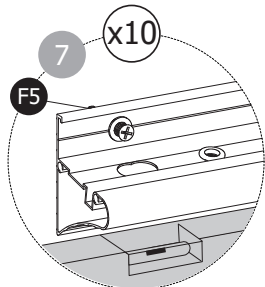
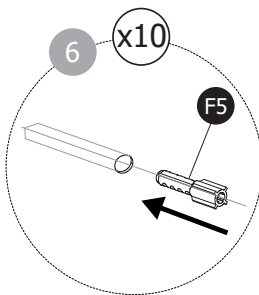
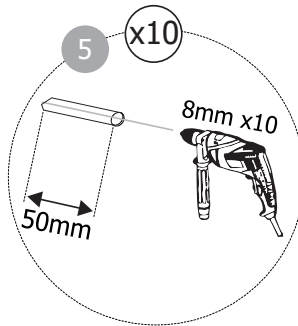
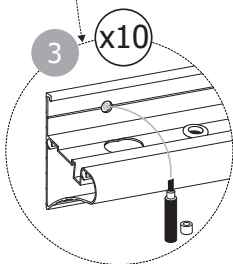
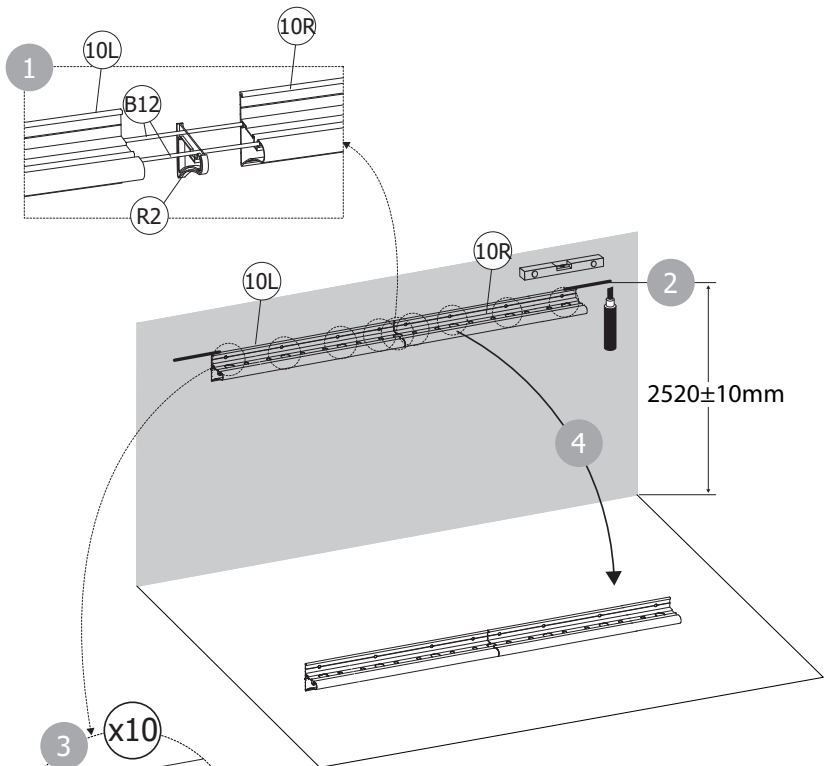

F5 x10

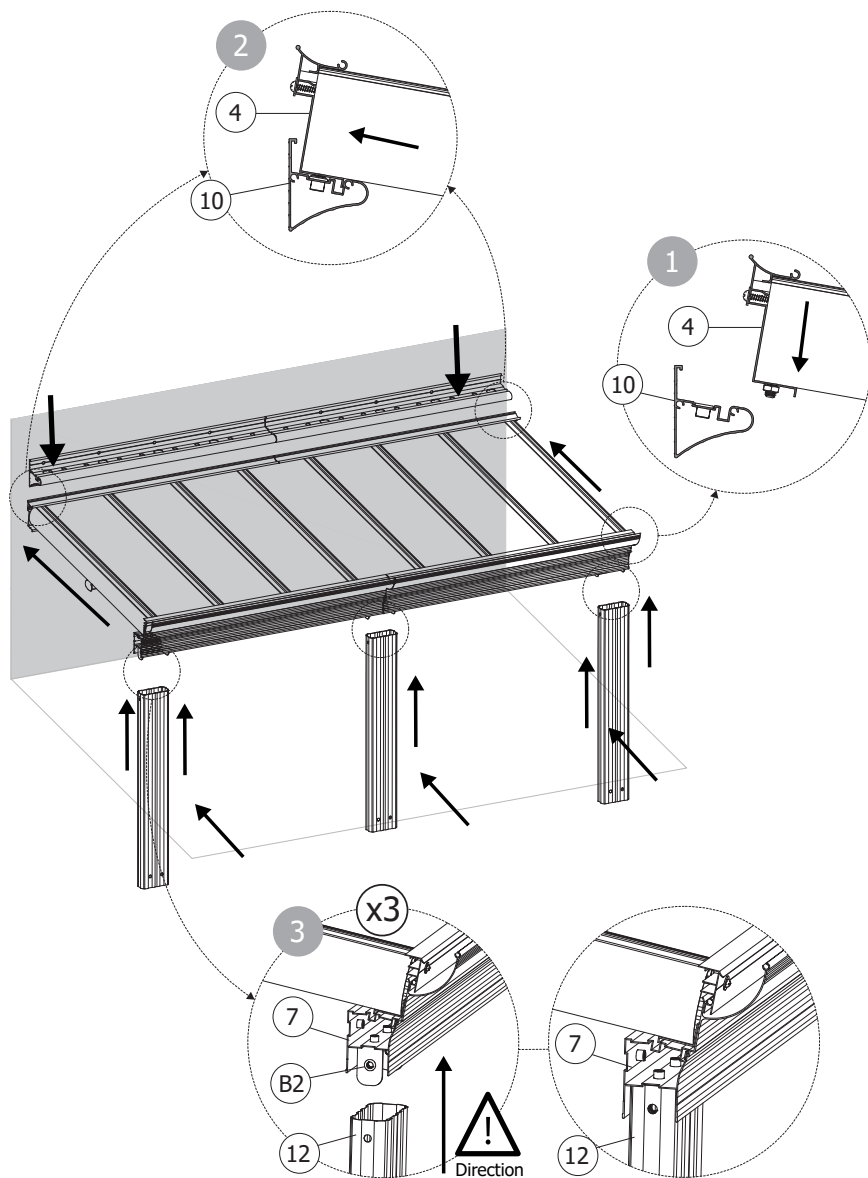

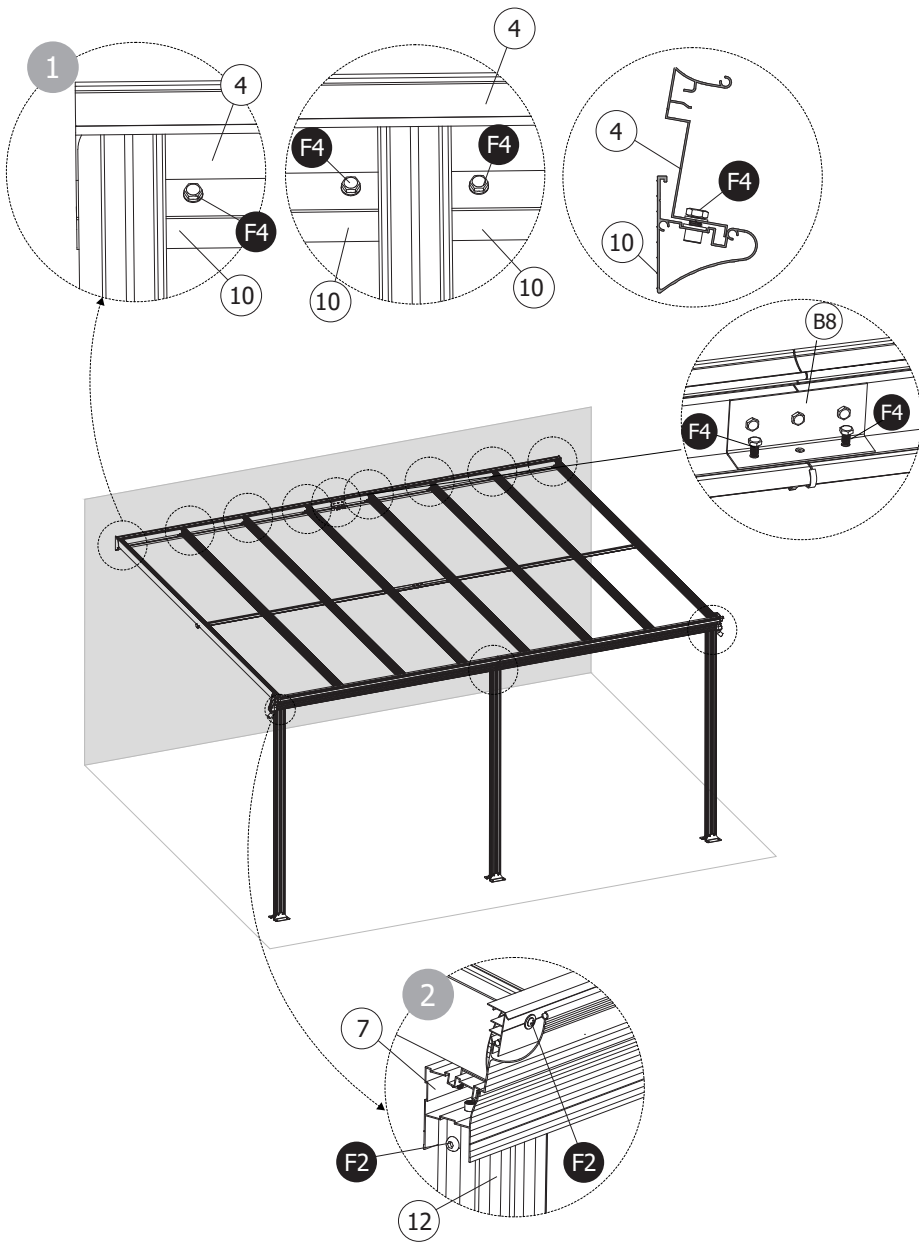

F2 x6 F4 x16

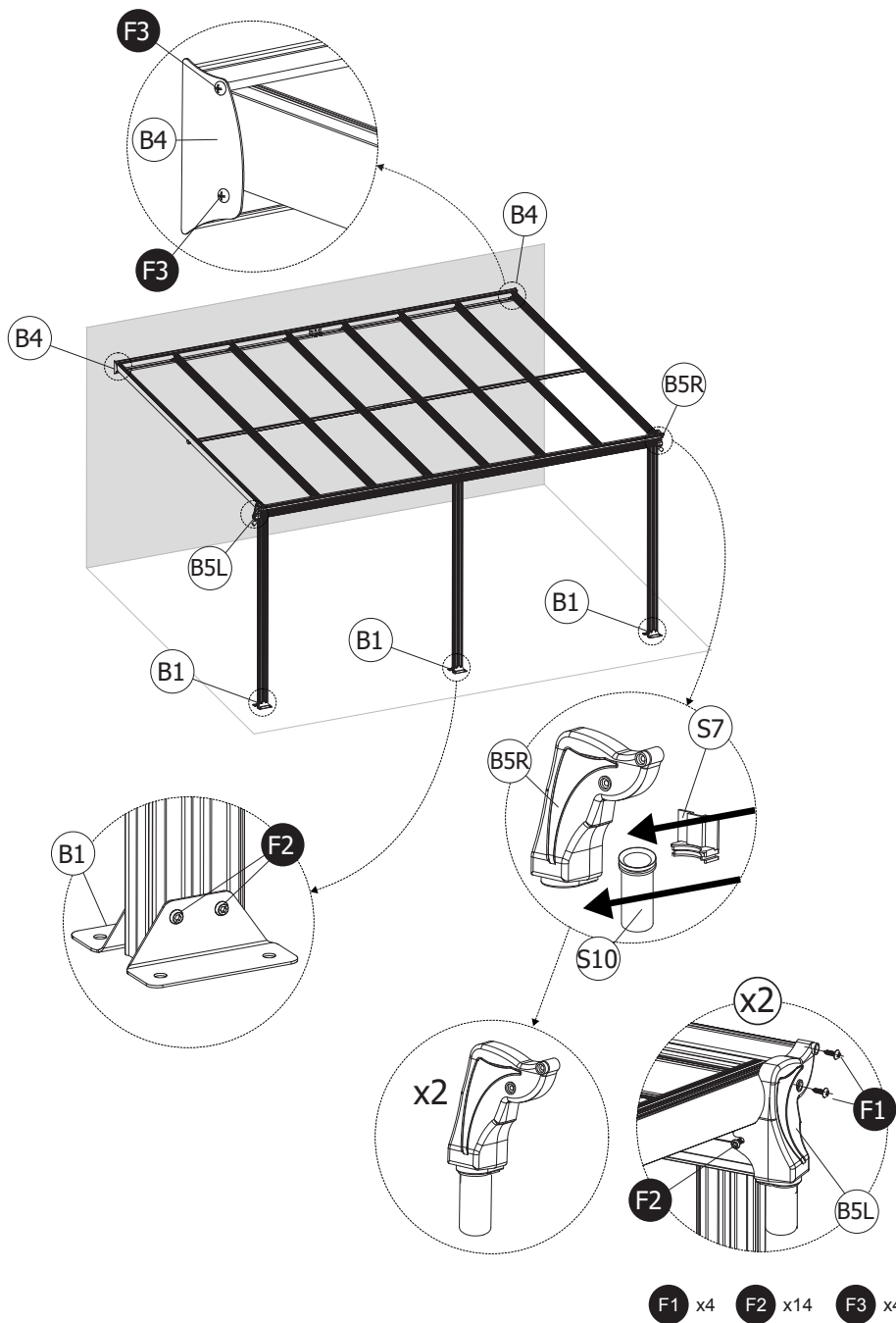

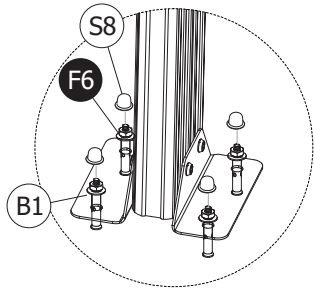
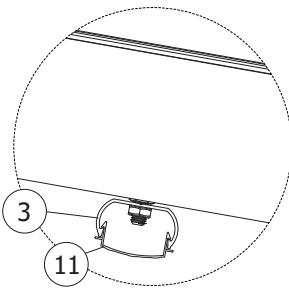
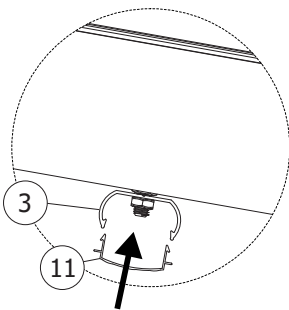
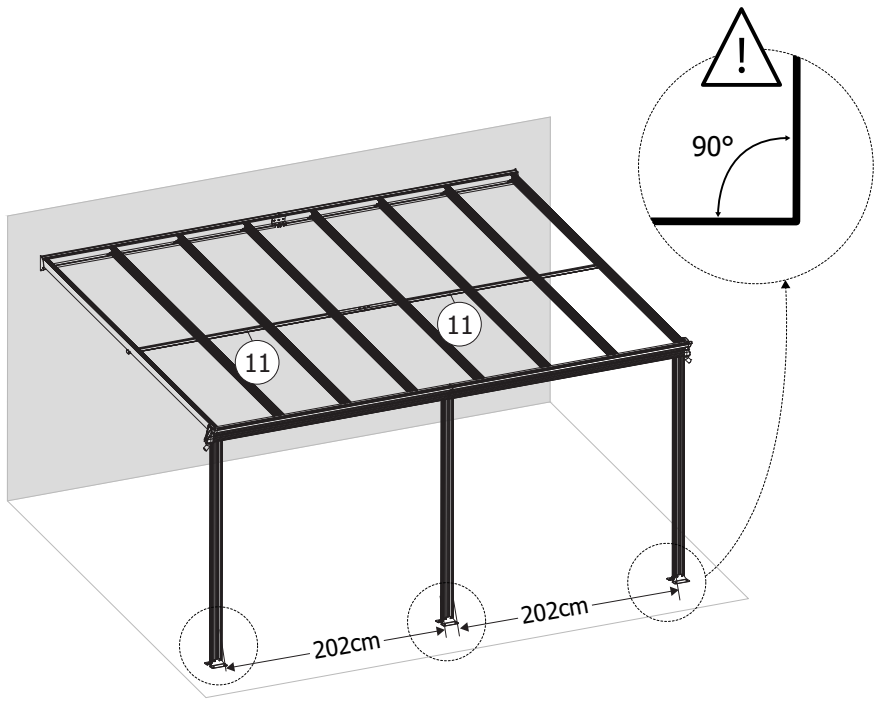

F6 x12

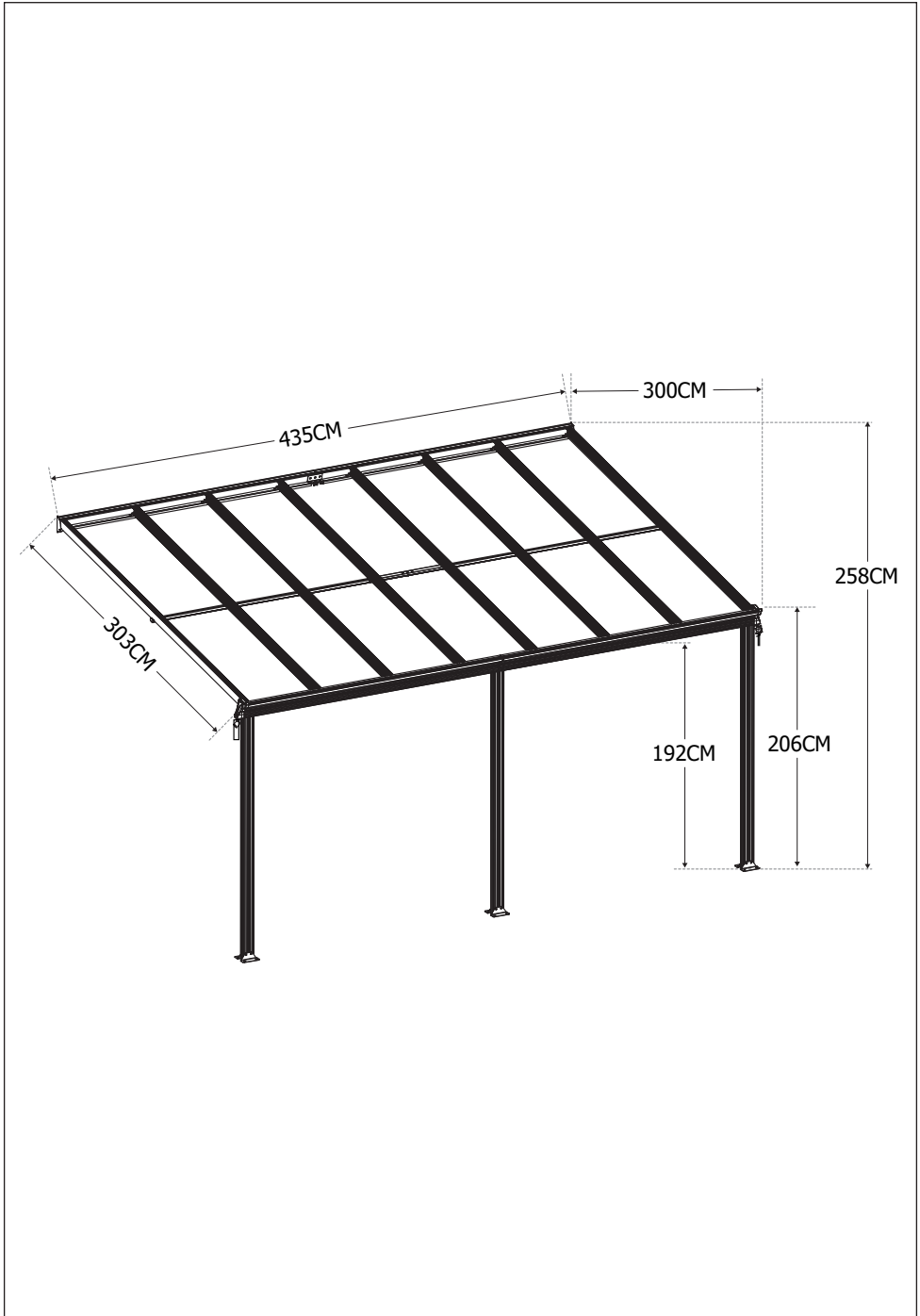

IMPORTÉ PAR WALIBUY SAS
270 avenue de l'Espace, 59118 WAMBRECHIES - FRANCE

FR 📞 : 0805 650 000 - BE 📞 : 081 280 149

Service après vente : sav.alicesgarden.fr - sav.alicesgarden.be

IMPORTADO POR WALIBUY SPAIN SL

Ed Palau de Mar, Plaça Pau Vila 1, oficina 3B3, 08039 BARCELONA - ESPAÑA

ES 📞 : 931 993 006 / 911 337 937

Servicio postventa : desistimiento.alicesgarden.es/defecto

IMPORTED BY ALICE'S GARDEN UK LTD

Office G07, Dowgate Hill House, EC4R 2SU London - UNITED KINGDOM

EN 📞 : 0121 790 0289

After sales service: return.alicesgarden.co.uk/defective

INGEVOERD DOOR WALIBUY SAS

270 avenue de l'Espace, 59118 WAMBRECHIES - FRANKRIJK

NL 📞 : 020 - 262 1095 - BE 📞 : 033 313 383

After-sales : aftersales.alicesgarden.nl - aftersales.alicesgarden.be

IMPORTADO PARA WALIBUY SPAIN SL
Ed Palau de Mar, Plaça Pau Vila 1, oficina 3B3, 08039 BARCELONA - ESPAÑA

 **PT : 300 505 955**

Serviço pós-venda : [livresolucao.alicesgarden.pt/defeito](https://www.livresolucao.alicesgarden.pt/defeito)

IMPORTATO DA WALIBUY ITALIA S.R.L
Via Torino 60, 20123 MILANO - ITALIA

 **IT : 0039-02 87368397**

Contatto : contatto@alicesgarden.it

IMPORTED BY ALICE'S GARDEN OUTDOOR PTY LTD
SHOP 1, 1 Denham Street Bondi 2026 NSW - AUSTRALIA

 **AU : 1300 827 171**

Contact: service@alicesgarden.com.au

