

ROCMINIRC

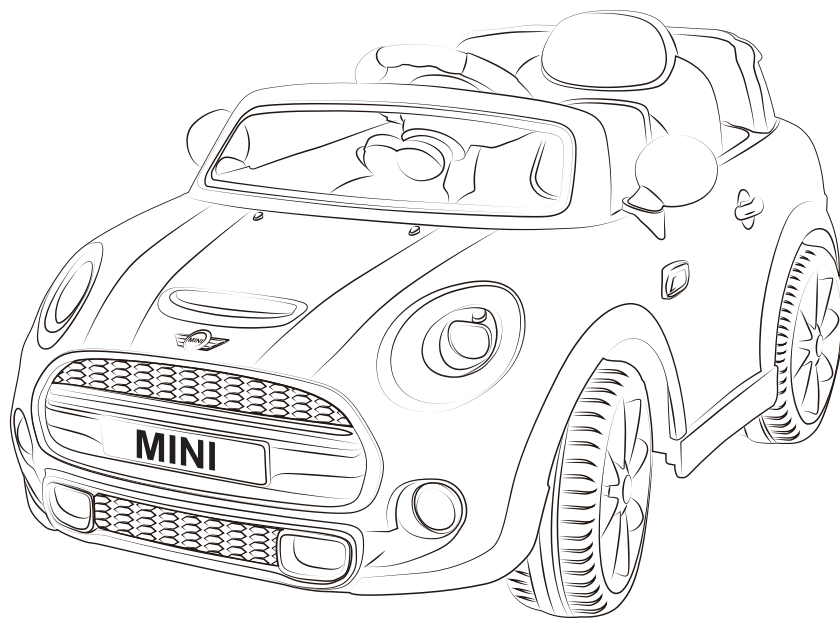

alicesgarden.fr - alicesgarden.be - alicesgarden.es - alicesgarden.nl
alicesgarden.co.uk - alicesgarden.pt - alicesgarden.it - alicesgarden.com.au

INDEX / ÍNDICE / CONTENTS / INHOUD

FRANÇAIS

Avertissements	4
Consignes de sécurité	5
Conseils en cas de panne	9
Entretien	10
Utilisation de votre voiture	11
Utilisation de l'autoradio	12
Utilisation de votre télécommande	12
Garantie.....	13
Montage.....	44

**IMPORTANT, À CONSERVER
POUR CONSULTATION ULTÉRIEURE :
À LIRE ATTENTIVEMENT**

ESPAÑOL

Advertencias.....	14
Instrucciones de seguridad.....	15
Consejos en caso de avería	19
Mantenimiento	20
Uso del coche.....	21
Uso de la radio	22
Uso del control remoto	22
Garantía.....	23
Montaje.....	44

**IMPORTANTE, CONSÉRVELO
PARA FUTURAS REFERENCIAS:
LEA ATENTAMENTE**

ENGLISH

Warning	24
Safety guidelines	25
Advice in the case of a breakdown	29
Maintenance	30
Using your car	31
Using the car radio	32
Using the remote control	32
Warranty	33
Assembly	45

**IMPORTANT, KEEP FOR FUTURE
REFERENCE: READ CAREFULLY**

NEDERLANDS

Waarschuwingen	34
Veiligheidsinstructies	35
Tips in geval van storing	39
Onderhoud	40
Gebruik van uw auto	41
Gebruik van de autoradio	42
Gebruik van de afstandsbediening	42
Garantie	43
Montage	45

**BELANGRIJK, BEWAAR VOOR
TOEKOMSTIGE REFERENTIE:
ZORGVULDIG LEZEN**

AVERTISSEMENTS

Attention, réservé à un usage familial.
Ce produit doit être monté, chargé et installé par un adulte.

LE LOGO MINI ET LE NOM DE MARQUE MINI SONT DES MARQUES DÉPOSÉES DE BMW AG ET SONT UTILISÉS SOUS LICENCE.

- Respecter précisément les instructions de montage. Le montage sera assuré par un adulte. Éloignez les enfants lors de l'assemblage: danger de suffocation avec de petites pièces.
- Conserver impérativement la notice afin de s'y référer en cas de besoin, notamment pour l'identification des composants par le Service Après-Vente.
- Avant le montage, s'assurer qu'aucune pièce n'est manquante. Vous pouvez disposer d'un surplus qui vous servira de pièce de rechange.
- Avant de commencer le montage de votre voiture veuillez vérifier qu'elle est bien en position « **OFF** ».
- Avant la première utilisation, nous vous conseillons de laisser charger votre voiture pendant au moins 4-6 heures.

Batterie	Au plomb / 2x 6V (4Ah)
Dimensions d'une batterie	70 x 47 x 105 mm
Chargeur	14,5V1000mA
Moteur	2x 35W
Age conseillé	3 à 8 ans
Poids maximum	30kg
Vitesse	2,5 à 5 km/h
Taille de la voiture	110 x 62 x 51 cm
Radiocommande	2,4GHz
Temps de chargement	8 à 12 heures

CONSIGNES DE SÉCURITÉ

RÈGLES GÉNÉRALES DE SÉCURITÉ

- Attention ne convient pas aux enfants de moins de 36 mois (les petits composants sont susceptibles d'être avalés).
- Il est destiné aux enfants de 3 à 8 ans, d'un poids maximum de 30 kg. Son utilisation doit se faire sous la surveillance d'un adulte. **Ne laissez jamais un enfant sans surveillance.**
- Ce produit est destiné uniquement à un usage familial. Il ne peut en aucun cas être utilisé pour les collectivités : écoles, campings, hôtels, lieux publics etc...
- Ne pas utiliser sur voie publique.
- Ne pas utiliser dans un espace vert.
- L'utilisation de cette voiture doit se faire loin des véhicules motorisés, escaliers, pentes, plan d'eau, piscine afin d'éviter des risques de chutes.
- Utilisez votre voiture sur une surface plane (intérieure, jardin ou aire de jeux)
- Ne pas utiliser le véhicule dans la terre, le sable ou les graviers. Cela pourrait endommager les parties mobiles, le moteur ou le système électrique.
- Ne laissez pas votre enfant conduire dans le noir, il pourrait rencontrer des obstacles inattendus et tomber. Utilisez le véhicule en journée ou dans une zone bien éclairée.
- Ce jouet doit être utilisé avec précautions afin d'éviter les chutes ou collisions pouvant causer des blessures au conducteur ou aux personnes aux alentours.
- Vérifiez régulièrement l'état de votre voiture.
- ATTENTION cette voiture ne possède pas de frein.
- Cette voiture possède une ceinture de sécurité ajustable. Enseignez à votre enfant comment mettre sa ceinture de sécurité avant d'utiliser le véhicule afin de garantir sa sécurité.

SÉCURITÉ DES ENFANTS

- Gardez toujours votre enfant en vue lorsqu'il utilise le véhicule.
- L'enfant doit rester assis sur le siège durant toute la durée d'utilisation.
- L'enfant doit toujours porter des chaussures.
- Attention il convient de porter un équipement de protection.
- Ne pas laisser vos enfants toucher les roues lorsque celles-ci sont en marche.
- Nous vous conseillons d'apprendre les consignes de sécurité, d'utilisation et de freinage à votre enfant afin d'éviter blessures et collisions.

RÈGLES DE SÉCURITÉ DES PILES

- Les piles non rechargeables ne doivent pas être rechargées.
- Les piles doivent être retirées du jouet avant d'être chargée.
- Les piles rechargeables doivent être rechargées sous la surveillance d'un adulte.
- Différentes piles ou des piles n'ayant pas la même ancienneté ne doivent pas être mélangées.
- Les batteries/piles doivent être insérées en respectant la polarité.
- Les piles inutilisables doivent être retirées du jouet.
- Les bornes d'alimentations ne doivent pas être court-circuitées.

RÈGLES DE SÉCURITÉ DE LA BATTERIE

Les accumulateurs doivent être chargés uniquement par des adultes ou par des enfants âgés au moins de 8 ans.

- Seuls les adultes peuvent manipuler et recharger la batterie. Ne laissez jamais un enfant le faire. La batterie est lourde et contient du plomb acide.
- Un pack batterie ne peut être rechargé qu'à l'aide du chargeur préconisé par le fabricant. L'utilisation d'un chargeur avec un pack batterie incompatible peut entraîner un risque d'incendie.
- Le jouet ne doit être utilisé qu'avec le transformateur recommandé.
- Le transformateur n'est pas un jouet.
- N'utilisez que le pack batterie spécifiquement prévu pour la machine.
- L'utilisation de tout autre pack batterie peut entraîner un incendie, une décharge électrique, ou de graves blessures.
- N'utilisez pas le pack batterie sur un autre produit. Cela pourrait causer une surchauffe, un feu ou une explosion.
- Ne mettez pas les appareils alimentés par batterie ni leur batterie à proximité du feu ou d'une source de chaleur. Vous réduirez ainsi les risques d'explosion et de blessures.
- N'ouvrez pas et ne tentez pas de démonter la batterie. Elle contient du plomb, de l'acide et d'autres matériaux toxiques et corrosifs.
- N'ouvrez pas le chargeur. Des fils et circuits pourraient causer un choc électrique.
- Évitez le contact direct entre les bornes de la batterie. Cela pourrait causer un feu ou une explosion.
- Évitez qu'un liquide n'entre en contact avec la batterie ou ses composants.
- Les fuites d'électrolyte sont corrosives et sont susceptibles de causer des dommages aux yeux ou à la peau. L'électrolyte est très toxique et est très dangereuse en cas d'ingestion. Si de l'électrolyte entre en contact avec votre peau ou vos yeux, lavez-les immédiatement à grande eau et contactez votre médecin au plus vite.
- Ne court-circuitez pas le pack batterie. Il y aurait un risque d'explosion.
- Protégez le pack batterie de l'humidité et de l'eau, ne rechargez pas cet appareil en milieu humide ou mouillé. Vous réduirez ainsi les risques de choc électrique.
- Si la batterie est endommagée ou utilisée de façon inappropriée, des vapeurs sont susceptibles d'être émises. Aérez immédiatement les lieux et contactez un médecin en cas de gêne respiratoire. Les vapeurs sont très irritantes.
- Des gaz explosifs sont créés lors du rechargement. Ne rechargez pas la batterie près d'une source de chaleur ou de matériaux inflammables. Chargez la batterie dans une zone bien ventilée.
- Chargez la batterie dans un espace sec.
- Ne faites pas tomber la batterie. Cela pourrait causer des dommages permanents et de sévères blessures.
- Avant de recharger la batterie, vérifiez qu'il n'y ait pas d'usure ou de dommages sur la batterie, le chargeur, ses fils ou ses connecteurs. Ne chargez pas la batterie si l'une des parties est endommagée.
- Ne laissez pas la batterie se décharger complètement. Rechargez-la après chaque utilisation ou une fois par mois si vous n'utilisez pas le véhicule régulièrement.
- Ne rechargez pas la batterie à l'envers.
- Veillez à toujours mettre le cache de la batterie. Si le véhicule se renverse et que la batterie tombe, cela pourrait blesser l'enfant.
- Cette voiture possède une protection : une fois la voiture en chargement toutes ses autres fonctions seront indisponibles.
- N'attrapez pas la batterie par l'un des câbles ou par le chargeur, cela pourrait l'endommager et provoquer un feu. Tenez la batterie par le boîtier.

- Certaines pièces de votre voiture contiennent du plomb et des composés de plomb. Lavez-vous les mains après manipulation.
- Ne laissez pas l'appareil sous la pluie ou au soleil.
- Ne pas placer la batterie dans les ordures ménagères ordinaires.
- Ne pas incinérer la batterie.
- Jeter la batterie dans une déchetterie ou un centre de recyclage agréé.

RÈGLES D'UTILISATION DE VOTRE BATTERIE

- L'interrupteur doit être sur "OFF" lors du rechargement.
- Avant la première utilisation, vous devrez charger la batterie pendant 4-6 heures. Ne chargez pas la batterie plus de 20 heures afin d'éviter la surchauffe du chargeur.
- Lorsque le véhicule commence à ralentir, rechargez la batterie.
- Après chaque utilisation ou une fois par mois, rechargez la batterie pendant 8 à 12 heures. Ne laissez pas la batterie en charge plus de 20 heures.

L'affichage de la tension sur le tableau de bord vous permet de connaître le niveau de charge restant de la batterie.

Batterie	Tension	Etat de la batterie
2x 6V (4Ah)	≥ 13.2	La batterie est rechargée.
	13.1 – 12.6	La voiture peut fonctionner normalement.
	≤ 12.5	Arrêtez la voiture, la batterie a besoin d'être rechargée.

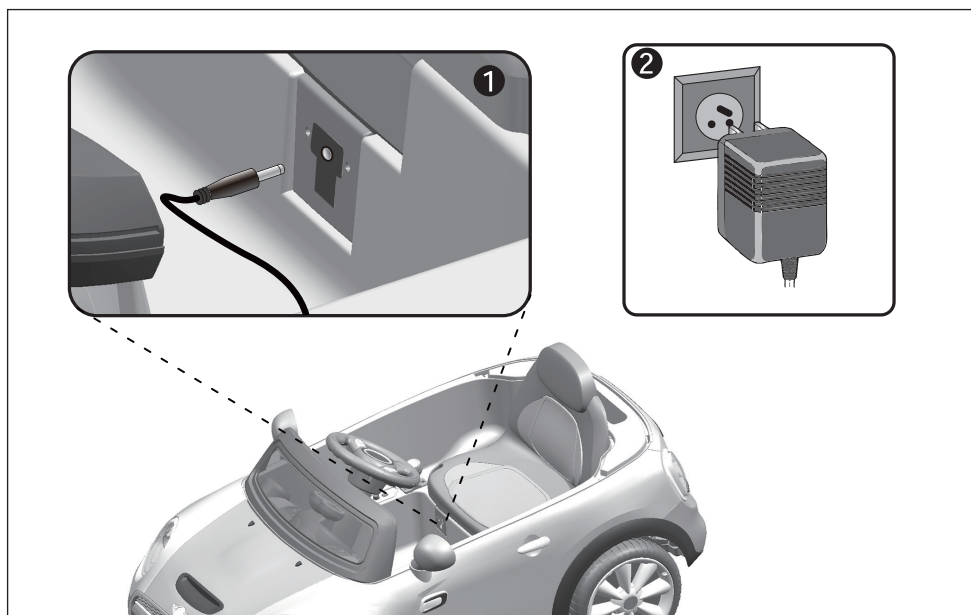

REPLACEMENT DE LA BATTERIE ET DU FUSIBLE

La batterie possède un fusible thermique qui se déclenchera automatiquement et coupera l'alimentation du moteur si le système électrique ou la batterie est surchargé. Le fusible se réenclenchera et l'alimentation sera rétablie après que le véhicule ait été coupé pendant 20 secondes, puis rallumé.

Pour éviter de perdre de l'énergie, suivez ces indications :

- Ne pas surcharger le véhicule.
- Ne rien tracter avec le véhicule.
- Ne pas utiliser sur des pentes raides.
- Ne pas percuter d'objets, les roues continueraient de tourner, causant la surchauffe du moteur.
- Ne pas utiliser sous une forte chaleur, les composants pourraient surchauffer.
- Ne pas mettre en contact la batterie ou tout autre composant avec de l'eau ou tout autre liquide.
- Ne pas modifier le système électrique. Cela pourrait faire sauter le fusible.

RECYCLAGE DE LA BATTERIE

Votre batterie finira, à terme, par ne plus pouvoir se recharger. En fonction de son utilisation, la batterie peut fonctionner de façon optimale pendant 1 à 3 ans.

Suivez ces étapes pour remplacer et recycler la batterie :

1. Retirez le siège.
2. Débranchez les connecteurs de la batterie.
3. Retirez tous les caches de la batterie
4. Soulevez la batterie soigneusement.
 - En fonction de l'état de la batterie (ex : fuites), portez des gants de protection.
 - Ne soulevez pas la batterie par ses connecteurs ou ses câbles.
5. Placez la batterie usagée dans un sac en plastique.

Les composants de la batterie contiennent des éléments toxiques et corrosifs, et ne doivent pas être jetés dans la nature ou avec vos ordures ménagères. Afin d'éviter tout risque pour l'environnement, voici la marche à suivre pour jeter votre batterie :

- Recouvrir les bornes de la batterie avec du ruban adhésif.
 - Ne pas tenter de démonter ou d'accéder aux composants de la batterie.
 - Si une fuite de liquide est constatée, sachez que celui-ci est corrosif et toxique, il est donc conseillé de manipuler la batterie avec précaution (gants).
 - Ne pas placer la batterie dans les ordures ménagères ordinaires.
 - Ne pas incinérer la batterie.
 - Jeter les batteries dans une déchetterie ou un centre de recyclage agréé.
6. Remplacez la nouvelle batterie et rebranchez les connecteurs.
 7. Remplacez la patte de fixation.
 8. Remplacez le siège.

CONSEILS EN CAS DE PANNE

PROBLÈME	CAUSE POSSIBLE	SOLUTION
La voiture ne démarre pas	La batterie n'est pas chargée	Rechargez la batterie
	Le fusible thermique s'est déclenché	Remettez le fusible en marche, voir page 8.
	Fils électriques ou connecteurs desserrés	Vérifiez que les connecteurs de la batterie sont fermement branchés
	La batterie est défectueuse	Remplacez la batterie
La voiture ne fonctionne pas longtemps	Batterie sous-chargée	Vérifiez que les connecteurs soient bien branchés lors du chargement
	Batterie ancienne	Remplacez la batterie
	Batterie déchargée	Rechargez la batterie
Le véhicule avance lentement	Batterie ancienne	Remplacez la batterie
	Véhicule surchargé	Réduisez le poids dans le véhicule. Poids maximum : 30kgs
	Le véhicule est utilisé dans des conditions difficiles	Vérifiez les consignes de sécurité
Le véhicule doit être poussé pour avancer	Mauvais contact entre les fils et les connecteurs	Vérifiez que les connecteurs de la batterie sont fermement branchés
Changement difficile entre marche avant et marche arrière	Transition pendant que la voiture est en mouvement	Arrêtez complétement la voiture avant de changer entre la marche avant/ arrière
	Le connecteur de la batterie est desserré	Vérifiez que les connecteurs de la batterie sont fermement branchés
La batterie ne se recharge pas	Le chargeur n'est pas branché	Vérifiez que le chargeur de la batterie est branché à une prise de courant
	Le chargeur devient chaud lors de la mise en charge	Fonctionnement normal, sans conséquence sur le produit

ENTRETIEN

- Il est de la responsabilité des parents de vérifier les parties principales du jouet avant l'utilisation. Vérifiez régulièrement le chargeur de la batterie afin de repérer d'éventuels dysfonctionnements. Si vous en trouvez, il ne doit pas être utilisé jusqu'à ce qu'il soit réparé.
- Assurez-vous que les parties en plastique du véhicule ne soit pas fissurées ou cassées.
- Appliquez occasionnellement de l'huile légère afin de graisser les parties mobiles comme les roues.
- Si vous appliquez de l'huile, veillez à déconnecter le transformateur avant le nettoyage.
- Rangez le véhicule à l'intérieur ou couvrez-le avec une bâche pour le protéger des intempéries.
- Éloignez le véhicule de toute source de chaleur. Les parties en plastique pourraient fondre.
- Rechargez la batterie après chaque utilisation. Seul un adulte peut manipuler la batterie. Rechargez la batterie au moins une fois par mois quand le véhicule n'est pas utilisé.
- Ne pas nettoyer le véhicule avec un tuyau d'arrosage. Ne pas nettoyer le véhicule avec de l'eau et du savon. Ne pas utiliser le véhicule lorsqu'il pleut ou lorsqu'il neige. L'eau endommagerait le moteur, le système électrique et la batterie.
- Nettoyez le véhicule avec un tissu doux et sec. Pour faire briller les parties en plastique, utilisez un produit d'entretien pour meuble sans cire. Ne pas utiliser de cire pour voiture. Ne pas utiliser de nettoyants abrasifs.

UTILISATION DE VOTRE VOITURE

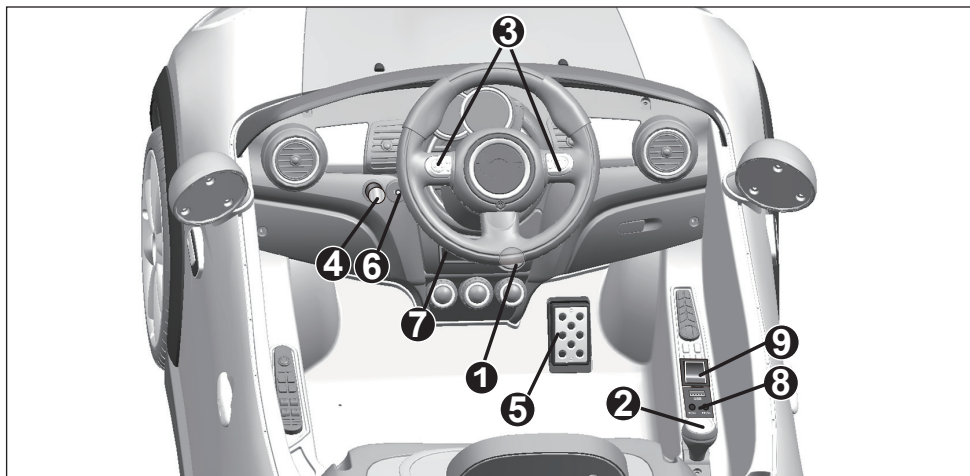

ATTENTION

Toujours arrêter le véhicule lors du changement de vitesse ou de direction afin d'éviter d'endommager la boîte de vitesse et le moteur.

1. Bouton Start/Stop : Allume et éteint le véhicule.
 2. Levier AVANT / ARRIERE : Permet de choisir le sens de marche du véhicule, AVANT (Forward) et ARRIERE (Reverse) :
 - Pour faire avancer la voiture, poussez le levier vers l'avant.
 - Pour faire reculer la voiture, tirez le levier vers l'arrière.
 3. Commandes au volant : Actionnez le Klaxon en appuyant sur le bouton de gauche et à droite pour le son du démarrage moteur ! (Nécessite des piles non fournies).
 4. Bouton de volume : Permet de régler le volume.
 5. Accélérateur : augmente la vitesse du véhicule.
 - Pour faire avancer la voiture, appuyez sur la pédale.
 - Pour arrêter ou ralentir, relâchez la pression sur la pédale.
 6. Connecteur audio 3,5mm : Permet de lire n'importe quelle source depuis un appareil équipé d'un port mini jack 3,5mm (câble fourni).
 7. Voltmètre digital : Voir les règles d'utilisation de votre batterie, page 7.
 8. Interface USB : Permet d'écouter la musique de votre clé USB sur les haut-parleurs de la voiture. Format MP3 uniquement. Cette interface vous permet aussi d'écouter les 6 musiques pré-enregistrées.
 9. Vitesse : Ce sélecteur permet de choisir la vitesse lente ou rapide.
- NOTE : Le véhicule est conçu pour que la marche arrière ne puisse être effectuée qu'à basse vitesse.

! **ATTENTION** Assurez-vous que votre enfant sache comment diriger, démarrer, s'arrêter et qu'il connaisse les règles d'une conduite prudente.

! **NOTE** : Lorsque vous insérez votre clé USB ou connectez votre appareil mobile, la musique pré-enregistrée s'arrêtera.

UTILISATION DE L'INTERFACE USB

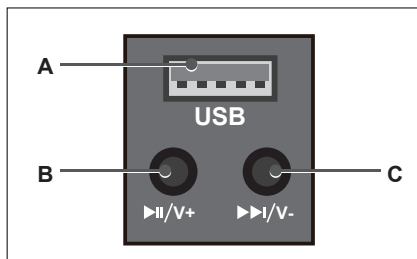

A : Permet de brancher votre clé USB à la voiture.

B : Appuyez une fois pour allumer, deux fois pour mettre sur pause. Appuyez continuellement pour augmenter le volume.

C : Appuyez une fois pour changer de chanson, continuez à appuyer pour réduire le volume.

UTILISATION DE LA TÉLÉCOMMANDE

Lorsque vous utilisez la télécommande, le conducteur n'a plus de contrôle sur le véhicule.

ASSEMBLAGE

Soulevez le cache à l'arrière de la télécommande et insérez 2 piles AAA (LR03) (non incluses).

1. CONNECTER LA TELECOMMANDE A LA VOITURE

Appuyez sur le bouton d'appairage pendant 2 à 4 secondes, appuyez ensuite sur l'interrupteur de la voiture (situé sur le tableau de bord). Si la LED de la télécommande s'allume, votre télécommande est connectée. Si la LED clignote, la connexion a échoué, veuillez changer les piles et recommencez l'opération.

2. ARRET A DISTANCE

Appuyez sur le bouton PARKING (P) pour arrêter le véhicule à distance et rendre inopérante la pédale d'accélérateur.

3. CHANGEMENT DE VITESSE

Le sélecteur de vitesse (S) permet de choisir plusieurs niveaux de vitesse; Lent (1 LED), Moyen (2 LED), Rapide (3 LED).

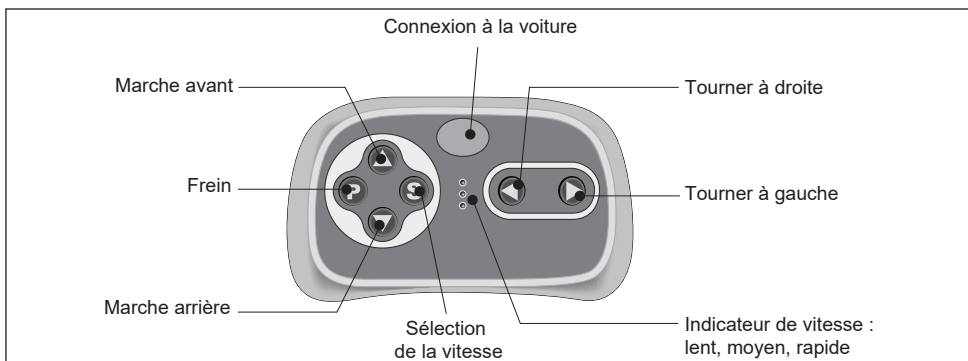

La télécommande s'éteindra automatiquement après 10 secondes de non-utilisation. Veuillez répéter l'étape 1 de connexion à la voiture lorsque vous changerez les piles.

GARANTIE

- Alice's Garden garantit votre appareil contre tout vice de fabrication et de matériau pendant une période de 2 ans à compter de la date d'achat par le consommateur.
- Si une pièce s'avère défectueuse pendant la période de garantie, votre seul et unique recours sera la réparation ou le remplacement de la pièce défectueuse selon les modalités définies par le SAV Alice's Garden.
- La mise en œuvre de la garantie Alice's Garden (WALIBUY) s'effectue par le remplacement des pièces endommagées, frais aller/retour à la charge de l'acheteur.
- Cette garantie ne s'applique pas en cas d'abus, de mauvaise manipulation ou de réparation non autorisée. Si le retour du produit défectueux dans nos ateliers est nécessaire, il sera expertisé et vous serez tenu informé des réparations à effectuer.
- Nos appareils sont prévus pour une utilisation dans un cadre privé et personnel, une utilisation dans un cadre professionnel annulerait automatiquement toutes les garanties.

LISTE DES EXCLUSIONS DE LA GARANTIE

- Les dommages, pannes, défaillances ou défauts imputables à des causes d'origine externe,
- Les pannes résultant de la modification de la construction et des caractéristiques d'origine de l'appareil,
- Les pannes affectant les pièces non conformes à celles préconisées par le constructeur,
- Les réglages accessibles au bénéficiaire sans démontage de l'appareil,
- Les frais de mise en service, réglage, nettoyage et les essais non consécutifs à un dommage garanti,
- Le non-respect des instructions du constructeur,
- Les réparations et dommages subis par l'appareil après une réparation effectuée par toute autre personne qu'un réparateur de nos ateliers, ou sans accord préalable de notre part,
- Les réparations de fortune ou provisoires ainsi que les conséquences de l'aggravation éventuelle du dommage en résultant,
- Les dommages dus à la corrosion, à l'oxydation, à un mauvais branchement,
- Le remplacement des pièces manquantes/abîmées à réception, non signalées sur le bordereau de livraison,
- Le remplacement des pièces d'usure.

ADVERTENCIAS

Atención, el presente artículo está reservado a un uso doméstico.
Este producto debe ser montado, cargado e instalado por un adulto.

EL LOGO DE MINI Y EL NOMBRE DE LA MARCA MINI SON MARCAS REGISTRADAS DE BMW AG Y SE USAN CON LICENCIA.

- Respete de manera precisa las instrucciones de montaje. El montaje estará asegurado por un adulto. Mantenga a los niños alejados durante el montaje. Existe peligro de asfixia a causa de las piezas pequeñas.
- Es obligatorio conservar las presentes instrucciones para consultarlas en caso de necesidad, especialmente para la identificación de los componentes por parte del servicio posventa.
- Antes de llevar a cabo el montaje, asegúrese de que no falta ninguna pieza. Es posible que disponga de piezas de más, estas le servirán como piezas de repuesto.
- Antes de comenzar el montaje del coche, por favor, compruebe que esté en posición de «OFF».
- Antes del primer uso, le aconsejamos que deje cargar el coche durante al menos 4-6 horas.

Batería	De plomo / 2x 6V (4Ah)
Dimensión de una batería	70 x 47 x 105 mm
Cargador	14,5V1000mA
Motor	2x 35W
Edad recomendada	De 3 a 8 años
Peso máximo	30kg
Velocidad	2,5 a 5 km/h
Dimensiones del coche	110 x 62 x 51 cm
Control remoto	2,4GHz
Tiempo de carga	Entre 8 y 12 horas

INSTRUCCIONES DE SEGURIDAD

REGLAS GENERALES DE SEGURIDAD

- Atención, el producto no está recomendado para los niños menores de 36 meses. Las piezas pequeñas son susceptibles de ser tragadas.
- El producto está destinado a niños de entre 3 y 8 años con un peso máximo de 30 kg. Su uso se debe llevar a cabo bajo la supervisión de un adulto. **Nunca deje a un niño sin supervisión.**
- Este producto está únicamente destinado a un uso familiar. En ningún caso se puede utilizar en espacios como: escuelas, campings, hoteles, lugares públicos, etc.
- No utilizar en la vía pública.
- No utilizar en espacios verdes.
- El uso de este coche debe realizarse lejos de vehículos motorizados, escaleras, cuevas, estanques y piscinas para evitar el riesgo de caídas.
- Use el coche sobre una superficie plana (interior, ajardinada o zona de juegos).
- No utilice el vehículo sobre tierra, arena o gravilla. Esto podría dañar las partes móviles, el motor o el sistema eléctrico.
- No permita al niño conducir por la noche, podría encontrarse con obstáculos inesperados y caerse. Use el vehículo durante el día o en una zona bien iluminada.
- Este juguete se debe utilizar con precaución para evitar caídas o colisiones que puedan causar lesiones al conductor o las personas de su alrededor.
- Compruebe de manera regular el estado del coche.
- ATENCIÓN, este coche no dispone de freno.
- El presente coche dispone de un cinturón de seguridad ajustable. Enseñe al niño cómo ponerse el cinturón de seguridad antes de usar el vehículo con el objetivo de garantizar su seguridad.

SEGURIDAD DE LOS NIÑOS

- Vigile siempre al niño cuando use el vehículo.
- El niño debe permanecer sentado mientras use el vehículo.
- El niño siempre debe ir calzado.
- Atención, se recomienda llevar equipo de protección.
- No permita que el niño toque las ruedas mientras estas están en movimiento.
- Le recomendamos que enseñe al niño las instrucciones de seguridad, uso y frenado para evitar lesiones y colisiones.

INSTRUCCIONES DE SEGURIDAD DE LAS PILAS

- Las pilas no recargables no se deben cargar.
- Se deben retirar las pilas del juguete antes de cargarlo.
- Las pilas recargables se deben cargar bajo la supervisión de un adulto.
- No se deben mezclar pilas diferentes o pilas que no se hayan comenzado a usar simultáneamente.
- Las baterías/pilas se deben instalar respetando su polaridad.
- Las pilas inservibles se deben retirar del juguete.
- No se deben cortocircuitar los bornes de alimentación.

INSTRUCCIONES DE SEGURIDAD DE LA BATERÍA

Los acumuladores solo deben ser cargados por adultos o niños de al menos 8 años.

- Solo los adultos pueden manipular y recargar la batería. Nunca permita que lo haga un niño. La batería es pesada y contiene plomo ácido.
- El paquete de batería solo se puede recargar sirviéndose del cargador recomendado por el fabricante. El uso de un cargador en combinación con un paquete de batería incompatible puede conllevar riesgo de incendio.
- El juguete solo debe utilizarse con el transformador recomendado.
- El transformador no es un juguete.
- Utilice solo el paquete de batería especialmente diseñado para la máquina.
- El uso de otro paquete de batería puede provocar un incendio, una descarga eléctrica o lesiones graves.
- No utilice el paquete de batería en otro producto. Esto podría provocar un sobrecalentamiento, un incendio o una explosión.
- No ponga los aparatos alimentados por batería ni la propia batería cerca del fuego o de una fuente de calor. De esta manera, reducirá los riesgos de explosión y de lesiones.
- No abra ni intente desmontar la batería. Esta contiene plomo, ácido y otros materiales tóxicos y corrosivos.
- No abra el cargador. Los cables y los circuitos podrían provocar una descarga eléctrica.
- Evite el contacto directo entre los bornes de la batería. Esto podría provocar un incendio o una explosión.
- Evite el contacto de la batería o de sus componentes con líquidos.
- Las fugas de electrolito son corrosivas y susceptibles de causar daños en los ojos o en la piel. El electrolito es altamente tóxico y muy peligroso en caso de ingestión. En caso de contacto del electrolito con la piel o los ojos, lávelos inmediatamente con agua abundante y póngase en contacto con su médico lo antes posible.
- No cortocircuite el paquete de batería. Esto podría provocar una explosión.
- Proteja el paquete de batería de la humedad y del agua, no recargue el aparato en un medio húmedo o mojado. De esta manera, reducirá los riesgos de descarga eléctrica.
- Si la batería está dañada o se utiliza de manera inapropiada, esta puede que emita vapores. Ventile inmediatamente y póngase en contacto con el médico en caso de dificultad respiratoria. Los vapores son altamente inflamatorios.
- Durante la recarga, se generan gases explosivos. No cargue la batería cerca de una fuente de calor o de materiales inflamables. Cargue la batería en una zona bien ventilada.
- Cargue la batería en un espacio seco.
- No deje caer la batería. Esto podría causar daños permanentes y lesiones graves.
- Antes de cargar la batería, compruebe que no existe desgaste o daños en la batería, el cargador, sus cables o conectores. No cargue la batería si una de sus partes está dañada.
- No deje que la batería se descargue por completo. Recárguela tras cada uso o una vez al mes si no usa el vehículo de manera regular.
- No cargue la batería desde el lado contrario.
- Por favor, ponga siempre la tapa de la batería. Un vuelco del vehículo que conlleve la caída de la batería podría causar lesiones al niño.
- Este coche dispone de una protección: cuando el coche se está cargando, todas sus otras funciones dejarán de estar disponibles.
- No fije la batería con uno de los cables o mediante el cargador, esto podría dañar el vehículo y provocar un incendio. Agarre la batería por su carcasa.

- Algunas piezas del coche contienen plomo y compuestos de este. Lávese las manos tras la manipulación.
- No deje el aparato bajo la lluvia o bajo la exposición directa de los rayos solares.
- No tire la batería junto con los residuos domésticos ordinarios.
- No incinere la batería.
- Deshágase de la batería en un punto limpio o en un centro de reciclaje autorizado.

INSTRUCCIONES DE USO DE LA BATERÍA

- El interruptor debe estar en «OFF» durante la carga.
- Antes del primer uso, deberá cargar la batería durante 4-6 horas. No cargue la batería más de 20 horas para evitar el sobrecalentamiento del cargador.
- Cuando el vehículo comience a ralentizarse, recargue la batería.
- Tras cada uso o una vez al mes, recargue la batería durante 8-12 horas. No deje cargando la batería más de 20 horas.

La visualización del voltaje en el cuadro de mandos le permite conocer el nivel de carga restante de la batería.

Batería	Voltaje	Estado de la batería
2x 6V (4Ah)	≥ 13.2	La batería está cargada.
	13.1 – 12.6	El coche puede funcionar con normalidad.
	≤ 12.5	Detenga el coche, la batería precisa cargarse.

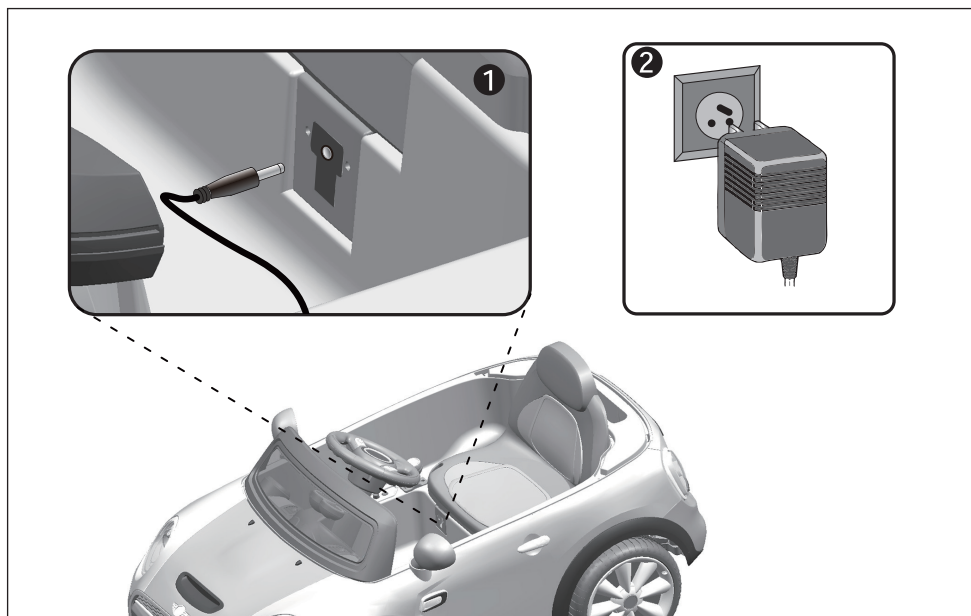

SUSTITUCIÓN DE LA BATERÍA Y DEL FUSIBLE

La batería dispone de un fusible térmico que se activará automáticamente y cortará la alimentación del motor en caso de sobrecarga del sistema eléctrico o de la batería. El fusible se reactivará y se restablecerá la alimentación después de que el vehículo se haya apagado durante 20 segundos y, posteriormente, se haya encendido de nuevo.

Para evitar la pérdida de energía, siga las siguientes indicaciones:

- No sobrecargue el vehículo.
- No utilice el vehículo como remolcador.
- No lo utilice sobre pendientes fuertes.
- No choque contra objetos, las ruedas continuarán girando y esto provocará sobrecalentamiento del motor.
- No lo utilice en condiciones de calor intenso, los componentes podrían sobrecalentarse.
- Evite que la batería o cualquier otro componente entre en contacto con agua o cualquier otro líquido. No modifique el sistema eléctrico. Esto podría provocar que salte el fusible.

RECICLADO DE LA BATERÍA

En un futuro, la batería terminará por no cargarse. En función del uso, la batería puede funcionar óptimamente durante un plazo de 1 a 3 años.

Siga los siguientes pasos para sustituir y reciclar la batería:

1. Retire el asiento.
2. Desenchufe los conectores de la batería.
3. Retire la carcasa de la batería.
4. Retire la batería con cuidado.
 - En función del estado de la batería (p. ej.: fugas), equípese con guantes de protección.
 - No extraiga la batería tirando de sus conectores o cables.
5. Coloque la batería usada en una bolsa de plástico.

Los componentes de la batería contienen elementos tóxicos y corrosivos, estos no se deben arrojar al medioambiente ni tirar junto con los residuos domésticos. Para evitar cualquier riesgo para el medioambiente, consulte el procedimiento a continuación para desechar la batería:

- Recubra los bornes de la batería con cinta adhesiva.
 - No intente desmontar o acceder a los componentes de la batería.
 - En caso de constatar una fuga de líquido, sepa que este es corrosivo y tóxico. Por lo tanto, se recomienda manipular la batería con precaución (guantes).
 - No tire la batería junto con los residuos domésticos ordinarios.
 - No incinere la batería.
 - Deshágase de las baterías en un punto limpio o en un centro de reciclaje autorizado.
6. Instale la batería nueva y vuelva a enchufar los conectores.
 7. Vuelva a instalar la lengüeta de fijación.
 8. Vuelva a instalar el asiento.

RECOMENDACIONES EN CASO DE AVERÍA

PROBLEMA	POSIBLE CAUSA	SOLUCIÓN
El coche no arranca	La batería no está cargada	Recargue la batería
	El fusible térmico se ha activado	Vuelva a poner el fusible en estado operativo, ver página 18
	Cables eléctricos o conectores flojos	Compruebe que los conectores de la batería están firmemente conectados
	La batería es defectuosa	Sustituya la batería
El coche no funciona durante mucho tiempo	La batería no está suficientemente cargada	Compruebe que los conectores estén bien enchufados durante la carga
	Batería antigua	Sustituya la batería
	Batería descargada	Recargue la batería
El vehículo avanza lentamente	Batería antigua	Sustituya la batería
	Vehículo sobrecargado	Reduzca el peso del vehículo. Peso máximo: 30 kg
	El vehículo se utiliza en condiciones difíciles	Compruebe las instrucciones de seguridad
El vehículo debe ser impulsado para avanzar	Mal contacto entre los cables y los conectores	Compruebe que los conectores de la batería están firmemente conectados
Cambio difícil entre marcha hacia delante y hacia atrás	Transición mientras que el coche está en movimiento	Detenga el coche por completo antes de cambiar entre la marcha hacia delante/atrás
La batería no se carga	El conector de la batería está flojo	Compruebe que los conectores de la batería están firmemente conectados
	El cargador no está enchufado	Compruebe que el cargador de la batería está enchufado a una toma de corriente
El cargador se calienta durante el proceso de carga	Funcionamiento normal, sin consecuencias en el producto	

MANTENIMIENTO

- Es responsabilidad de los padres comprobar las partes principales del juguete antes del uso. Compruebe regularmente el cargador de la batería para constatar eventuales averías. En caso de constatación, no se debe usar hasta que se haya reparado.
- Asegúrese de que las partes de plástico del vehículo no estén agrietadas o rotas.
- Ocasionalmente, aplique aceite ligero para lubricar las partes móviles como las ruedas.
- Si aplica aceite, desconecte el transformador antes de la limpieza.
- Guarde el vehículo en el interior o cúbralo con una lona para protegerlo de las inclemencias meteorológicas.
- Mantenga el vehículo lejos de fuentes de calor. Las partes de plástico se podrían fundir.
- Recargue la batería después de cada uso. Solo un adulto puede manipular la batería. Recargue la batería al menos una vez al mes cuando no se use el vehículo.
- No limpie el vehículo con una manguera. No limpie el vehículo con agua y jabón. No utilice el vehículo cuando llueva o nieve. El agua dañaría el motor, el sistema eléctrico y la batería.
- Limpie el vehículo con un tejido suave y seco. Para abrillantar las partes de plástico, use un producto de limpieza para muebles sin cera. No utilice cera para coches. No utilice productos de limpieza abrasivos.

USO DEL COCHE

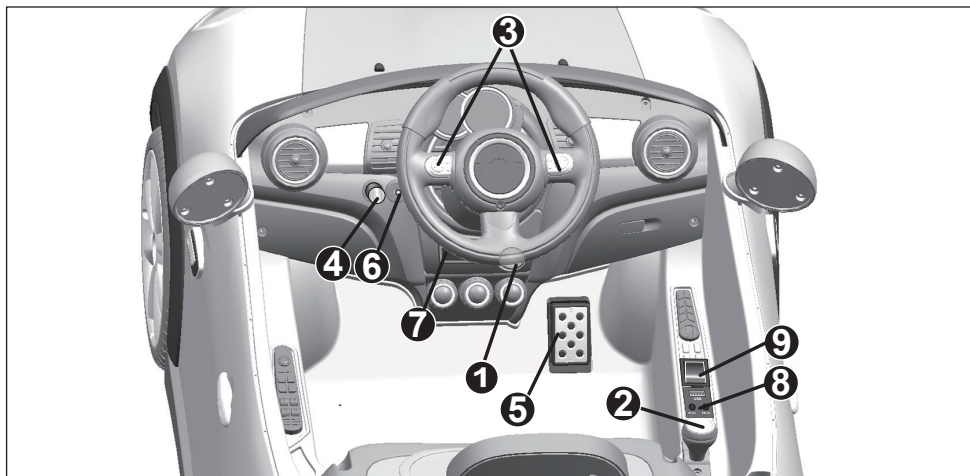

ATENCIÓN

Detenga siempre el vehículo para el cambio de velocidad o de dirección con el objetivo de evitar dañar la caja de cambio y el motor.

1. Botón Start/Stop: Encendido y apagado del vehículo.
2. Palanca de dirección DELANTE/ ATRÁS: esta permite seleccionar el sentido de la marcha del vehículo: DELANTE (Forward) y ATRÁS (Reverse) /
 - Para que el vehículo avance, empuje la palanca hacia delante.
 - Para que el vehículo recule, tire de la palanca hacia atrás.
3. Controles del volante: accione el claxon pulsando el botón de la izquierda y pulse el botón de la derecha para arrancar el motor (precisa de pilas, las cuales no se incluyen).
4. Botón de volumen: Permite ajustar el volumen.
5. Acelerador: aumenta la velocidad del vehículo.
 - Para que el vehículo avance, pise el pedal.
 - Para detener o ralentizar el vehículo, disminuya la presión sobre el pedal.
6. Conector de audio de 3,5 mm: permite reproducir cualquier fuente desde un dispositivo con un mini jack de 3,5 mm (cable incluido).
7. Voltímetro digital: consulte las reglas de uso para su batería, página 17.
8. Interfaz USB: le permite escuchar la música de su llave USB en los altavoces del coche. Formato MP3 solamente. Esta interfaz también le permite escuchar las 6 canciones predeterminada.
9. Velocidad: el selector permite escoger la velocidad lenta o rápida.

NOTA: el vehículo está diseñado para que la marcha atrás no pueda llevarse a cabo, salvo en condiciones de baja velocidad.

! **ATENCIÓN** Asegúrese de que el niño sepa cómo conducir, arrancar, detenerse y de que conozca las normas para una conducción prudente.

! Cuando introduzca su pendrive o conecte su teléfono, la música predeterminada se parará.

USANDO LA INTERFAZ USB

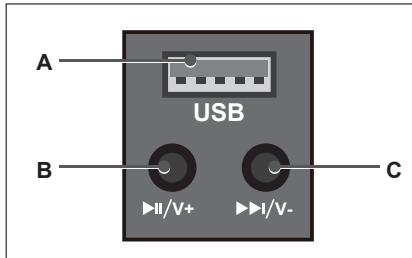

A : Le permite conectar su llave USB con el coche.

B : Pulse una vez para encender, dos veces para pausar. Pulse continuamente para aumentar el volumen.

C : Pulse una vez para encender, dos veces para pausar. Pulse continuamente para aumentar el volumen.

USO DEL CONTROL REMOTO

Cuando utilice el control remoto, el conductor dejará de tener el control sobre el vehículo.

MONTAJE

Retire la tapa en la parte posterior del control remoto e inserte 2 pilas AAA (LR03) (no incluidas).

1. CONEXIÓN DEL CONTROL REMOTO AL COCHE

Presione el botón de vinculación durante un periodo de 2 a 4 segundos y a continuación presione el interruptor del coche situado en el cuadro de mandos. Si se enciende el LED del control remoto, esto quiere decir que se ha conectado. Si el LED parpadea, esto quiere decir que la conexión ha fallado, por lo que deberá cambiar las pilas y volver a realizar el procedimiento.

2. DETENCIÓN A DISTANCIA

Presione el botón PARKING (P) para detener el vehículo a distancia e inoperar el pedal del acelerador.

3. CAMBIO DE VELOCIDAD

El selector de velocidad (S) permite escoger entre diversos niveles de velocidad: Lenta (1 LED), Media (2 LED), Rápida (3 LED).

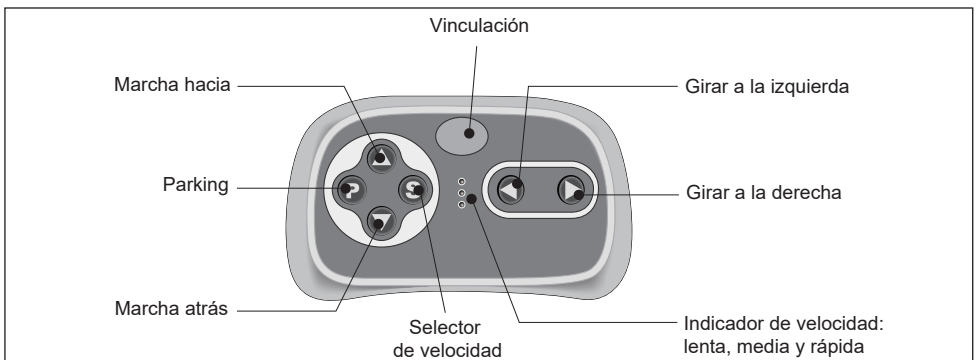

El control remoto se apagará automáticamente después de 10 segundos de inoperancia. Repita el paso 1 de conexión al coche cuando cambie las pilas.

GARANTÍA

- Alice's Garden garantiza su aparato contra cualquier defecto de fabricación y de los materiales durante un período de 2 años a partir de la fecha de compra por parte del usuario.
- Si una pieza resultase defectuosa durante el período de garantía, el único y exclusivo recurso del que usted dispone es el arreglo o la sustitución de la pieza defectuosa en función de lo establecido por el Servicio de atención al cliente de Alice's Garden.
- La aplicación de la garantía de Alice's Garden (WALIBUY) resulta en la sustitución de las piezas dañadas, cuyos gastos de transporte de ida/vuelta corren a cargo del comprador.
- Esta garantía no será de aplicación en caso de abuso, defectos de manipulación o arreglos no autorizados. Si fuese necesario que el producto defectuoso tuviese que ir a nuestro taller, será sometido a una evaluación y usted recibirá información sobre los arreglos a efectuar.
- Nuestros aparatos están diseñados para su uso en un ámbito privado y personal. Su uso en un ámbito profesional anularía automáticamente cualquier garantía.

LISTA DE EXCLUSIONES DE LA GARANTÍA

- Los daños, caídas, incumplimientos o defectos imputables a causas de origen externo.
- Las caídas resultantes de la modificación de la construcción y de las características originales del aparato.
- Las caídas que afectan a las piezas no conformes a las recomendadas por el fabricante.
- Los ajustes accesibles al beneficiario sin desmontar el aparato.
- Los gastos de instalación, configuración, limpieza y las pruebas no consecutivas con daño garantizado.
- No respetar las instrucciones del fabricante.
- Las reparaciones y daños del aparato tras una reparación llevada a cabo por un tercero que no sea un reparador de nuestros talleres o sin acuerdo previo de nuestra parte.
- Las reparaciones provisionales o temporales así como las consecuencias del posible agravamiento del daño resultante.
- Los daños debidos a la corrosión, la oxidación o a una mala conexión.
- La sustitución de las piezas faltantes/dañadas en el momento de la recepción y no consignadas en el albarán de entrega.
- La sustitución de las piezas desgastadas.

WARNING

Warning, designed for home usage. This product should be built, charged, and fitted by an adult.

THE AUDI MINI AND THE BRAND NAME MINI ARE OWNED BY BMW AG AND ARE USED UNDER LICENSE.

- Follow the assembly instructions carefully. The assembly must be carried out by an adult. Keep children away from the product during the assembly process: there is a risk of suffocating on the small pieces.
- Keep these instructions safe in case you need to refer to them in future, these are especially useful when identifying the specific parts for potential after-sales cases.
- Before assembly, make sure that there are no pieces missing. You may have extra pieces that can be kept as spares.
- Before beginning to build the car, make sure that it's in the «OFF» position.
- Before the first use, we recommend that you let the car charge for a minimum of 4-6 hours.

Battery	Lead / 2x 6V (4Ah)
Dimension of a battery	70 x 47 x 105 mm
Charge	14,5V1000mA
Motor	2x 35W
Suggested age	3 - 8 years
Maximum weight	30kg/4.7 stones
Speed	2,5 to 5 km/h
Dimensions of the car	110 x 62 x 51 cm
Remote Control	2,4GHz
Charging time	8 to 12 hours

SAFETY GUIDELINES

GENERAL SAFETY GUIDELINES

- Not suitable for children under 3 years old (the little components of the car could be swallowed.)
- This car has been made for children from 3-8 years old, with a maximum weight limit of 30kg. Its use should always be under the supervision of an adult. **Never leave your child unsupervised.**
- This product has been made especially for home use. It should not, under any circumstances, be used in: schools, campsites, hotels, public places etc.
- Do not use in public places.
- Do not use in protected green spaces.
- The car should be used away from motor vehicles, stairs, slopes, water, and pools, to avoid crashes and falls.
- The car should be used on a flat surface (inside, in the garden, or at the playground).
- The car shouldn't be used on earth, sand, or gravel. This could damage the body of the car, the motor, or the car's electrical system.
- Don't let your child drive the car in the dark, where they could crash and fall into unforeseen objects. Use the vehicle during daytime or in an obstacle-free zone.
- This toy should be used respecting the safety precautions to avoid injuring the driver, or those around them.
- Regularly check the condition of the car.
- WARNING this car doesn't have breaks of any form.
- For safety, the car has an adjustable seat belt. For their safety, show your child how to put the seat belt on before use.

CHILD SAFETY GUIDELINES

- Always keep your child in plain sight when using they're using the car.
- Make sure your child has shoes on when driving the car.
- The child has to remain seated.
- You may want your child to wear safety equipment when using the car (helmet).
- Do not let your children touch the wheels when the car's in use.
- We recommend that you familiarise yourself with, and teach your child, the safety guidelines, user instructions and braking instructions to help avoid any injuries or collisions.

BATTERY SAFETY GUIDELINES

- Non-rechargeable batteries mustn't be recharged.
- The batteries must be removed from the product before charging.
- The rechargeable batteries must be recharged under the supervision of an adult.
- Do not mix different battery types, or old and new batteries, together.
- Check the batteries are being inserted the right way around.
- When the item isn't in use for a long period of time, the batteries must be removed.
- The power terminals must not be short-circuited.

SAFETY GUIDELINES FOR THE CAR BATTERY

The batteries should only be charged by adults or by children over the age of 8.

- Only adults should move or recharge the battery. Never let a young child do this. The battery is heavy and contains lead-acid.
- Use the charger supplied to charge the battery. Only use a charger that has been recommended by the manufacturer. The use of unauthorised charger could run the risk of fire.
- Only use the recommended current transformer with this toy.
- The current transformer is not a toy and should be kept out of the way of children.
- Only use the battery pack that has been specifically chosen, and supplied, for this machine.
- The use of another battery pack may run the risk of fire, a power cut, or serious injury.
- Do not use the battery pack provided with any other product. This could cause overheating, a fire, or an explosion.
- Don't use battery powered items, or batteries, near fire or any heat sources. This significantly reduces the risk of explosions and injury.
- Don't open or attempt to dismantle the battery. It contains lead, acid, and other corrosive and toxic material.
- Don't open the charger. Touching the exposed wires or circuit could cause an electric shock.
- Avoid direct contact with the head of the battery.
- Keep the battery and its components away from any liquids.
- Battery fluid is corrosive, coming into contact with it could harm your skin or eyes. Battery fluid is also toxic and can be very dangerous if ingested. If you have come into contact with it, rinse the affected area immediately and contact your doctor or NHS direct.
- Do not short-circuit the battery pack, this could cause an electric shock.
- Avoid direct contact with the terminals of the battery. This could cause fire or an explosion.
- Protect the battery pack from humidity and water, don't charge the apparatus in wet and humid conditions. Charge the battery in a dry environment. This reduces the risk of electric shocks.
- If the battery is damaged or used incorrectly, the contents of the battery may leak. If this happens, ventilate the affected area and contact your doctor if you begin to feel unwell.
- Don't drop the battery. This could cause severe injury.
- Before charging the battery, make sure there is no damage or flaws to it, the charger, the wires or its connectors. Don't charge the battery if one of these parts are damaged.
- Don't let the battery run down completely. Recharge it before each use or once a month if the vehicle isn't in regular use.
- Make sure the battery is inserted correctly.
- Always put the cover over the battery compartment, as if the battery falls out, it could hurt the user.
- This car has a safety mode: when the car is charging, none of the other functions will work.
- Don't pick the battery up by the wires or by the charger, this could damage it. Hold the battery by its casing.
- Certain parts of the car contain lead and are made of lead. Wash your hands after touching these parts.
- Don't leave the car out in the rain or strong sun.
- Don't throw the battery away in your household dustbin.
- Don't incinerate the battery.
- Dispose of the battery in a specialised recycling bin or centre.

GUIDELINES FOR USING THE BATTERY

- The power switch should be “OFF” whilst charging.
- Before the first use, you should charge the battery for 4-6 hours. Don't charge the battery for more than 20 hours as this will overcharge it.
- When the vehicle begins to slow down, recharge the battery.
- Charge the battery for 8-12 hours after each use, or once a month if the car isn't in use. Never let the battery charge for more than 20 hours.

The display on the dashboard will allow you to check the battery level.

Battery	Tension	Status of the battery
2x 6V (4Ah)	≥ 13.2	The battery is charged
	13.1 – 12.6	The car can function normally
	≤ 12.5	Stop the car, the battery needs to be re-charged.

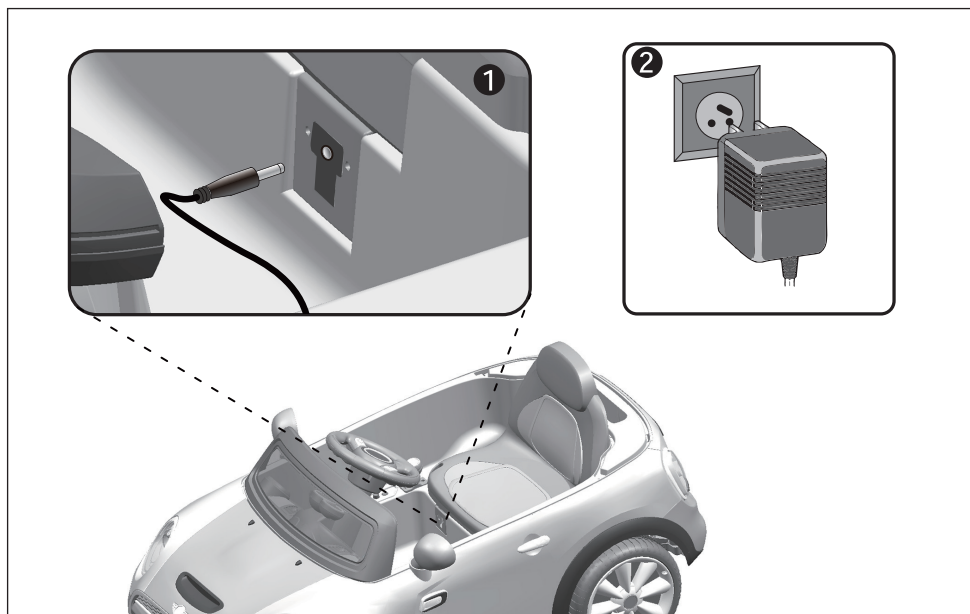

REPLACING THE BATTERY AND THE FUSE

The battery has a fuse which will automatically trigger and cut the power supply to the motor if the electrical system or the battery are overcharged. The fuse will reactivate, and the power source will be restored after the vehicle has been shut off for 20 seconds, then it will restart.

To avoid wasting energy, follow these instructions:

- Do not overcharge the vehicle.
- Do not tow anything with the vehicle.
- Do not use the vehicle on steep slopes.
- Do not ram objects, the wheels will continue to turn, causing the motor to overheat.
- Do not use in very warm weather, the components could overheat.
- Keep the battery away from water and any other liquids.
- Don't modify the car's electrical system. This could jump the fuse and be extremely dangerous.

RECYCLING THE BATTERY

The battery will reach a point where it will no longer be able hold charge. The battery has an estimated lifespan of 1-3 years.

Follow these steps to replace and recycle the battery:

1. Remove the seat
2. Unplug the connectors to the battery.
3. Remove all the covers from the battery.
4. Lift the battery carefully.
 - If the battery has a fault (eg. leak), wear protective gloves.
 - Do not lift the battery by its connectors or its cables.
5. Place the used battery in a plastic bag.

The battery components contain toxic and corrosive elements and must not be thrown away in nature or in your household waste bin. To limit risks to the environment, see below the steps for disposing of your battery:

- Cover the battery terminals with sellotape.
 - Don't try to dismantle or access the components of the battery.
 - If the battery has a known leak, as it is corrosive and toxic, we advise that you handle the battery with extreme caution (gloves).
 - Don't throw the battery away in your regular rubbish bin,
 - Don't incinerate the battery.
 - Throw the battery away in a battery recycling bin or a recycling centre.
5. Fit the new battery and attach the connectors.
 6. Replace the fixing foot
 7. Replace the battery cover.

ADVICE IN CASE OF A BREAKDOWN

PROBLEM	POSSIBLE CAUSE	SOLUTION
The car won't start	The battery isn't charged	Rechargez la batterie
	The fuse has blown	Reset the fuse, see page 28
	Loose wires or connectors	Make sure that the battery connectors are secured tightly.
	The battery is faulty	Replace the battery
The car only works for a short time	Undercharged battery	Vérifiez que les connecteurs soient bien branchés lors du chargement
	Old battery	Replace the battery
	Low battery	Recharge the battery
	Old battery	Replace the battery
The car moves slowly	Vehicle overloaded	Reduce the weight in the vehicle Max weight: 30kg
	The car is being used in difficult conditions	Check the safety guidelines provided
The car must be pushed to moved forward	Poor contact between the wires and the connectors	Make sure that the battery connectors are tightly secured
Difficult to change between forward and reverse.	The driver is trying to transition when the car is in motion	Stop the car completely before changing between forwards/backwards
	The battery connector is loose	Make sure that the connectors to the battery are firmly secured
The battery isn't recharging	The charger isn't connected to a power source	Check that the battery is connected to a functioning power source
	The charger heats up when it's charging	This is normal, and will not have consequences for the product

MAINTENANCE

- It's the responsibility of the parents to check the parts of the toy before use.
- Regularly check the charger so you can spot any potential faults.
- If you find any, you mustn't use the charger until it has been repaired.
- Make sure that the plastic parts of the car aren't cracked or broken.
- Occasionally apply a light oil to the parts that move, like the wheels. If you apply oil, disconnect the transformer before doing so.
- Store the vehicle indoors or cover it with tarpaulin to protect it from bad weather.
- Keep the car away from heat sources as the plastic parts could melt with intense heat.
- Recharge the battery after each use. Only an adult should touch the battery. Recharge the battery at least once a month when the car isn't in use.
- Don't clean the vehicle by spraying it with the hose, nor with soapy water. Don't use the vehicle in the rain, or the snow as the water may damage the motor, the electrics, and the battery.
- Clean the vehicle with a soft, dry cloth. To make the plastic parts gleam, use a wax-free furniture polish. Don't wax polish the car or abrasive cleaning products as this could damage the car.

USING YOUR CAR

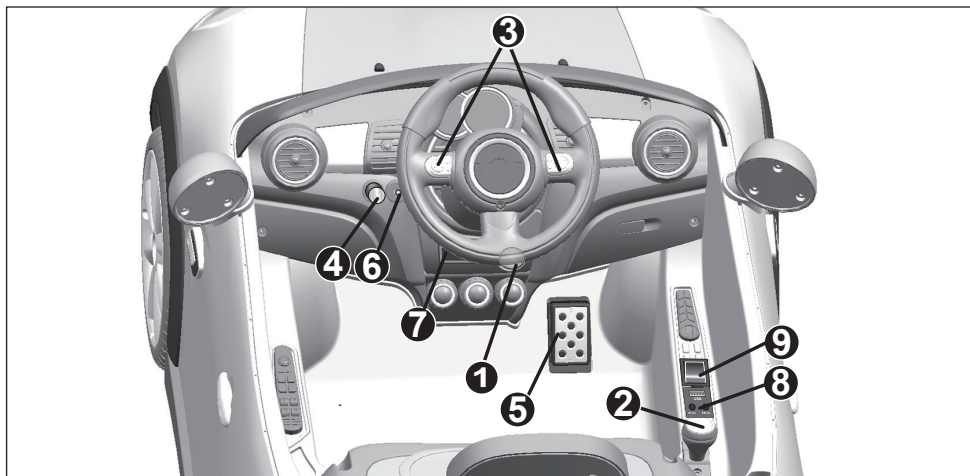

ATTENTION

Toujours arrêter le véhicule lors du changement de vitesse ou de direction afin d'éviter d'endommager la boîte de vitesse et le moteur.

1. Start/Stop Button: To start and stop the vehicle.
2. Lever FORWARD / REVERSE: allows you to choose the direction of the vehicle.
 - To make the car go forward, position the lever towards forward.
 - To make the car reverse, pull the level towards reverse.
3. Additional controls: Sound the horn by pressing the button from left to right to make the sound of the motor starting up. (This part needs batteries that are not included with the car)
4. Volume knob: Allows you to adjust the volume.
5. Accelerator: Increase the speed of the vehicle.
 - To make the car move forward, push this pedal.
 - To stop or slow down, release the amount of pressure on this pedal.
6. 3,5mm Audio input connector: Allows you to read any source from a device equipped with a 3,5mm mini jack (cable included).
7. Digital voltmeter: See the guidelines for using the battery, page 27.
8. USB interface: Allows you to listen the music from your USB key through the car's speaker. MP3 format only. This interface also allows you to listen to the 6 pre-recorded songs.
9. Speed: This selector allows you to choose the speed fast or slow.

NOTE: The vehicle is designed so that the reverse function can only be used when travelling at a low speed.

! **ATTENTION** Make sure that any child that uses the car knows how to steer, slow-down and stop. Make sure they know the rules of the road.

! When you insert your USB key or connect your mobile device, the pre-recorded music will stop.

USING THE USB INTERFACE

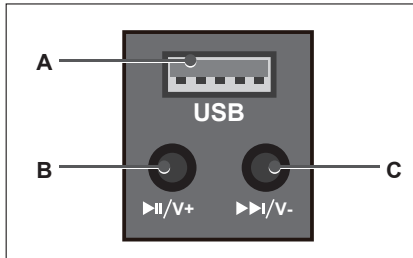

A : Allows you to connect your USB key to the car.

B : Press the button once to turn it on, twice to pause. Hold down continuously to turn the volume up.

C : Press once to change the song, hold down to turn the volume down.

USING THE REMOTE CONTROL

When you use the remote control, the driver is not in control of the vehicle.

ASSEMBLY

Lift the back off the remote control and insert 2 AAA batteries (not included).

1. CONNECT THE REMOTE CONTROL TO THE CAR

Hold down the pairing button for 2-4 seconds, then push the ignition button of the car (on the dashboard). If the LED light on the remote-control lights up, your remote control has been connected. If the LED is flashing, the pairing has failed. Try changing the batteries and repeat the connection process.

2. STOPPING AT DISTANCE

Hold down the parking button (P) to stop the vehicle at distance, this will stop the accelerator pedal from working.

3. CHANGING THE SPEED

The speed selector (S) allows you to choose several different levels of speed; Slow (LED 1), Medium (LED 2), Fast (LED 3).

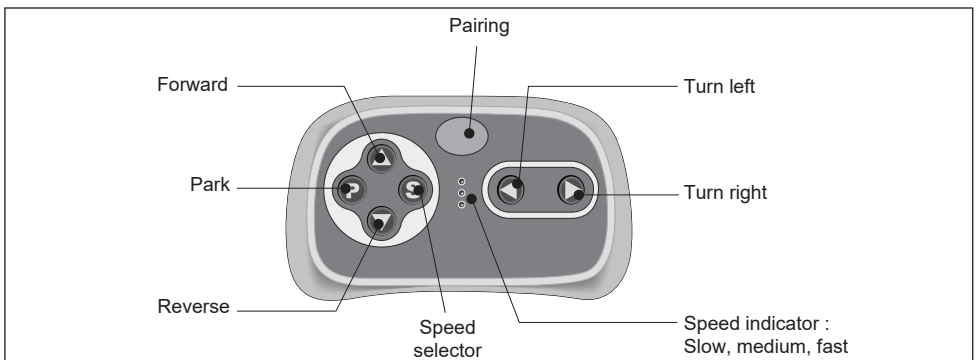

The remote-control will automatically turn off after 10 seconds of non-use. You must repeat step 1 of the connection process if you have changed the batteries.

WARRANTY

- Alice's Garden provides warranty for your product against all production faults, and material defects, during a period of 2 years following the date of purchase by the consumer.
- If a piece is deemed as defective during the warranty period, the next step would be the will be the repair or the replacement of the defective piece. The correct course of action will be decided by the After-Sales team at Alice's Garden.
- The Alice's Garden (WALIBUY) warranty will cover the replacement of damaged pieces. The return/delivery costs are at the expense of the buyer.
- The warranty is not valid in cases of abuse, incorrect use of the item, and non-authorized repairs on the items.
- Our products are meant for personal and private use, using these goods in a professional environment automatically voids all warranties.

WARRANTY EXCLUSIONS

- Damage, breakages, failures or faults caused by external factors.
- Breakages caused by modifying the construction, or the original features of the apparatus.
- Breakages to non-conforming pieces which were not present on delivery.
- Affordable repairs that don't require the owner to dismantle the apparatus.
- Not respecting the assembly instructions.
- Repairs or damage to the car following repairs by someone other than a member of the Alice's Garden team, without receiving previous consent from a member of the after-sales team.
- Damage due to makeshift or provisional repairs.
- Damage due to corrosion, rusting, or poor connection.
- The replacement of missing pieces or pieces that were damaged on reception if they were not noted on the delivery note.
- Replacing worn pieces.

WAARSCHUWINGEN

Opgelet, uitsluitend bedoeld voor hushuidelijk gebruik.
Dit product moet door een volwassene worden gemonteerd, opgeladen en geïnstalleerd.

HET AUDI-LOGO EN DE AUDI-MERKNAAM ZIJN GECONSOLIDEERDE HANDELSMERKEN VAN AUDI AG EN WORDEN GEBRUIKT IN LICENTIE.

- Volg nauwkeurig de montage-instructies. De montage moet worden gedaan door een volwassene. Houd kinderen tijdens de montage weg: verstikkingsgevaar door kleine onderdelen.
- Het is van essentieel belang om de instructies voor naslag in het geval van nood te bewaren, vooral voor de identificatie van componenten door de Klantenservice.
- Zorg er vóór de montage voor dat er geen onderdelen ontbreken. U kunt een overschot hebben dat als reserveonderdeel zal dienen.
- Controleer voordat u begint met het in elkaar zetten van uw auto of deze in de «UIT» -stand staat.
- Voor het eerste gebruik, raden wij aan om uw auto minstens 4-6 uur lang op te laden.

Batterij	Lood - 2x 6V (4Ah)
Afmetingen van een batterij	70 x 47 x 105 mm
Oplader	14,5V1000mA
Motor	2x 35W
Aanbevolen leeftijd	3 tot 8 jaar
Maximaal gewicht	30kg
Snelheid	2,5 tot 5 km/h
Grootte van de auto	110 x 62 x 51 cm
Afstandbediening	2,4GHz
Oplaadtijd	8 tot 12 uur

VEILIGHEIDSINSTRUCTIES

ALGEMENE VEILIGHEIDSVOORSCHRIFTEN

- Let op, niet geschikt voor kinderen jonger dan 36 maanden (kleine componenten kunnen worden ingeslikt).
- Het is bedoeld voor kinderen van 3 tot 8 jaar, met een maximumgewicht van 30 kg. Het gebruik ervan moet onder toezicht staan van een volwassene. **Laat een kind nooit zonder toezicht achter.**
- Dit product is alleen bedoeld voor gezinsgebruik. Het kan in geen geval worden gebruikt voor gemeenschappen: scholen, campings, hotels, openbare plaatsen enz...
- Niet gebruiken op de openbare weg.
- Niet gebruiken in een groene omgeving.
- Nooit gebruiken in de buurt van gemotoriseerde voertuigen, trappen, hellingen, open water, zwembaden, om vallen te voorkomen.
- Gebruik uw auto op een vlakke ondergrond (binnen, tuin of speeltuin).
- Gebruik het voertuig niet in aarde, zand of grind. Dit kan bewegende delen, de motor of het elektrische systeem beschadigen.
- Laat uw kind niet in het donker rijden, hij kan onverwachte obstakels tegenkomen en vallen. Gebruik de auto overdag of in een goed verlichte omgeving.
- Dit speelgoed moet voorzichtig worden gebruikt om vallen of botsingen te voorkomen die tot verwonding van de bestuurder of derden kunnen leiden.
- Controleer regelmatig de staat van uw auto.
- WAARSCHUWING deze auto heeft geen rem.
- Deze auto heeft een verstelbare veiligheidsgordel. Leer uw kind hoe u een veiligheidsgordel moet dragen voordat u het voertuig gebruikt om de veiligheid te garanderen.

VEILIGHEID VAN KINDEREN

- Houd uw kind altijd in gaten bij het gebruik van het voertuig.
- Het kind moet gedurende het gebruik op de stoel blijven zitten.
- Het kind moet altijd schoenen dragen.
- Wees voorzichtig, draag beschermende kleding.
- Laat uw kinderen de wielen niet aanraken als deze bewegen.
- Wij adviseren u om de veiligheidsinstructies, de gebruiks- en reinstructies aan uw kind te leren om verwondingen en botsingen te voorkomen.

VEILIGHEIDSREGELS VOOR BATTERIJEN

- Niet-oplaadbare batterijen mogen niet worden opgeladen.
- Batterijen moeten vóór het opladen uit het speelgoed worden verwijderd.
- Oplaadbare batterijen moeten worden opgeladen onder toezicht van een volwassene.
- Verschillende batterijen of batterijen met een verschillende leeftijd mogen niet worden gemengd.
- Batterijen moeten met de juiste polariteit worden geplaatst.
- Onbruikbare batterijen moeten uit het speelgoed worden verwijderd.
- De voedingspolen mogen niet worden kortgesloten.

VEILIGHEIDSGEGEVENS VOOR DE ACCU

De batterijen mogen alleen worden opgeladen door volwassenen of door kinderen van minstens 8 jaar oud.

- Alleen volwassenen kunnen de accu hanteren en opladen. Laat een kind het nooit doen. De batterij is zwaar en bevat loodzuur.
- Een accu kan alleen worden opgeladen met behulp van de oplader die door de fabrikant wordt aanbevolen. Het gebruik van een oplader met een incompatibele accu kan leiden tot brandgevaar.
- Het speelgoed mag enkel worden gebruikt met de aanbevolen transformator.
- De transformator is geen speelgoed.
- Gebruik alleen de accu die specifiek voor de machine is bedoeld.
- Gebruik van een andere accu kan leiden tot brand, elektrische schokken of ernstig letsel.
- Gebruik de accu niet op een ander product. Dit kan oververhitting, brand of ontploffing veroorzaken.
- Plaats batterijen-aangedreven apparaten of hun batterijen niet in de buurt van vuur of andere warmtebronnen. Dit zal het risico op ontploffing en letsel verminderen.
- Open de accu niet of probeer deze niet te demonteren. De accu bevat lood, zuur en andere giftige en corrosieve materialen.
- Open de oplader niet. De draden en circuits kunnen een elektrische schok veroorzaken.
- Vermijd direct contact tussen de accupolen. Dit kan brand of een explosie veroorzaken.
- Voorkom contact tussen vloeistof en de batterij of de componenten ervan.
- Elektrolytlekken zijn bijtend en kunnen letsel aan de ogen of de huid veroorzaken. Elektrolyten zijn zeer giftig en zeer gevaarlijk bij inslikken. Als elektrolyten in contact komen met uw huid of ogen, was ze dan onmiddellijk met veel water en neem zo snel mogelijk contact op met uw arts.
- Voorkom kortsluiting van de accu. Er bestaat explosiegevaar.
- Bescherm de accu tegen vocht en water, laad dit apparaat niet op in vochtige of natte omstandigheden. Dit vermindert het risico op een elektrische schok.
- Als de batterij is beschadigd of onjuist is gebruikt, kunnen er dampen vrijkomen. Onmiddellijke ventilatie van het gebied is noodzakelijk en neem contact op met een arts in geval van ademhalingsmoeilijkheden. De dampen zijn erg irriterend.
- Explosieve gassen ontstaan tijdens het herladen. Laad de batterij niet op in de buurt van een warmtebron of brandbare materialen. Laad de batterij op in een goed geventileerde ruimte.
- Laad de batterij op in een droge ruimte.
- Laad de batterij niet vallen. Dit kan permanente schade en ernstig letsel veroorzaken.
- Controleer voordat u de accu oplaadt of er geen slijtage of schade is aan de accu, oplader, de draden of aansluitingen. Laad de accu niet op als een onderdeel beschadigd is.
- Laat de batterij niet volledig ontladen. Laad de batterij op na elk gebruik of eenmaal per maand opnieuw op als u het voertuig niet regelmatig gebruikt.
- Laad de batterij niet ondersteboven op.
- Zorg ervoor dat u altijd het accudeksel plaatst. Als het voertuig omrolt en de batterij valt eruit, kan dit het kind pijn doen.
- Deze auto heeft beveiliging: zodra de auto wordt opgeladen, zijn al zijn andere functies niet beschikbaar.
- Pak de batterij niet vast aan een van de kabels of oplader, dit kan de batterij beschadigen en brand veroorzaken. Houd de batterij bij de behuizing vast.
- Sommige delen van uw auto bevatten lood en loodverbindingen. Was uw handen na gebruik.
- Laat het apparaat niet achter in de regen of in de zon.
- Plaats de batterij niet bij gewoon huishoudelijk afval.
- Verbrand de batterij niet.
- Gooi de batterij weg bij een erkend afvalverwerkingscentrum of recyclingcentrum.

REGELS VOOR HET GEBRUIK VAN UW ACCUE

- De schakelaar moet «UIT» zijn tijdens het herladen.
- Voordat u het apparaat voor het eerst gebruikt, moet u de batterij 4-6 uur opladen. Laad de batterij niet langer dan 20 uur op om te voorkomen dat de lader oververhit raakt.
- Laad de batterij op als het voertuig begint te vertragen.
- Laad de batterij na elk gebruik of eenmaal per maand 8 tot 12 uur op. Laat de accu niet langer dan 20 uur achtereen in de lader.

De weergave van de spanning op het dashboard laat u het resterende laadniveau van de batterij zien.

Accu	Spanning	Status van de accu
2x 6V (4Ah)	≥ 13.2	De batterij is opgeladen.
	13.1 – 12.6	De auto kan normaal functioneren.
	≤ 12.5	Stop de auto, de batterij moet worden opgeladen.

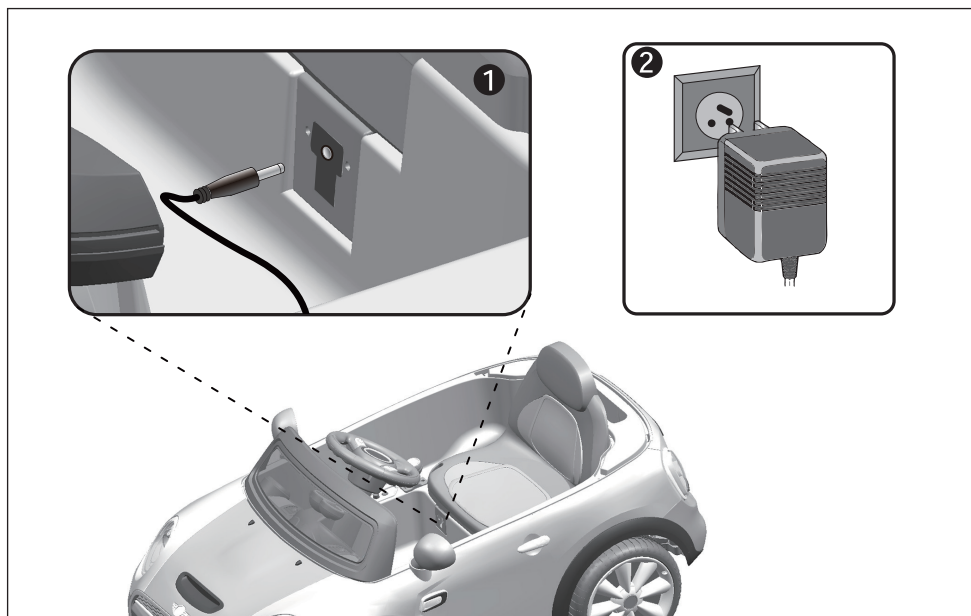

VERVANGING VAN DE ACCU EN DE ZEKERING

De batterij heeft een thermische zekering die automatisch uitschakelt en de stroom naar de motor uitschakelt als het elektrische systeem of de accu overbelast is. De zekering wordt gereset en de stroom wordt hersteld nadat het voertuig 20 seconden is uitgeschakeld en weer is ingeschakeld.

Om te voorkomen dat u energie verliest, volg deze aanwijzingen:

- Overbelast het voertuig niet.
- Sleep niets met het voertuig.
- Niet gebruiken op steile hellingen.
- Raak geen objecten, de wielen blijven draaien, waardoor de motor oververhit raakt.
- Niet gebruiken bij sterke hitte, componenten kunnen oververhit raken.
- Voorkom contact tussen de accu of een ander onderdeel met water of een andere vloeistof.
- Verander het elektrische systeem niet. Dit kan de zekering doen ontploffen.

RECYCLEN VAN DE ACCU

Na verloop van tijd zal de accu niet meer kunnen worden opgeladen. Afhankelijk van het gebruik, kan de batterij optimaal functioneren gedurende 1 tot 3 jaar.

Volg deze stappen om de batterij te vervangen en te recyclen:

1. Verwijder de zitting.
2. Koppel de batterijconnectors los.
3. Verwijder alle afdekkingen van de accu.
4. Til de accu voorzichtig op.
 - Draag beschermende handschoenen, afhankelijk van de staat van de accu (bijv. Lekkage).
 - Til de accu niet op aan de connectoren of kabels.
5. Plaats de gebruikte accu in een plastic zak. Batterijcomponenten bevatten giftige en corrosieve elementen en mogen niet worden weggegooid in het natuur of met bij het huisafval. Om elk risico voor het milieu te vermijden, dient u zich op de volgende wijze van uw accu te ontdoen:
 - Bedek de aansluitpunten van de accu met plakband.
 - Probeer de batterijonderdelen niet te demonteren of te openen.
 - Als er vloeistof lekt, weet dan dat dit bijtend en giftig is. Het is raadzaam om de accu voorzichtig te hanteren (met handschoenen).
 - Plaats de batterij niet bij gewoon huishoudelijk afval.
 - Verbrand de batterij niet.
 - Gooi batterijen weg bij een erkend afvalverwerkingscentrum of recyclingcentrum.
6. Herplaats de nieuwe accu en sluit de connectoren opnieuw aan.
7. Plaats de bevestiging terug.
8. Plaats de zitting terug.

TIPS IN GEVAL VAN STORING

PROBLEEM	MOGELIJKE OORZAAK	OPLOSSING
Het voertuig start niet	De accu is niet opgeladen	Laad de accu op
	De thermische zekering is ontkoppeld	Koppel de zekering opnieuw, zie pagina 38
	Elektrische draden of losse connectoren	Controleer of de connectoren van de accu goed zijn aangesloten
	De accu is defect	Vervang de accu
Het voertuig werkt niet lang	Onderbelaste batterij	Controleer of de connectors correct zijn aangesloten tijdens het opladen
	Verouderde accu	Vervang de accu
Het voertuig beweegt langzaam	Ontladen accu	Laad de accu op
	Verouderde accu	Vervanging van de accu
	Overladen voertuig	Verminder het gewicht in het voertuig. Maximaal gewicht: 30kgs
	Het voertuig wordt gebruikt in moeilijke omstandigheden	Controleer de veiligheidsinstructies
Het voertuig moet worden geduwd om verder te gaan	Slecht contact tussen draden en connectoren	Controleer of de connectors van de accu goed zijn aangesloten
Moeilijke omschakeling tussen vooruit en achteruit	Moeilijke omschakeling tussen vooruit en achteruit	Stop het voertuig volledig voordat u omschakelt tussen de voor- en achteruit modus
De batterij laadt niet op	De connector van de accu zit los	Controleer of de batterijconnectors goed zijn aangesloten
	De oplader is niet aangesloten	Controleer of de acculader op een stopcontact is aangesloten
De oplader wordt warm tijdens het opladen	Normale werking, zonder gevolgen voor het product	

ONDERHOUD

- Het is de verantwoordelijkheid van de ouders om de hoofdonderdelen van het speelgoed voor gebruik te controleren. Controleer de oplader regelmatig op eventuele storingen. Als u er een vindt, mag de oplader niet worden gebruikt voordat deze is gerepareerd.
- Zorg ervoor dat de plastic delen van het voertuig niet gebarsten of gebroken zijn.
- Breng af en toe lichte olie aan op bewegende delen zoals wielen om deze te smeren.
- Als u olie aanbrengt, zorg er dan voor dat u de transformator loskoppelt voordat u deze schoonmaakt.
- Bewaar het voertuig binnenshuis of bedek het met een zeil om het te beschermen tegen weersinvloeden.
- Houd het voertuig uit de buurt van warmtebronnen. Kunststof onderdelen kunnen smelten.
- Laad de batterij na elk gebruik op. Alleen een volwassene mag de batterij hanteren. Laad de batterij minstens één keer per maand op wanneer het voertuig niet in gebruik is.
- Reinig het voertuig niet met een tuinslang. Reinig het voertuig niet met water en zeep. Gebruik het voertuig niet als het regent of sneeuwt. Water zal de motor, het elektrische systeem en de batterij beschadigen.
- Reinig het voertuig met een zachte, droge doek. Gebruik een onderhoudsproduct voor meubels zonder was om de plastic onderdelen te laten glanzen. Gebruik geen autowas. Gebruik geen schurende schoonmaakmiddelen.

GEBRUIK VAN UW AUTO

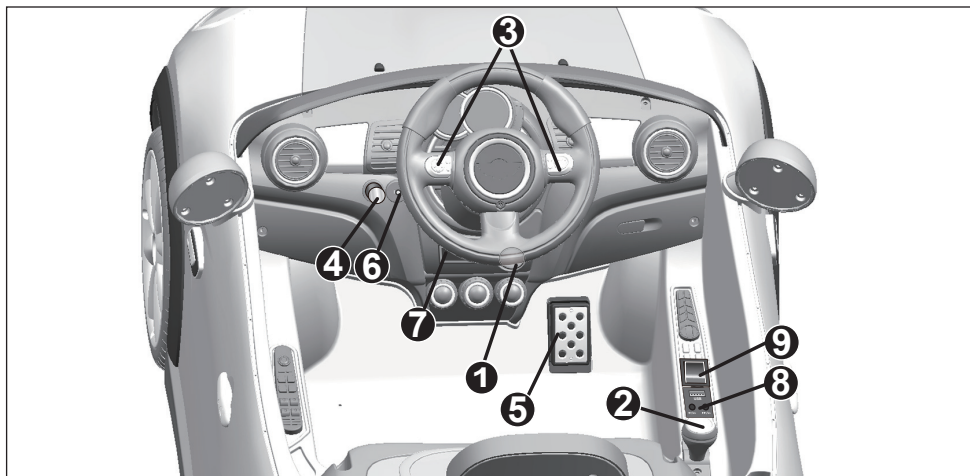

ATTENTION

Toujours arrêter le véhicule lors du changement de vitesse ou de direction afin d'éviter d'endommager la boîte de vitesse et le moteur.

1. Start/stop-knop: schakelt het voertuig in en uit.
2. Hendel VOORUIT/ ACHTERUIT: selecteert de richting van het voertuig, VOORUIT (forward) en ACHTERUIT (reverse) :
 - Duw de hendel naar voren om de auto vooruit te rijden.
 - Trek de hendel naar achteren om de auto achteruit te rijden.
3. Stuurbediening: Activeer de claxon door op de linkerknop te drukken en druk op de rechterknop voor het startgeluid van de motor! (Vereist niet-meegeleverde batterijen).
4. Volumeknop: luister naar een audiobron en pas het volume aan.
5. Gaspedaal: verhoogt de snelheid van het voertuig.
 - Druk op het pedaal om de auto vooruit te brengen.
 - Laat de druk op het pedaal af om te stoppen of te vertragen.
6. Audioconnector 3,5 mm : speel een bron af van een apparaat uitgerust met een 3,5 mm mini-jack (kabel meegeleverd).
7. Digitale voltmeter: zie de instructies voor het gebruik van uw batterij, pagina 37.
8. USB-interface: hiermee kunt u luisteren naar de muziek van uw USB-sleutel, op de luidsprekers van de auto. Alleen MP3-formaat. Met deze interface kunt u ook luisteren naar de 6 vooraf opgenomen songs.
9. Snelheid: met deze knop kunt u lage of hoge snelheid selecteren.

OPMERKING: Het voertuig is zo ontworpen dat de achteruitversnelling alleen op lage snelheid kan worden gebruikt.

! **LET OP!** Zorg ervoor dat uw kind weet hoe te sturen, starten en stoppen en bekend is met de regels van veilig rijden.

! Wanneer u uw USB-sleutel plaatst of uw mobiele apparaat aansluit, stopt de vooraf opgenomen muziek.

DE USB-INTERFACE GEBRUIKEN

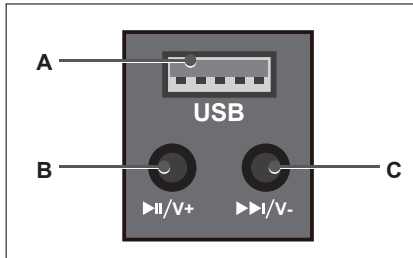

A: Sluit uw draagbare USB-sleutel aan op de auto.

B: Druk eenmaal om in te schakelen, tweemaal om te pauzeren. Druk continu om het volume te verhogen.

C: Druk eenmaal om van lied te veranderen, blij drukken om het volume te verlagen.

GEBRUIK VAN DE AFSTANDSBEDIENING

Bij gebruik van de afstandsbediening heeft de bestuurder niet langer controle over het voertuig.

MONTAGE

Til het klepje aan de achterkant van de afstandsbediening op en plaats 2 AAA (LR03) batterijen (niet inbegrepen).

1. VERBIND DE AFSTANDSBEDIENING MET DE AUTO

Druk de koppelknop 2 tot 4 seconden in en druk vervolgens op de schakelaar van de auto (op het dashboard). Als de LED op de afstandsbediening oplicht, is uw afstandsbediening aangesloten. Als de LED knippert, is de verbinding mislukt. Vervang de batterijen en herhaal de handeling.

2. STOPPEN OP AFSTAND

Druk op de PARKING-knop (P) om het voertuig op afstand te stoppen en het gaspedaal onbruikbaar te maken.

3. WIJZIGING VAN DE SNELHEID

De snelheidsschakelaar (S) maakt het mogelijk om verschillende snelheidsniveaus te kiezen; Langzaam (1 LED), Middel (2 LED's), Snel (3 LED's).

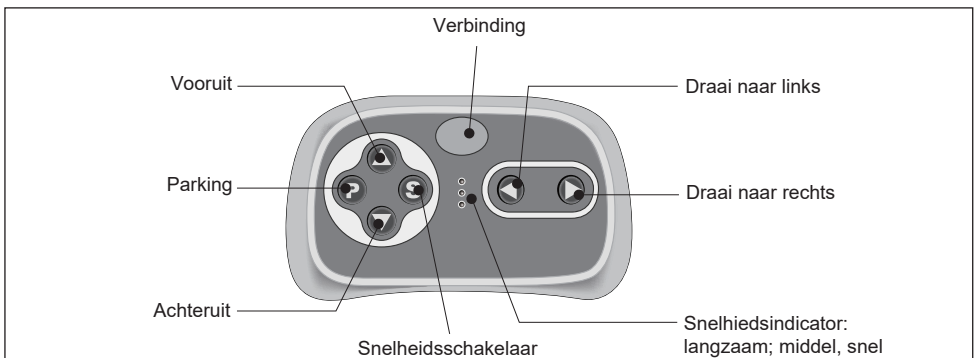

De afstandsbediening schakelt automatisch uit als deze 10 seconden niet gebruikt is. Herhaal stap 1 van het verbinden met de auto wanneer u de batterijen vervangt.



GARANTIE

- Alice's Garden biedt garantie tegen fabrieksfouten en gebreken in materialen gedurende een periode van 2 jaar vanaf de datum van aankoop door de consument.
- Als een onderdeel gedurende de garantieperiode defect blijkt te zijn, is uw enige en exclusieve rechtsmiddel reparatie of vervanging van het defecte onderdeel zoals gedefinieerd door Alice's Garden After-sales Service.
- De garantie van de Alice's Garden (WALIBUY) wordt uitgevoerd door de vervanging van de beschadigde onderdelen, retourkosten voor rekening de koper.
- Deze garantie is niet van toepassing in geval van misbruik, oneigenlijk gebruik of ongeoorloofde reparatie. Als het defecte product naar onze werkplaatsen moet worden geretourneerd, wordt het daar beoordeeld en wordt u op de hoogte gehouden van de reparaties die moeten worden uitgevoerd.
- Onze apparaten zijn bedoeld voor gebruik in een privé- en persoonlijke omgeving, gebruik in een professionele omgeving doet automatisch alle garanties vervallen.

LIJST VAN UITSLUITINGEN VAN DE GARANTIE

- Schaden, storingen, tekortkomingen of fouten door externe oorzaken,
- Storingen die zijn ontstaan door de wijziging van deconstructie van het apparaat,
- Storingen door onderdelen die niet aanbevolen zijn door de fabrikant,
- De afstellingen toegankelijke voor de koper zonder het toestel uit elkaar te halen,
- Afstelling, reiniging en de niet-consecutieve testen van een garantie schade,
- Het niet respecteren van de instructies van de fabrikant,
- Reparaties, en de daardoor ontstane schade, die gedaan zijn door externe personen, of zonder onze voorafgaande toestemming,
- Tijdelijke reparaties die de toestand van de machine alleen maar verergeren,
- Schade door corrosie, oxidatie of verkeerde aansluiting,
- De vervanging van onderdelen die stuk waren bij aankomst en wanneer dit niet is aangegeven op de leverbon,
- Vervanging van versleten onderdelen.

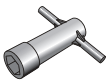

Matériel nécessaire au montage :

		
Tournevis (non fourni)	Pince à bec long (non fournie)	Clés (fournies)

INSTRUCTION AVANT LE MONTAGE

- Retirez soigneusement le produit et ses accessoires de son emballage. S'assurer que tous les éléments répertoriés sur le schéma ci-dessus soient inclus.
- Inspectez le produit attentivement, pour vous assurer qu'aucune pièce n'ait été endommagée durant le transport.
- Ne jetez pas l'emballage jusqu'à ce que vous ayez soigneusement inspecté et vérifié que le produit fonctionne correctement.

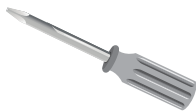

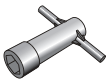
Material necesario para el montaje:

		
Destornillador (no incluido)	Alicates de cabeza larga (no incluido)	Llaves (incluidas)

INSTRUCCIONES ANTES DEL MONTAJE

- Retire el producto y sus accesorios del embalaje con cuidado. Asegúrese de que se incluyen todos los elementos catalogados siguiendo el esquema que viene a continuación.
- Inspeccione el producto minuciosamente para asegurarse de que ninguna de las piezas se ha dañado durante el transporte.
- No se deshaga del embalaje hasta que haya inspeccionado y comprobado cuidadosamente que el producto funciona correctamente.

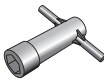

Required tools for assembly:

		
Screwdriver (not included)	Long nose pliers (not included)	Spanner (included)

ADVICE BEFORE BUILDING

- Carefully remove the product and all parts from their packaging, make sure all the parts listed in the parts list are accounted for.
- Thoroughly inspect the product to check that nothing was damaged during transport.
- Don't throw the packaging away until you have inspected everything in detail and checked that the product works correctly.



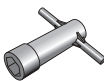





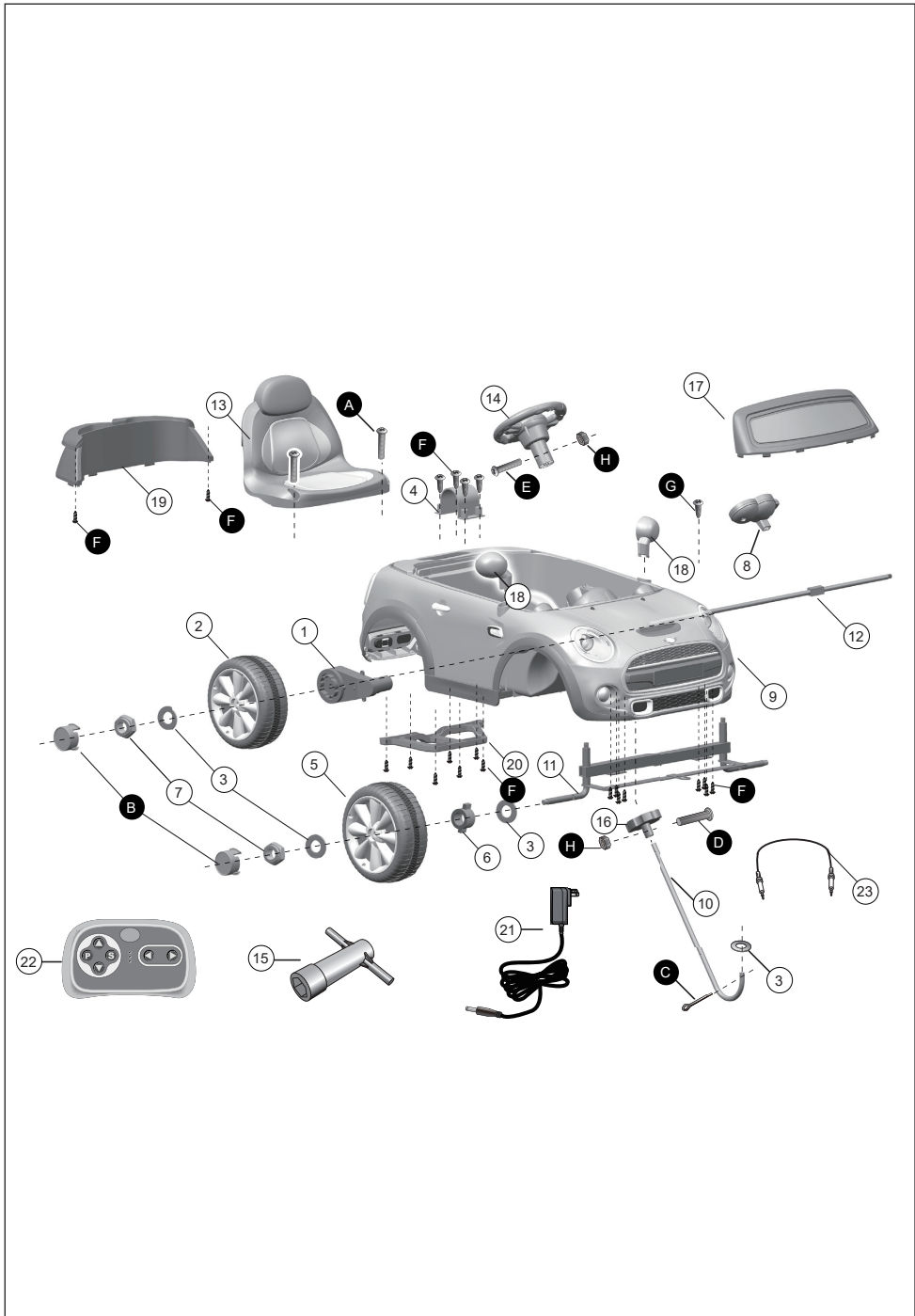



Benodigd materiaal voor de montage:



		
Schroevendraaier (niet meegeleverd)	Langbektang (niet meegeleverd)	Sleutels (meegeleverd)

INSTRUCTIE VÓÓR DE MONTAGE

- Haal het product en de accessoires voorzichtig uit de verpakking. Zorg ervoor dat alle items van het overzicht aanwezig zijn.
- Inspecteer het product zorgvuldig om er zeker van te zijn dat er tijdens de verzending geen onderdelen zijn beschadigd.
- Gooi de verpakking niet weg voordat u alles grondig hebt geïnspecteerd en gecontroleerd of het product naar behoren werkt.



1		x2
2		x2
3		x7
4		x2
5		x2
6		x2
7		x4
8		x1
9		x1
10		x1
11		x1
12		x1

13		x1
14		x1
15		x1
16		x1
17		x1
18		x2
19		x1
20		x1
21		x1
22		x1
23		x1

- A**



M5x16

x2
- B**



x4
- C**



x1
- D**



M5x22

x1
- E**



M5x35

x1
- F**



M4x12

x25
- G**



M4x12

x1
- H**



Ø5

x2

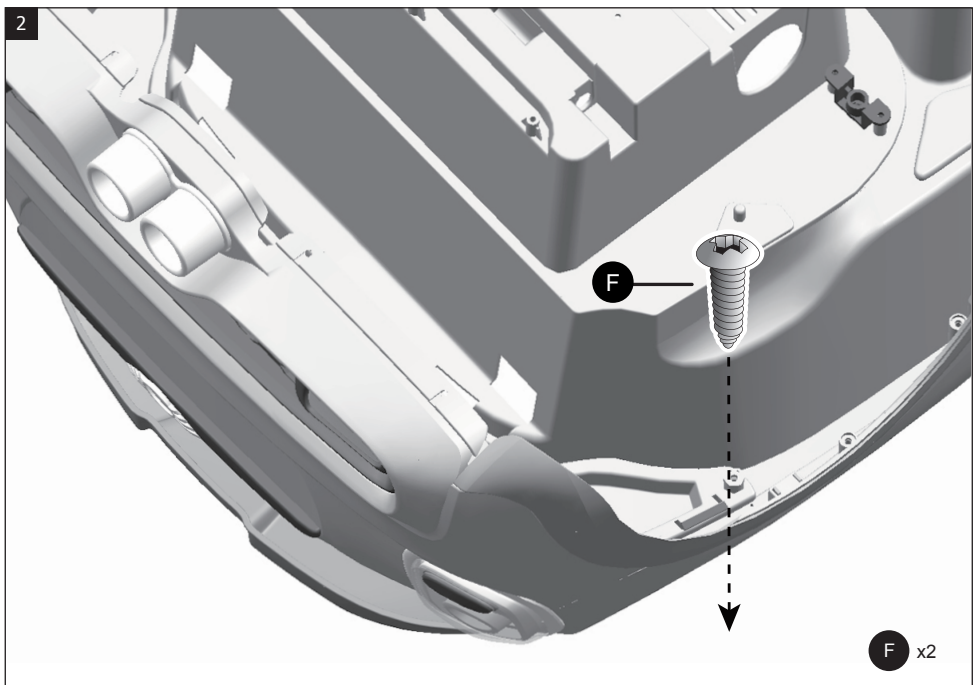
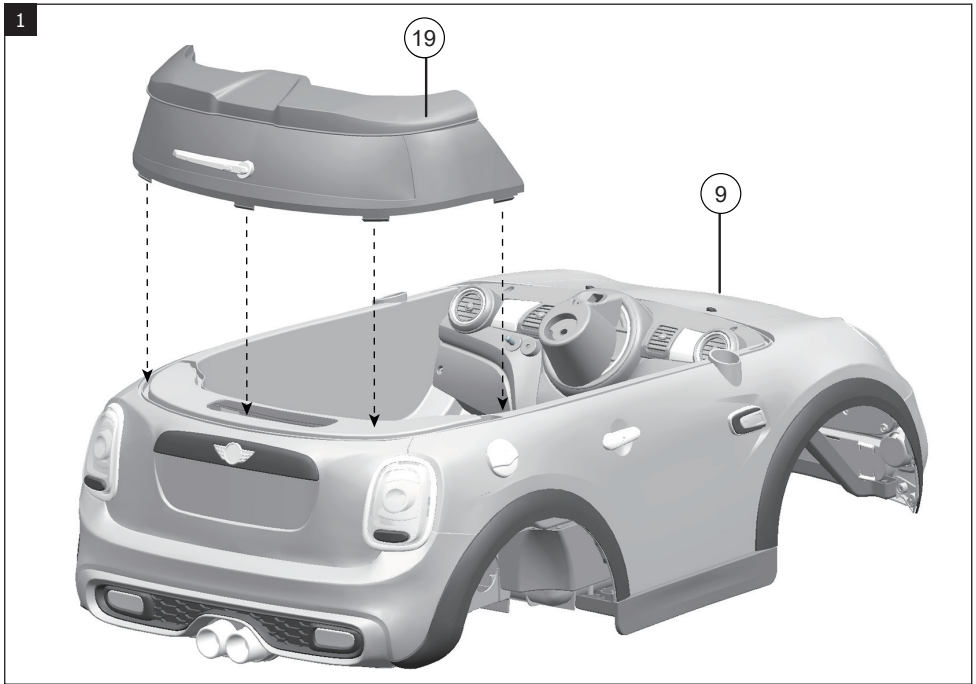

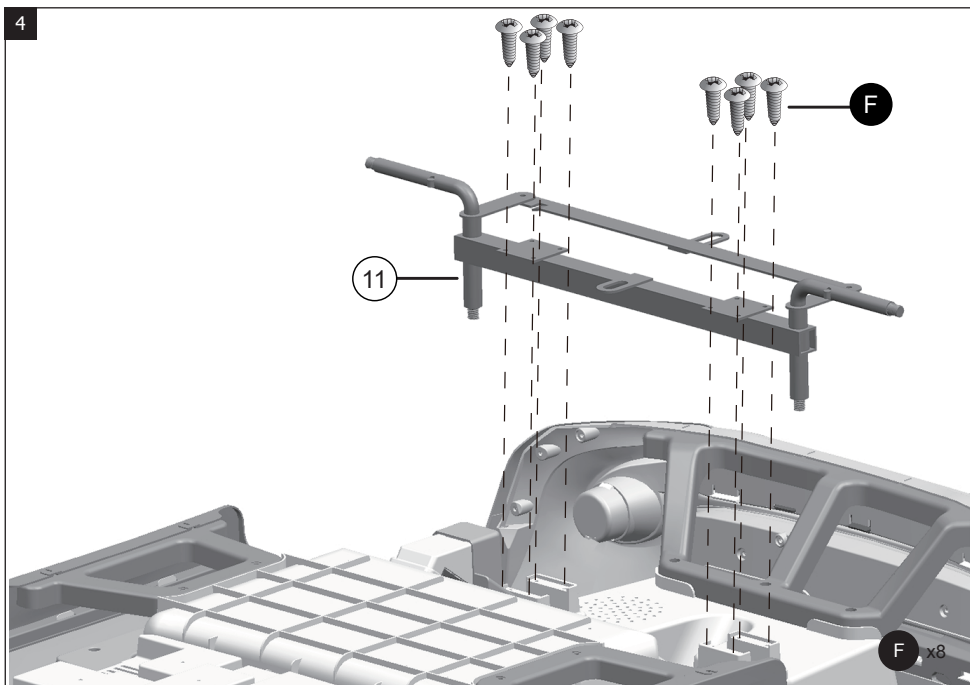
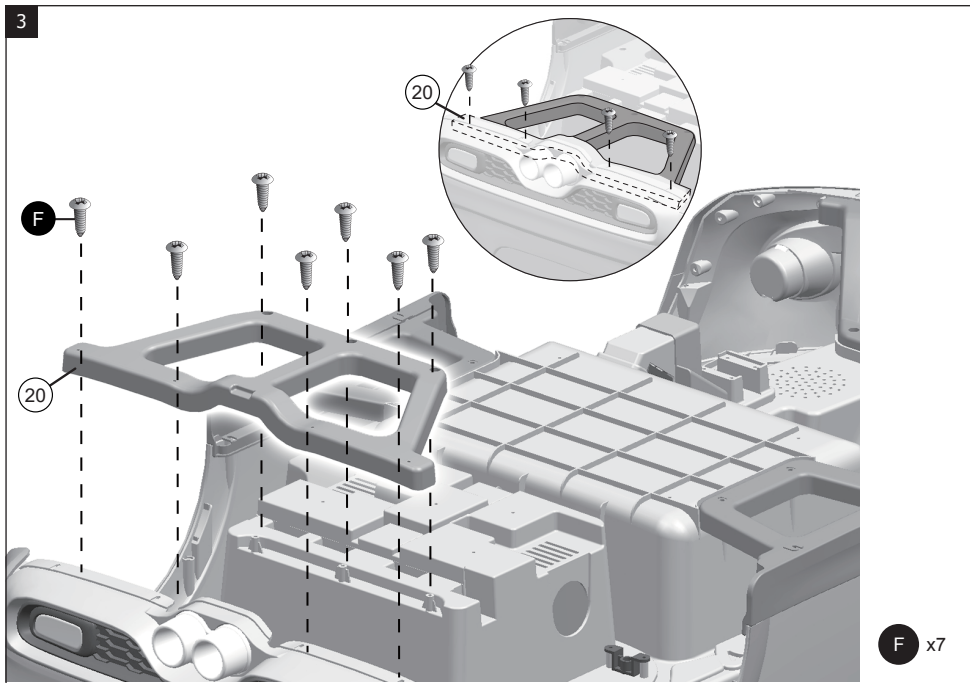

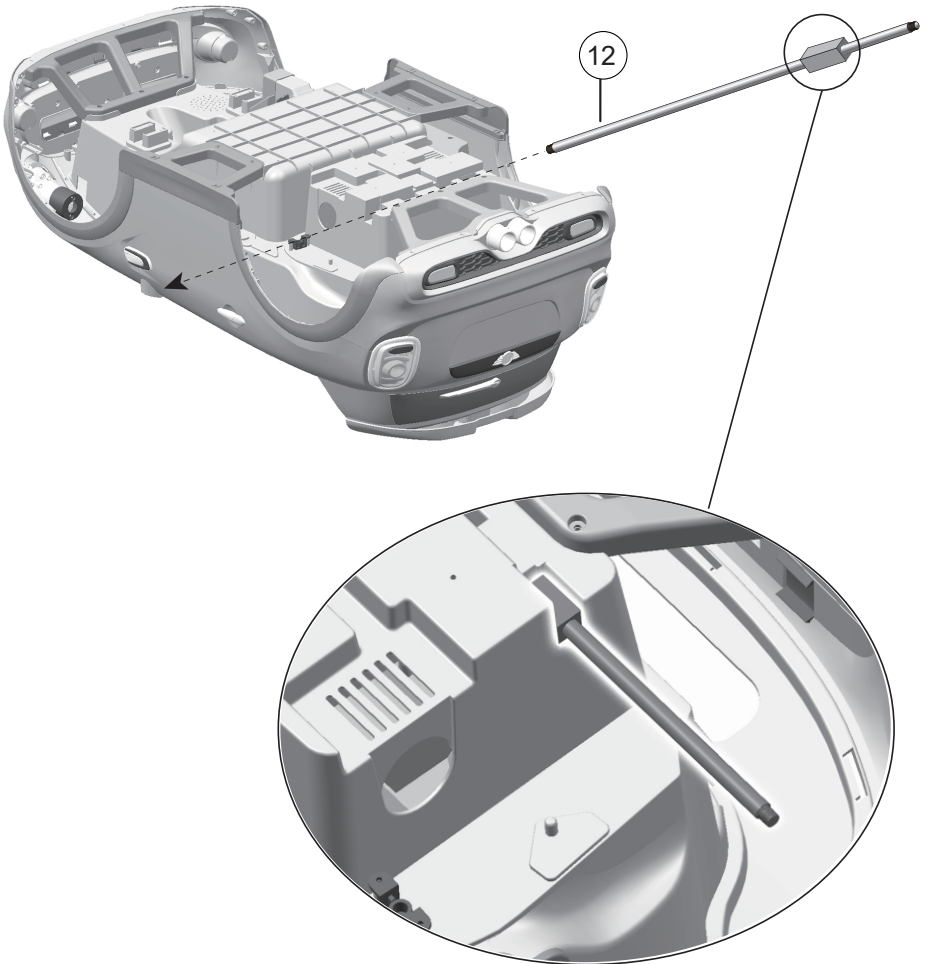

6

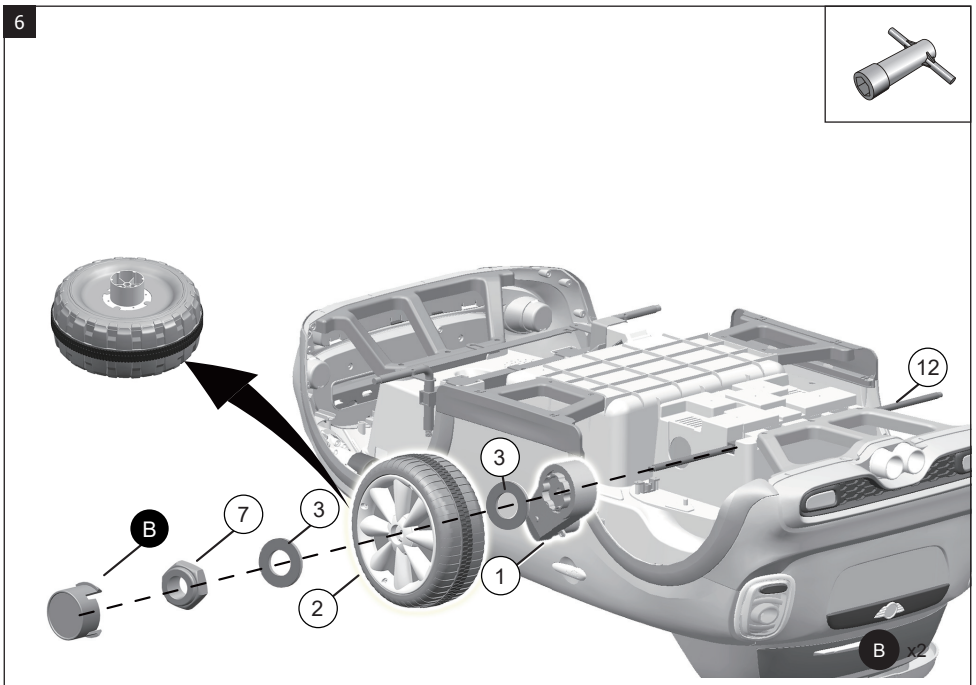
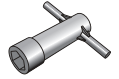

FR Insérez le moteur ① sur l'axe des roues ⑫ en suivant le schéma ci-dessus. Le moteur droit est étiqueté « R ». Le moteur gauche est étiqueté « L ». La roue motrice ② possède un orifice cranté à l'intérieur.

Après avoir assemblé toutes les roues, veuillez vérifier que l'espace entre la roue et l'écrou soit suffisant pour que la roue puisse tourner librement afin de ne pas endommager le moteur.

ES Inserte el motor ① sobre el eje de las ruedas ⑫ siguiendo el esquema que viene a continuación. El motor derecho dispone de la etiqueta «R». El motor izquierdo dispone de la etiqueta «L». La rueda motriz ② dispone de un orificio corrugado en el interior.

Después de ensamblar todas las ruedas, compruebe que el espacio entre la rueda y la tuerca sea suficiente para que la rueda gire libremente y no dañe el motor.

EN Insert the motor ① into the wheel axle ⑫ following the diagram pictured below. The right motor is labelled "R" and the left motor is labelled "L". The wheel drive ② has a hole which is notched on the inner part.

After fitting all the wheels, make sure that there's enough space between the wheel and the nut for the wheel to turn freely so that it doesn't damage the motor.

NL Plaats de motor ① op de wielen ⑫ volgens het bovenstaande schema. De rechter motor heeft het label «R». De linker motor heeft het label «L». Het aandrijfwiel ② heeft een ingekerfd gat aan de binnenzijde.

Controleer na het monteren van alle wielen of de ruimte tussen het wiel en de moer voldoende is om het wiel vrij te laten draaien om zo de motor niet te beschadigen.

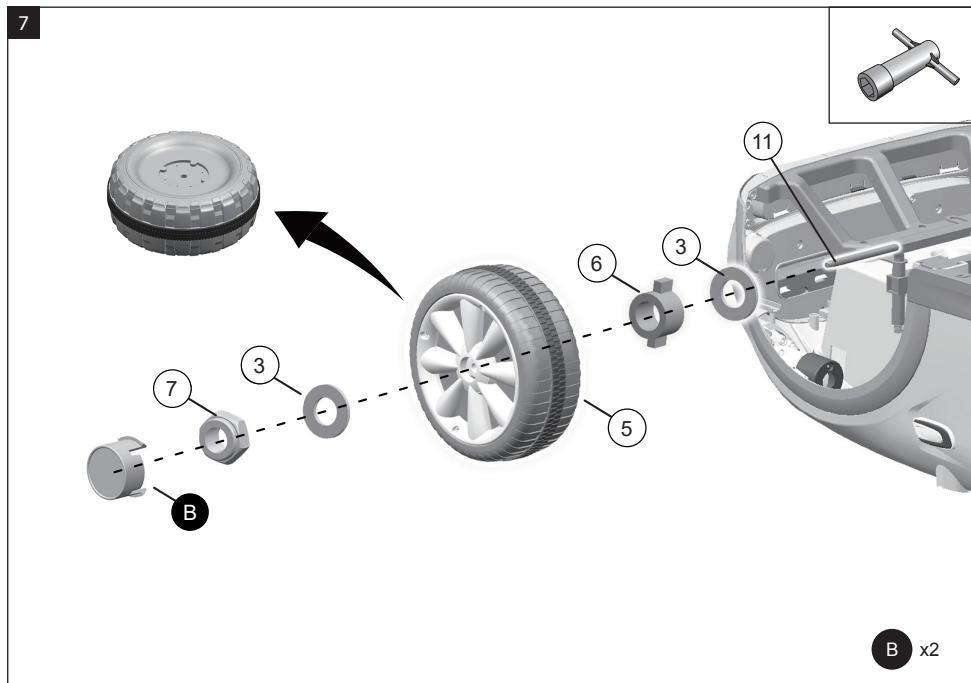

FR Retirez la quincaillerie préassemblée sur l'axe de roue avant, puis assemblez la roue directrice (5) en suivant le schéma ci-dessus. Répétez cette étape pour assembler la roue opposée.

ES Retire la quincalla premontada sobre el eje de la rueda delantera y posteriormente monte la rueda motriz (5) siguiendo el esquema que viene a continuación. Repita este paso para montar la rueda opuesta.

EN Remove the prebuilt hardware from the front wheel axle, then assemble the guide wheel (5) following the below schema. Repeat this step to assemble the opposite wheel.

NL Verwijder de voormonteerde hardware van de voorwielas en monteer het stuur (5) volgens bovenstaand schema. Herhaal deze stap om het wiel aan de andere zijde te monteren.

8

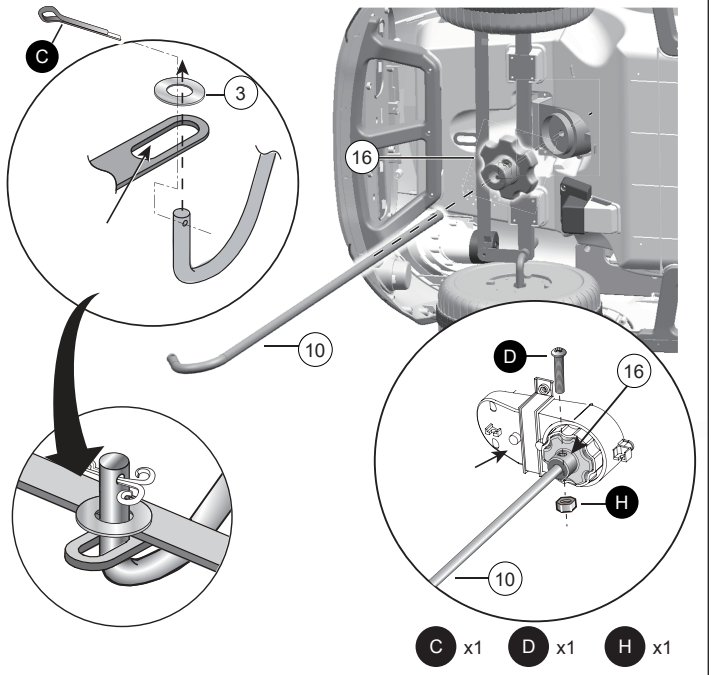

FR Placez la voiture sur le flanc et procédez à l'assemblage de la tringlerie de direction en retirant la boulonnerie pré-assemblée. Suivez le schéma ci-dessus.

EN Place the car on its side and proceed to build the steering system removing the pre-built fittings. Follow the schema pictured below.

ES Coloque el coche de costado y proceda a montar el mecanismo de dirección retirando la tornillería premontada. Siga el esquema que viene a continuación.

NL Plaats de auto op zijn kant en monteer de stuurstangen door de voorgemonteerde bouten te verwijderen. Volg het schema hierboven.

9

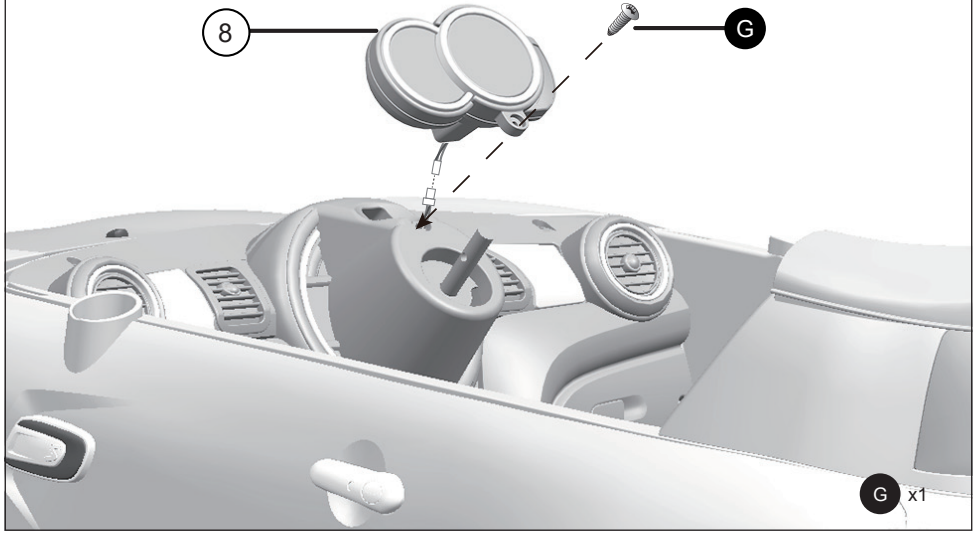

10

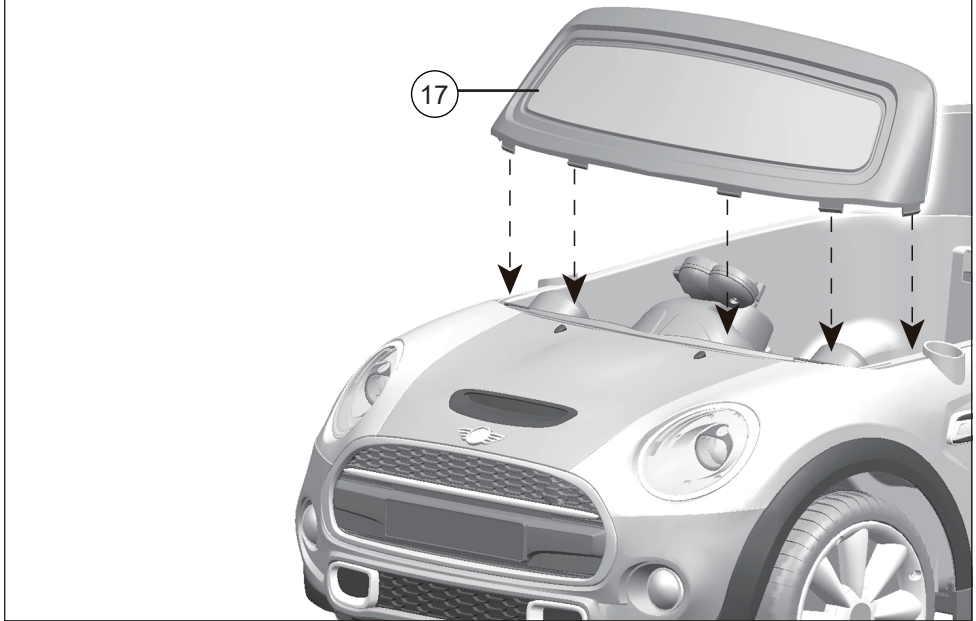

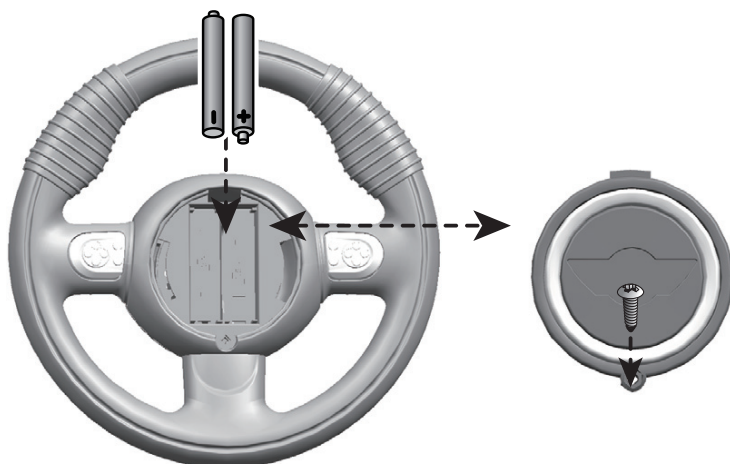

FR Retirez le cache au centre du volant en ôtant la vis, puis insérez deux piles AA (LR6).

ES Retire la tapa en el centro del volante quitando el tornillo y posteriormente inserte dos pilas AA (LR6).

EN Take the cover off the centre of the steering wheel by removing the screws, then insert 2 AA batteries (LR6).

NL Verwijder de kap in he midden van het stuurwiel door de schroef te verwijderen en plaats vervolgens twee AA (LR6) batterijen.

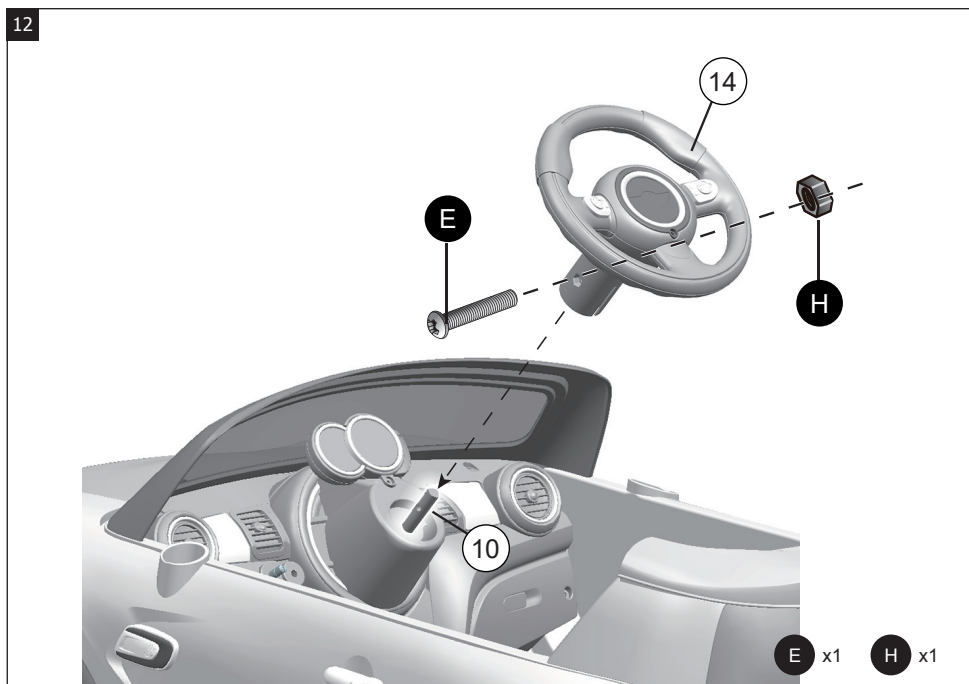

FR Dévissez la vis **E** et l'écrou **H** du volant. Alignez les orifices du volant et de l'axe de direction **10**, puis replacez la vis **E** et vissez l'écrou **H**.

ES Afloje el tornillo **E** y la tuerca **H** del volante. Alinee los orificios del volante y del eje de dirección **10**, y posteriormente vuelva a instalar el tornillo **E** y atornille la tuerca **H**. A continuación, puede encajar a presión el parabrisas en la carrocería.

FR Remove the screw **E** and the nut **H** from the steering wheel. Align the holes of the steering wheel and the steering axle **10**, then replace the screws and tighten the bolts.

NL Draai de schroef **E** en de moer **H** van het stuurwiel los. Lijn de gaten in het stuurwiel en de stuuras **10** uit, plaats dan de schroef **E** terug en haal de moer **H** aan.

13

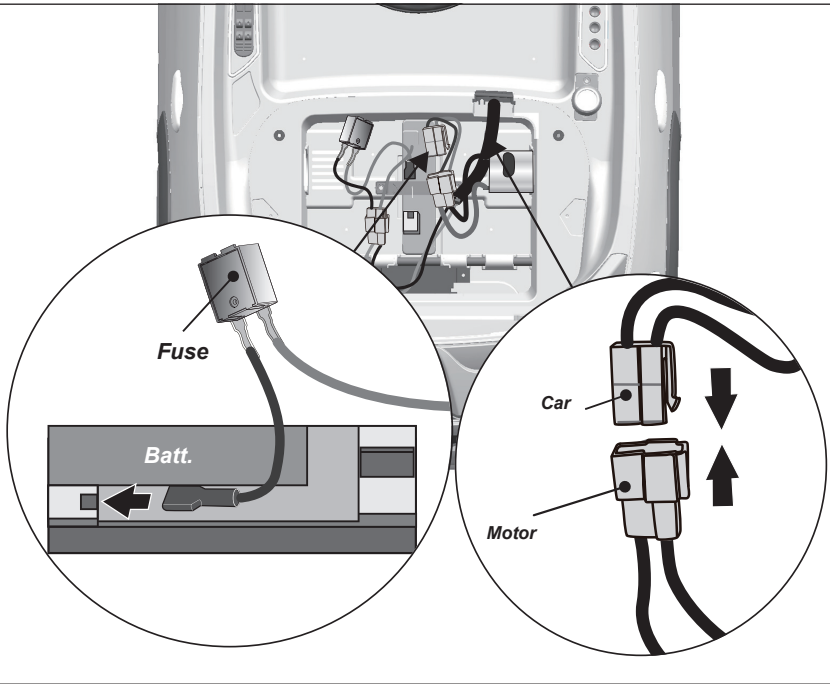

14

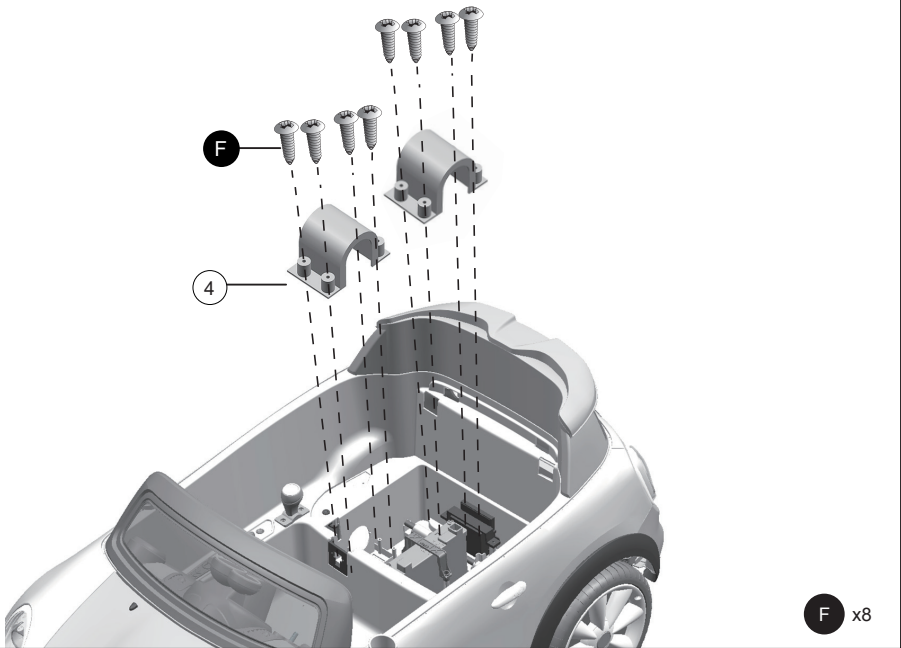

15

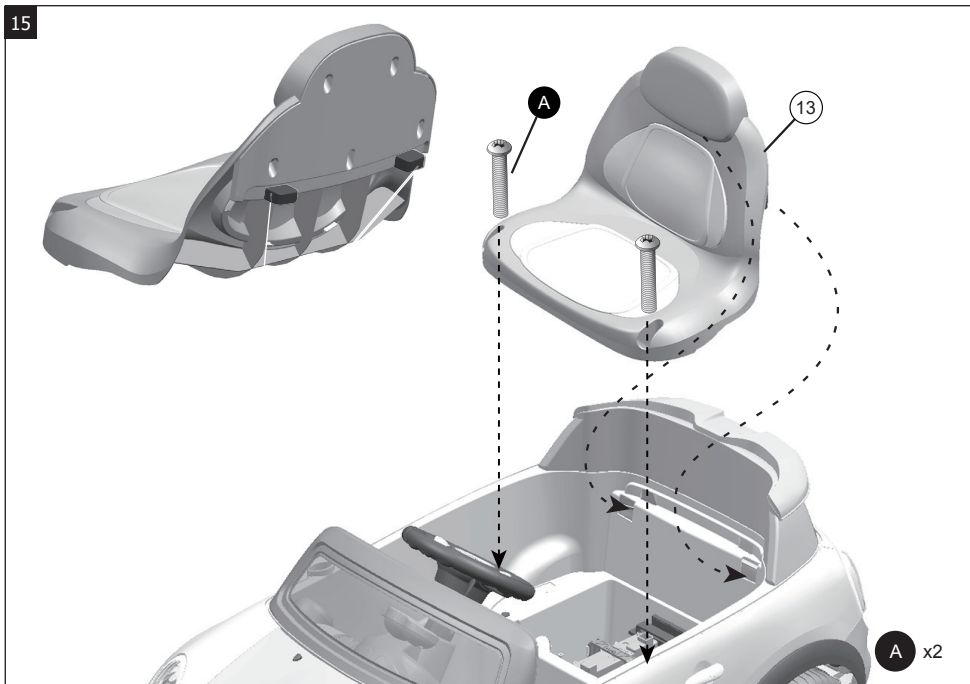

16

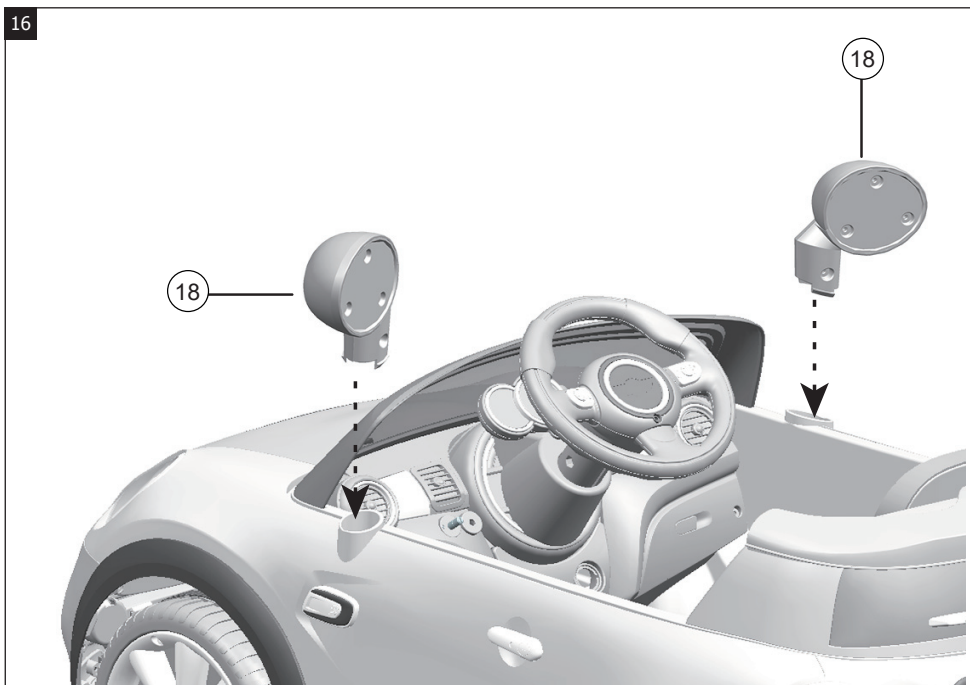

IMPORTÉ PAR WALIBUY SAS
270 avenue de l'Espace, 59118 WAMBRECHIES - FRANCE

FR 📞 : 0805 650 000 - BE 📞 : 081 280 149

Service après vente : sav.alicesgarden.fr - sav.alicesgarden.be

IMPORTADO POR WALIBUY SPAIN SL

Ed Palau de Mar, Plaça Pau Vila 1, oficina 3B3, 08039 BARCELONA - ESPAÑA

ES 📞 : 931 993 006 / 911 337 937

Servicio postventa : desistimiento.alicesgarden.es/defecto

IMPORTED BY ALICE'S GARDEN UK LTD

Office G07, Dowgate Hill House, EC4R 2SU London - UNITED KINGDOM

EN 📞 : 0121 790 0289

After sales service: return.alicesgarden.co.uk/defective

INGEVOERD DOOR WALIBUY SAS

270 avenue de l'Espace, 59118 WAMBRECHIES - FRANKRIJK

NL 📞 : 020 - 262 1095 - BE 📞 : 033 313 383

After-sales : aftersales.alicesgarden.nl - aftersales.alicesgarden.be

IMPORTADO PARA WALIBUY SPAIN SL
Ed Palau de Mar, Plaça Pau Vila 1, oficina 3B3, 08039 BARCELONA - ESPAÑA

 **PT : 300 505 955**

Serviço pós-venda : livreresolucao.alicesgarden.pt/defeito

IMPORTATO DA WALIBUY ITALIA S.R.L
Via Torino 60, 20123 MILANO - ITALIA

 **IT : 0039-02 87368397**

Contatto : contatto@alicesgarden.it

IMPORTED BY ALICE'S GARDEN OUTDOOR PTY LTD
SHOP 1, 1 Denham Street Bondi 2026 NSW - AUSTRALIA

 **AU : 1300 827 171**

Contact: service@alicesgarden.com.au

