

FRANÇAIS

Avertissements	4
Consignes de sécurité	4
Conseils d'utilisation	4
Conseils d'entretien	5
Garantie	5
Montage	20

**IMPORTANT, À CONSERVER
POUR CONSULTATION ULTÉRIEURE :
À LIRE ATTENTIVEMENT**

ENGLISH

Warning	6
Safety instructions	6
Directions for use	6
Care and maintenance	7
Warranty	7
Assembly	20

**IMPORTANT, RETAIN
FOR FUTURE REFERENCE :
READ CAREFULLY**

ESPAÑOL

Advertencia	8
Instrucciones de seguridad	8
Consejos de utilización	8
Consejos de mantenimiento	9
Garantía	9
Montaje	20

**IMPORTANTE, CONSERVAR
PARA FUTURAS CONSULTAS :
LEA ATENTAMENTE**

PORTUGUÊS

Advertência	10
Instruções de segurança	10
Conselhos de utilização	10
Cuidados e manutenção	11
Garantia	11
Montagem	20

**IMPORTANTE, A MANTER
PARA REFERÊNCIA FUTURA:
PARA LER COM ATENÇÃO**

ITALIANO

Avvertenze.....	12
Istruzioni di sicurezza	12
Consigli per l'uso	12
Consigli per la manutenzione	13
Garanzia.....	13
Montaggio.....	20

IMPORTANTE, SI PREGA
DI CONSERVARE PER RIFERIMENTO FUTURO:
SI PREGA DI LEGGERE ATTENTAMENTE

NEDERLANDS

Waarschuwingen	14
Veiligheidsinstructies	14
Gebruiksaanwijzing	14
Onderhoudstips	15
Garantie.....	15
Montage.....	20

BELANGRIJK, BEWAAR VOOR
TOEKOMSTIGE REFERENTIE:
ZORGVULDIG LEZEN

DEUTSCH

Warnhinweise	16
Sicherheitshinweise.....	16
Anwendungshinweise.....	16
Pflegehinweise	17
Garantie.....	17
Montage.....	20

WICHTIG, FÜR SPÄTEREN
GEBRAUCH AUFBEWAHREN:
BITTE SORGFÄLTIG LESEN

POLSKI

Ostrzeżenie	18
Instrukcje bezpieczeństwa.....	18
Instrukcje użytkowania	18
Czyszczenie i konserwacja.....	19
Gwarancja	19
Montaż.....	20

WAŻNE, ZACHOWAĆ NA PRZYSZŁOŚĆ:
PRZECZYTAJ UWAŻNIE

FR



ATTENTION :
RISQUES DE BLESSURES
PORTER DES GANTS PENDANT LE MONTAGE



DESTINÉ À
UN USAGE
DOMESTIQUE



GARANTIE :
2 ANS

! AVERTISSEMENTS

AVERTISSEMENT : Attention aux risques de pincement et de cisaillement en cours d'installation. Le fournisseur décline toute responsabilité en cas de détérioration faisant suite à toute sorte d'intempéries et d'une mauvaise installation.

ATTENTION : le montage et la pose peuvent être dangereux pour les doigts, portez des gants de travaux.

- Ne modifiez pas la structure du produit.
- Ne pas laisser les enfants jouer avec le produit.
- Ne pas placer d'appareil de cuisson, de chauffage ou d'éclairage à proximité de la toile.
- Ne pas installer près d'un éclairage type halogène.
- Ne pas accrocher de produits sur l'armature.
- Ne pas rester sous la tonnelle en cas d'orage.

1/ CONSIGNES DE SÉCURITÉ

Lire les instructions du fabricant avant d'utiliser le produit.

Pour la sécurité de tous, lire attentivement les conseils de sécurité ci-dessous.

- Cette notice est destinée à l'utilisateur final.
- Eloignez enfants et animaux domestiques de la zone de travail durant le montage et la pose.
- Vérifier que votre produit n'est pas endommagé.
- Vérifier régulièrement les assemblages.
- Ce produit doit être monté par un adulte compétent.
- Contrôlez l'ensemble des pièces. S'il venait à en manquer ou si certaines n'étaient pas conformes, contactez-nous.
- L'installation nécessite au minimum deux personnes en bonne condition physique. N'essayez pas de monter le produit seul. Si ce dernier venait à tomber, il pourrait causer de sérieux dégâts ou blessures.
- A monter à l'abri des intempéries.
- Aménager une zone de montage propre et sèche.
- N'installez pas le produit dans une zone venteuse ou dans des zones exposées à une chaleur intense (par exemple, près des bouches de fumée).

2/ CONSEILS D'UTILISATION

- Tout manquement aux conseils d'utilisation et d'entretien peut entraîner l'annulation de la garantie.
- Tenir éloigné des barbecues ou autres sources de chaleur.
- Éviter de forcer sur les assemblages.
- Positionner de manière stable sur un sol plan et fixer solidement chaque pied au sol dans un endroit à l'abri des intempéries.
- Manipuler le produit avec précaution. Dérouler ou enrouler la toile lentement et horizontalement.
- Fermer le store rétractable lorsqu'il n'est pas utilisé. Cela permettra de le garder propre et d'éviter une décoloration prématurée de la toile.
- Bien replier la toile en cas de bourrasques, de vents violents ou de fortes pluies.
- Assurez-vous que le produit est démonté en cas de mauvaises conditions météorologiques (grands vents, fortes pluies ou neige, etc.). Ne l'utilisez pas dans ces conditions.
- Ce produit est uniquement conçu pour être utilisé occasionnellement. Il ne doit pas être utilisé comme structure permanente et doit être protégé des mauvaises conditions météorologiques telles que les grands vents, les grosses pluies ou encore la neige.

3/ CONSEILS D'ENTRETIEN

- Ne jamais utiliser de produits chimiques agressifs ou de solvants pour nettoyer le produit.
- Laver à l'eau et au savon.
- Nettoyer à l'aide d'un chiffon doux.
- Enlever régulièrement les feuilles ou/et l'eau amassée sur le toit.

4/ GARANTIE

- Sweeek garantit ses produits contre tout vice de fabrication et de matériau pour une durée de 2 ans à partir de la date de réception par le consommateur. En cas de défaut de conformité, nous vous invitons à contacter rapidement notre service client et à ne pas utiliser le produit.
- Si une pièce s'avère défectueuse pendant la période de garantie, sweeek prendra en charge la réparation ou le remplacement de la pièce, et ce selon les modalités définies par le SAV sweeek. La mise en œuvre de la garantie Sweeek s'effectue par le remplacement des pièces endommagées. Sweeek se réserve le droit de contrôler le produit avant l'acceptation de sa prise en garantie.
- Si un produit est jugé défectueux par Sweeek, la garantie couvre la réparation ou le remplacement du produit défectueux uniquement. Sweeek ne sera pas responsable des coûts ou dommages subis à la suite d'une utilisation abusive de ce produit. Sweeek ne sera pas responsable des coûts, pertes ou dommages engendrés par la perte de ce produit.
- Cette garantie ne s'applique pas en cas d'abus, de mauvaise manipulation ou de réparation non autorisée.
- Nos produits sont prévus pour une utilisation dans un cadre privé et personnel. Toute utilisation dans un cadre professionnel (location, activités scolaires, ...) annulerait automatiquement toutes les garanties.
- Ce produit est conçu pour une utilisation spécifique. Une utilisation inappropriée peut entraîner des risques graves pour l'utilisateur et annuler sa garantie.

LISTE DES EXCLUSIONS DE LA GARANTIE

- Les défauts ou dommages résultants d'une erreur de montage ou du non-respect des conditions d'utilisation du produit.
- Les dommages résultants d'une utilisation non conforme aux spécifications techniques ou d'utilisation du produit. (Non-respect des conseils d'utilisation, d'entretien, de stockage et de protection, défaut de surveillance).
- Les dommages liés à l'utilisation de produits abrasifs, ou d'entretien non adaptés.
- Les modifications, interventions ou réparations effectuées sur le produit sans accord préalable du vendeur.
- Les atteintes au produit résultant de son usure normale eu égard à sa nature, sa fonction, sa composition et son prix.
- Les dommages résultants de causes externes telles que : choc, négligence, incendie, inondation, vandalisme, catastrophe naturelle, neige, intempérie... Dans ce cas, nous vous invitons à contacter votre assurance.
- Les phénomènes de décoloration par lumières naturelles ou artificielles.
- L'apparition de rouille ou de corrosion.
- La décoloration ou corrosion prématurée suite à une utilisation proche du littoral (dans un rayon de 20km) ou dans une zone à risque caniculaire élevé.
- Les dommages sur les pièces d'usure ou sensibles non signalés à réception du produit (éléments gonflables, éléments en verre, pièces mobiles, pièces de frottements, éléments de protection ou antichute).
- Les dommages liés à une utilisation intensive ou professionnelle.
- Les défauts de couture ou d'arrachement non signalés à la réception du produit.

EN



WARNING :
RISK OF INJURIES
USE SAFETY GLOVES DURING THE ASSEMBLY



FOR
DOMESTIC USE
ONLY



WARRANTY :
2 YEARS

WARNING

WARNING : Beware of pinching and shearing during installation. The supplier accepts no responsibility for any weather-related damage or damage caused by incorrect installation.

WARNING : assembly and installation may be dangerous for the fingers. Please wear work gloves.

- Do not alter the structure of the product.
- Do not allow children to play with the product.
- Do not place cooking, heating or lighting equipment near the awning.
- Do not install near halogen lighting.
- Do not hang products on the frame.
- Do not shelter under the awning in a thunderstorm.

1/ SAFETY INSTRUCTIONS

Read the manufacturer's instructions before using the product.

For the safety of those around you, please read all the safety recommendations below carefully.

- This manual is for the end user.
- Keep children and pets away from the work area while the awning is being assembled and installed.
- Check that your product is not damaged.
- Check the joints regularly.
- This product should be assembled by a competent adult.
- Check all the pieces. If some are missing or faulty, please contact us.
- At least two people in good physical condition are needed to install this awning. Do not try to assemble this product alone. If the awning falls down, it could cause serious injury or damage.
- Build in a weatherproof location.
- Keep the assembly area clean and dry.
- Do not install the product in a windy location or in places exposed to high temperatures (e.g. near a chimney).

2/ DIRECTIONS FOR USE

- Any failure to fulfil these directions of use and maintenance may result in invalidation of the warranty.
- Keep away from barbecues or other heat sources.
- Do not force connections during assembly.
- Position stably on level ground and securely fasten each leg to the ground in a weatherproof location.
- Handle the product with care. Roll down or roll up the fabric slowly, horizontally and carefully.
- Close the retractable awning when not used. This will help keep it clean or prevent premature colour fading of the fabric.
- It is essential to fold the covering in case of squalls, violent wind or heavy rain.
- Ensure that the product is dismantled or the canopy removed in case of adverse weather conditions (high winds, heavy rain or snow, etc.). Do not use it in these conditions.
- This product is designed for occasional use only. It should not be used as a permanent structure and should be protected from adverse weather conditions such as high winds, heavy rain or snow.

3/ CARE AND MAINTENANCE

- Never use abrasive chemical products or solvents to clean the product.
- Wash with soap and water.
- Clean with a soft cloth.
- Regularly remove leaves and/or water from the roof.

4/ WARRANTY

- Sweeek guarantees its products against any manufacturing and material defects for a period of 2 years from the date of receipt by the consumer. In the event of a lack of conformity, we invite you to quickly contact our customer service and not to use the product.
- If a part proves defective during the warranty period, sweeek will repair or replace the part in accordance with the terms and conditions defined by sweeek after-sales service. The Sweeek guarantee is implemented by replacing the damaged parts. Sweeek reserves the right to inspect the product before accepting its guarantee.
- If a product is deemed defective by Sweeek, the warranty covers repair or replacement of the defective product only. Sweeek will not be responsible for any costs or damages incurred as a result of misuse of this product. Sweeek will not be responsible for any costs, losses or damages caused by the loss of this product.
- This warranty does not apply in the event of abuse, mishandling or unauthorised repair.
- Our products are intended for use in a private and personal setting. Any use in a professional context (rental, school activities, etc.) will automatically void all warranties.
- This product is designed for a specific use. Improper use may cause serious risks to the user and void the warranty.

LIST OF WARRANTY EXCLUSIONS

- Defects or damage resulting from an assembly error or non-compliance with the conditions of use of the product.
- Damage resulting from use that does not comply with the technical specifications or use of the product. (Non-compliance with advice on use, maintenance, storage and protection, lack of supervision).
- Damage linked to the use of abrasive products or unsuitable maintenance.
- Modifications, interventions or repairs carried out on the product without prior agreement from the seller.
- Damage to the product resulting from normal wear and tear having regard to its nature, function, composition and price.
- Damage resulting from external causes such as : shock, negligence, fire, flooding, vandalism, natural disaster, snow, bad weather, etc. In this case, we invite you to contact your insurance.
- Discoloration phenomena caused by natural or artificial light.
- The appearance of rust or corrosion.
- Premature discoloration or corrosion following use near the coast (within a 12 miles radius) or in a high heatwave risk area.
- Damage to wearing or sensitive parts not reported upon receipt of the product (inflatable elements, glass elements, moving parts, friction parts, protection or fall protection elements).
- Damage linked to intensive or professional use.
- Sewing or tearing defects not reported upon receipt of the product.

ES



ADVERTENCIA :
RIESGO DE LESIONES

USE GUANTES DE SEGURIDAD DURANTE EL MONTAJE



SÓLO
PARA USO
DOMÉSTICO



GARANTÍA :
3 AÑOS

! ADVERTENCIA

ADVERTENCIA : Tenga cuidado con los pellizcos y los cortes durante la instalación. El proveedor no acepta ninguna responsabilidad por los daños causados relacionados por las condiciones climáticas ni por una instalación inadecuada..

ATENCIÓN : el montaje y la instalación pueden provocar lesiones en los dedos; póngase guantes de trabajo.

- No modifique la estructura del producto.
- No permita que los niños jueguen con el producto.
- No coloque aparatos de cocina, calefacción o iluminación cerca del tejido.
- No instalar cerca de luces halógenas.
- No cuelgue otros productos en el marco.
- No se sitúe bajo el toldo en caso de tormenta.

1/ INSTRUCCIONES DE SEGURIDAD

Lea las instrucciones del fabricante antes de utilizar el producto.

Lea atentamente los siguientes consejos de seguridad.

- Manual para el cliente.
- Aleje a los niños y a los animales domésticos de la zona de trabajo durante el montaje y la instalación.
- Compruebe que su producto no está dañado.
- Compruebe las juntas con regularidad.
- Este producto debe ser montado por un adulto competente.
- Compruebe todas las piezas. Si faltara alguna o si no estuvieran en condiciones óptimas, póngase en contacto con nosotros.
- La instalación de este toldo precisa al menos de dos personas en buena condición física. No intente montar el producto solo. Si llegara a caerse podría ocasionarse daños o heridas graves.
- Montar en un lugar protegido de la intemperie.
- Mantenga la zona de montaje limpia y seca.
- No instale el producto en una zona ventosa o en zonas expuestas a calor intenso (p. ej.: cerca de conductos de humo).

2/ CONSEJOS DE UTILIZACIÓN

- El incumplimiento de las instrucciones de uso y mantenimiento puede invalidar la garantía.
- Mantener alejado de las barbacoas, chimeneas u otras fuentes de calor.
- No fuerce las conexiones en el montaje.
- Colóquelo de forma estable sobre un terreno llano y fije cada pata al suelo en un lugar resistente a la intemperie.
- Manipule el producto con cuidado. Desenrolle o enrolle la tela lenta y horizontalmente.
- Cierre la persiana retráctil cuando no la utilice. Así se mantendrá limpia y se evitará la decoloración prematura de la tela.
- Replegar inmediatamente la lona en caso de borrasca, fuertes vientos o lluvia intensa.
- Asegúrese de desmontar el producto o de retirar el toldo en caso de condiciones meteorológicas adversas (vientos fuertes, lluvia o nieve intensa, etc.). No lo utilice en estas condiciones.
- Este producto está diseñado para un uso ocasional. No debe utilizarse como estructura permanente y debe protegerse de las condiciones meteorológicas adversas, como vientos fuertes, lluvias torrenciales o nieve.

3/ CONSEJOS DE MANTENIMIENTO

- No utilice nunca productos químicos agresivos o disolventes para limpiar el producto.
- Lávese con agua y jabón.
- Limpiar con un paño suave.
- Retire regularmente las hojas y/o el agua del tejado.

4/ GARANTÍA

- Sweeek garantiza sus productos contra cualquier defecto de fabricación y material por un período de 3 años a partir de la fecha de recepción por parte del consumidor. En caso de falta de conformidad, le invitamos a ponerse en contacto rápidamente con nuestro servicio de atención al cliente y no utilizar el producto.
- Si una pieza resulta defectuosa durante el periodo de garantía, sweeek reparará o sustituirá la pieza de acuerdo con los términos y condiciones definidos por el servicio posventa de sweeek. La garantía Sweeek se aplica mediante la sustitución de las piezas dañadas. Sweeek se reserva el derecho de inspeccionar el producto antes de aceptar su garantía.
- Si Sweeek considera que un producto es defectuoso, la garantía cubre únicamente la reparación o el reemplazo del producto defectuoso. Sweeek no será responsable de ningún costo o daño incurrido como resultado del mal uso de este producto. Sweeek no se hará responsable por ningún costo, pérdida o daño derivado de la pérdida de este producto.
- Esta garantía no se aplica en caso de abuso, mal manejo o reparación no autorizada.
- Nuestros productos están diseñados para su uso en un entorno privado y personal. Cualquier uso en un contexto profesional (alquiler, actividades escolares, etc.) anulará automáticamente todas las garantías.
- Este producto está diseñado para un uso específico. El uso inadecuado puede causar riesgos graves al usuario y anular la garantía.

LISTA DE EXCLUSIONES DE GARANTÍA

- Defectos o daños resultantes de un error de montaje o incumplimiento de las condiciones de uso del producto.
- Daños resultantes de un uso que no se ajuste a las especificaciones técnicas o al uso del producto. (Incumplimiento de los consejos de uso, mantenimiento, almacenamiento y protección, falta de supervisión).
- Daños relacionados con el uso de productos abrasivos o un mantenimiento inadecuado.
- Modificaciones, intervenciones o reparaciones realizadas en el producto sin acuerdo previo del vendedor.
- Daños en el producto resultantes del desgaste normal teniendo en cuenta su naturaleza, función, composición y precio.
- Daños resultantes de causas externas como : shock, negligencia, incendio, inundación, vandalismo, desastres naturales, nieve, mal tiempo, etc. En este caso, le invitamos a contactar con su seguro.
- Fenómenos de decoloración provocados por la luz natural o artificial.
- La aparición de óxido o corrosión.
- Decoloración prematura o corrosión tras su uso cerca de la costa (dentro de un radio de 20 km) o en una zona con alto riesgo de olas de calor.
- Daños en piezas de desgaste o sensibles no reportados al recibir el producto (elementos inflables, elementos de vidrio, piezas móviles, piezas de fricción, elementos de protección o anticaídas).
- Daños relacionados con un uso intensivo o profesional.
- Defectos de costura o desgarró no reportados al recibir el producto.

PT



ADVERTÊNCIA :
RISCOS DE FERIMENTOS
USAR LUVAS DE SEGURANÇA DURANTE A MONTAGEM



PARA
UMA UTILIZAÇÃO
DOMÉSTICA



GARANTIA :
3 ANOS

ADVERTÊNCIA

ADVERTÊNCIA : Cuidado com o beliscão e o corte durante a instalação. O fornecedor não aceita qualquer responsabilidade por danos causados por condições meteorológicas ou instalação inadequada.

CUIDADO : a montagem e instalação podem causar lesões nos dedos; usar luvas de trabalho.

- Não modificar a estrutura do produto.
- Não permitir que as crianças brinquem com o produto.
- Não colocar aparelhos de cozinha, aquecimento ou iluminação perto do tecido.
- Não instalar perto de lâmpadas de halogéneo.
- Não pendurar outros produtos na moldura.
- Não ficar debaixo do toldo no caso de uma tempestade.

1/ INSTRUÇÕES DE SEGURANÇA

Leia as instruções do fabricante antes de utilizar o produto.

Por favor, leia atentamente os seguintes conselhos de segurança.

- Manual do cliente.
- Manter crianças e animais de estimação afastados da área de trabalho durante a montagem e instalação.
- Verifique se o seu produto não está danificado.
- Verificar os selos regularmente.
- Este produto deve ser montado por um adulto competente.
- Verificar todas as peças. Se alguma peça estiver em falta ou não estiver em óptimas condições, por favor contacte-nos.
- A instalação deste toldo requer pelo menos duas pessoas em boas condições físicas. Não tente erguer este produto sozinho. Se cair, poderão ocorrer danos graves ou ferimentos.
- Montar num local protegido das intempéries.
- Manter a área de instalação limpa e seca.
- Não instalar o produto numa área ventosa ou em áreas expostas a calor intenso (por exemplo, perto de condutas de fumo).

2/ CONSELHOS DE UTILIZAÇÃO

- O não cumprimento das instruções de utilização e manutenção pode invalidar a garantia.
- Manter afastado de churrasqueiras, lareiras ou outras fontes de calor.
- Não forçar as ligações ao montar.
- Colocá-lo de forma estável em terreno plano e fixar cada perna ao solo num local resistente às intempéries.
- Manusear o produto com cuidado. Desenrolar ou enrolar o tecido lenta e horizontalmente.
- Fechar a persiana retráctil quando não estiver a ser utilizada. Isto irá mantê-lo limpo e evitará a descoloração prematura do tecido.
- Certifique-se de que dobra a tela em caso de tempestades, rajadas de vento ou chuvas fortes.
- Certifique-se de desmontar o produto ou remover o toldo em condições climáticas adversas (ventos fortes, chuva intensa ou neve, etc.). Não o utilize nestas condições.
- Este produto foi concebido para uma utilização ocasional. Não deve ser utilizado como uma estrutura permanente e deve ser protegido de condições climáticas adversas tais como ventos fortes, chuva forte ou neve.

3/ CUIDADOS E MANUTENÇÃO

- Nunca utilizar produtos químicos ou solventes agressivos para limpar o produto.
- Lavar com água e sabão.
- Limpar com um pano macio.
- Retirar regularmente folhas e/ou água do telhado.

4/ GARANTIA

- A Sweeek garante os seus produtos contra quaisquer defeitos de fabrico e de material por um período de 3 anos a partir da data de recepção pelo consumidor. Em caso de falta de conformidade, convidamo-lo a contactar rapidamente o nosso serviço de apoio ao cliente e a não utilizar o produto.
- Se uma peça se revelar defeituosa durante o período de garantia, a sweeek irá reparar ou substituir a peça de acordo com os termos e condições definidos pelo serviço pós-venda da sweeek. A garantia Sweeek é implementada através da substituição das peças danificadas. A Sweeek reserva-se o direito de inspecionar o produto antes de aceitar a sua garantia.
- Se um produto for considerado defeituoso pela Sweeek, a garantia cobre apenas a reparação ou substituição do produto defeituoso. A Sweeek não será responsável por quaisquer custos ou danos incorridos como resultado do uso indevido deste produto. A Sweeek não será responsável por quaisquer custos, perdas ou danos causados pela perda deste produto.
- Esta garantia não se aplica em caso de abuso, manuseio incorreto ou reparo não autorizado.
- Nossos produtos destinam-se ao uso em ambientes privados e pessoais. Qualquer utilização em contexto profissional (aluguer, atividades escolares, etc.) anulará automaticamente todas as garantias.
- Este produto foi concebido para uma utilização específica. O uso indevido pode causar sérios riscos ao usuário e anular a garantia.

LISTA DE EXCLUSÕES DE GARANTIA

- Defeitos ou danos resultantes de erro de montagem ou incumprimento das condições de utilização do produto.
- Danos resultantes de utilização não conforme com as especificações técnicas ou utilização do produto. (Não cumprimento dos conselhos de utilização, manutenção, armazenamento e proteção, falta de supervisão).
- Danos associados ao uso de produtos abrasivos ou manutenção inadequada.
- Modificações, intervenções ou reparos realizados no produto sem acordo prévio do vendedor.
- Danos ao produto resultantes do desgaste normal tendo em conta a sua natureza, função, composição e preço.
- Danos resultantes de causas externas como : choque, negligência, incêndio, inundação, vandalismo, catástrofe natural, neve, intempéries, etc. Neste caso, convidamo-lo a contactar o seu seguro.
- Fenómenos de descoloração provocados pela luz natural ou artificial.
- Aparecimento de ferrugem ou corrosão.
- Descoloração prematura ou corrosão após utilização perto da costa (num raio de 20 km) ou numa área de alto risco de ondas de calor.
- Danos em peças de desgaste ou sensíveis não comunicadas no momento da recepção do produto (elementos insufláveis, elementos de vidro, peças móveis, peças de fricção, elementos de protecção ou de protecção contra quedas).
- Danos ligados ao uso intensivo ou profissional.
- Defeitos de costura ou rasgo não informados no recebimento do produto.

IT

ATTENZIONE :
RISCHIO DI LESIONI
INDOSSARE I GUANTI DURANTE IL MONTAGGIO



SOLO
PER USO
DOMESTICO



GARANZIA :
2 ANNI

AVVERTENZE

AVVERTENZE : Durante l'installazione, fare attenzione ai rischi di schiacciamento e di taglio. Il fornitore non si assume alcuna responsabilità per i danni causati da qualsiasi tipo di intemperie e da un'installazione non corretta.

ATTENZIONE : Le operazioni di montaggio e posa possono essere pericolose per le dita; consigliamo dunque di indossare dei guanti da lavoro.

- Non modificate la struttura del prodotto.
- Non permettere ai bambini di giocare con il prodotto.
- Non collocare apparecchiature di cottura, riscaldamento o illuminazione vicino al telaio
- Non installare in prossimità a luci alogene.
- Non appendere i prodotti alla struttura.
- Non rimanete sotto la tenda da sole durante i temporali.

1/ ISTRUZIONI DI SICUREZZA

Leggere le istruzioni del produttore prima di usare il prodotto.

Per la sicurezza di tutti, leggere con attenzione le istruzioni di sicurezza fornite qui di seguito.

- Questo manuale è destinato all'utente finale.
- Allontanate bambini e animali domestici dalla zona di lavoro in fase di montaggio e posa.
- Verificare che il prodotto non sia danneggiato.
- Controllare regolarmente i pezzi durante il montaggio.
- Questo prodotto deve essere assemblato da un adulto competente.
- Controllate tutti i pezzi. Qualora alcuni pezzi mancassero o non fossero conformi, vi invitiamo a contattarci.
- L'installazione di questa casetta richiede come minimo due persone in buone condizioni fisiche. Non cercate di montare questo prodotto da soli. Qualora esso dovesse cadere potrebbe causare gravi danni o infortuni.
- Montare in un luogo protetto dalle intemperie.
- Mantenere l'area di montaggio pulita e asciutta.
- Non installare il prodotto in luoghi ventosi o esposti a forti calori (ad esempio: nelle immediate vicinanze delle tubature del fumo).

2/ CONSIGLI PER L'USO

- Il mancato rispetto delle istruzioni per l'uso e la manutenzione può invalidare la garanzia.
- Tenere lontano da barbecue o altre fonti di calore
- Non forzare i collegamenti.
- Posizionarlo in modo stabile su un terreno pianeggiante e fissare saldamente ogni gamba al suolo in un luogo protetto dalle intemperie.
- Maneggiare il prodotto con cura. Srotolare o arrotolare il tessuto lentamente e horizontalmente.
- Chiudere la tenda pieghevole quando non viene utilizzato. Questo lo manterrà pulito e preverrà lo scolorimento prematuro del tessuto.
- Bene ripigare la tela in caso di burrasche, venti violenti o forti piogge.
- Assicurarsi che il prodotto sia smontato o che il tettuccio sia rimosso in caso di condizioni meteorologiche avverse (vento forte, pioggia intensa o neve, ecc.). Non utilizzarlo in queste condizioni.
- Questo prodotto è progettato solo per un uso occasionale. Non deve essere utilizzato come struttura permanente e deve essere protetto da condizioni atmosferiche avverse come vento forte, pioggia o neve.

CONSIGLI PER LA MANUTENZIONE

- Non usare mai prodotti chimici aggressivi o solventi per pulire il prodotto.
- Lavare con acqua e sapone
- Pulire con un panno morbido.
- Rimuovere regolarmente foglie e/o acqua dal tetto.

4/ GARANZIA

- Sweeek garantisce i propri prodotti contro eventuali difetti di fabbricazione e di materiale per un periodo di 2 anni dalla data di ricevimento da parte del consumatore. In caso di difetto di conformità ti invitiamo a contattare tempestivamente il nostro servizio clienti e a non utilizzare il prodotto.
- Se un componente risulta difettoso durante il periodo di garanzia, sweeek riparerà o sostituirà il componente secondo i termini e le condizioni definiti dal servizio post-vendita sweeek. La garanzia Sweeek si attua con la sostituzione delle parti danneggiate. Sweeek si riserva il diritto di ispezionare il prodotto prima di accettare la garanzia.
- Se un prodotto viene ritenuto difettoso da Sweeek, la garanzia copre esclusivamente la riparazione o la sostituzione del prodotto difettoso. Sweeek non sarà responsabile per eventuali costi o danni sostenuti a seguito di un uso improprio di questo prodotto. Sweeek non sarà responsabile per eventuali costi, perdite o danni causati dalla perdita di questo prodotto.
- Questa garanzia non si applica in caso di abuso, cattiva gestione o riparazione non autorizzata.
- I nostri prodotti sono destinati all'uso in un ambiente privato e personale. Qualsiasi utilizzo in un contesto professionale (noleggio, attività scolastiche, ecc.) annullerà automaticamente tutte le garanzie.
- Questo prodotto è progettato per un uso specifico. Un uso improprio può comportare gravi rischi per l'utente e invalidare la garanzia.

ELENCO ESCLUSIONI DI GARANZIA

- Difetti o danni derivanti da un errore di montaggio o dal mancato rispetto delle condizioni d'uso del prodotto.
- Danni derivanti da un utilizzo non conforme alle specifiche tecniche o all'utilizzo del prodotto. (Non rispetto dei consigli d'uso, manutenzione, conservazione e protezione, mancanza di supervisione).
- Danni legati all'utilizzo di prodotti abrasivi o ad una manutenzione inadeguata.
- Modifiche, interventi o riparazioni effettuate sul prodotto senza previo consenso del venditore.
- Danni al prodotto derivanti dalla normale usura tenuto conto della sua natura, funzione, composizione e prezzo.
- Danni derivanti da cause esterne quali : urto, negligenza, incendio, inondazioni, atti vandalici, calamità naturali, neve, intemperie, ecc. In questo caso vi invitiamo a contattare la vostra assicurazione.
- Fenomeni di scolorimento causati dalla luce naturale o artificiale.
- La comparsa di ruggine o corrosione.
- Scolorimento o corrosione prematura in seguito all'uso vicino alla costa (entro un raggio di 20 km) o in un'area ad alto rischio di ondate di caldo.
- Danni a parti soggette ad usura o sensibili non segnalati al ricevimento del prodotto (elementi gonfiabili, elementi in vetro, parti mobili, parti di attrito, elementi di protezione o anticaduta).
- Danni legati all'uso intensivo o professionale.
- Difetti di cucitura o strappi non segnalati al ricevimento del prodotto.



WAARSCHUWING :
RISICO OP VERWONDIGEN
DRAAG HANDSCHOENEN TIJDENS DE MONTAGE



BESTEMD VOOR
Huishoudelijk
gebruik



GARANTIE :
2 JAAR

WAARSCHUWINGEN

WAARSCHUWINGEN : Pas op dat u tijdens de montage niet bekneld raakt of wordt afgeknipt. De leverancier aanvaardt geen aansprakelijkheid voor schade veroorzaakt door slecht weer of onjuiste montage en gebruik.

LET OP : montage en installatie kunnen gevaarlijk zijn voor uw vingers, draag werkhandschoenen.

- Verander de structuur van het product niet.
- Laat kinderen niet spelen met het product.
- Plaats geen kook-, verwarmings- of verlichtingsapparatuur in de buurt van de stof.
- Niet installeren in de buurt van halogeenverlichting.
- Hang niets op aan het frame.
- Ga bij onweer niet onder het prieel staan.

1/ VEILIGHEIDSINSTRUCTIES

Lees de instructies van de fabrikant voordat u het product gebruikt.

Voor de veiligheid van allen, lees aandachtig de onderstaande veiligheidsinstructies.

- Deze handleiding is bedoeld voor de eindgebruiker.
- Houd kinderen en huisdieren uit de buurt van het werkgebied tijdens de montage en installatie.
- Controleer of uw product niet beschadigd is.
- Controleer de verbindingstukken regelmatig.
- Dit product moet worden gemonteerd door een bevoegde volwassene.
- Controleer alle onderdelen. Als er onderdelen ontbreken of niet conform zijn, neem dan contact met ons op.
- De installatie van deze product vereist minstens twee personen in goede fysieke conditie. Probeer dit zonnescherm niet alleen te monteren. Als het valt, kan dit ernstige schade of letsel veroorzaken.
- Te monteren op een weerbestendige beschutte plaats.
- Houd de plek waar de zonwering gemonteerd wordt schoon en droog.
- Installeer de product niet op een winderige plaats of op plaatsen die zijn blootgesteld aan hoge temperaturen (bijv. nabijheid van rookkanalen).

2/ GEBRUIKSAANWIJZING

- Het niet naleven van de onderhouds- en gebruiksinstructies kan de garantie ongeldig maken
- Weghouden van barbecues en andere warmtebronnen.
- Forceer de verbindingstukken niet.
- Plaats stabiel op een vlakke ondergrond en bevestig elke poot stevig aan de grond op een beschutte plaats.
- Ga voorzichtig met het product om. Rol het doek voorzichtig op en af, op horizontale wijze.
- Sluit de zonwering wanneer deze niet in gebruik is. Dit zal het scherm langer schoon houden en voortijdige verkleuring van de stof voorkomen.
- Vouw het doek op in geval van storm, harde wind en zware regenval.
- Zorg ervoor dat het product wordt gedemonteerd of het doek wordt verwijderd in geval van slechte weersomstandigheden (harde wind, zware regen of sneeuw, enz.). Gebruik het product niet in deze omstandigheden.
- Dit product is ontworpen voor occasioneel gebruik. Het is expliciet niet ontworpen als permanente structuur en moet worden beschermd tegen slechte weersomstandigheden zoals harde wind, zware regen of sneeuw.

3/ ONDERHOUDSTIPS

- Gebruik nooit agressieve chemicaliën of oplosmiddelen om het product te reinigen.
- Wassen met water en zeep.
- Schoonmaken met een zachte doek.
- Verwijder regelmatig bladeren en/of water van het dak.

4/ GARANTIE

- Sweeek garandeert haar producten tegen eventuele fabricage- en materiaalfouten gedurende een periode van 2 jaar vanaf de datum van ontvangst door de consument. In geval van een gebrek aan conformiteit nodigen wij u uit om snel contact op te nemen met onze klantenservice en het product niet te gebruiken.
- Als een onderdeel tijdens de garantieperiode defect blijkt te zijn, zal sweeek het onderdeel repareren of vervangen in overeenstemming met de voorwaarden die door sweeek after-sales service zijn gedefinieerd. De garantie van Sweeek wordt uitgevoerd door de beschadigde onderdelen te vervangen. Sweeek behoudt zich het recht voor om het product te inspecteren voordat de garantie wordt geaccepteerd.
- Indien een product door Sweeek als defect wordt beschouwd, dekt de garantie alleen reparatie of vervanging van het defecte product. Sweeek is niet verantwoordelijk voor eventuele kosten of schade als gevolg van misbruik van dit product. Sweeek is niet verantwoordelijk voor eventuele kosten, verliezen, omzetgemis of schade veroorzaakt door dit product.
- Deze garantie is niet van toepassing in geval van misbruik, verkeerd gebruik of ongeoorloofde reparatie.
- Onze producten zijn bedoeld voor gebruik in een privé- en persoonlijke context; bij gebruik in een professionele context (verhuur, schoolactiviteiten, enz.) vervallen automatisch alle garanties.
- Dit product is ontworpen voor een specifiek gebruik. Onjuist gebruik kan ernstige risico's voor de gebruiker veroorzaken en de garantie ongeldig maken.

LIJST MET UITSLUITINGEN VAN GARANTIE

- Defecten of schade als gevolg van een montagefout of het niet naleven van de gebruiksvoorwaarden van het product.
- Schade als gevolg van gebruik dat niet voldoet aan de technische specificaties of gebruik van het product. (Het niet opvolgen van adviezen over gebruik, onderhoud, opslag en bescherming, gebrek aan toezicht).
- Schade als gevolg van het gebruik van schurende producten of ongepast onderhoud.
- Wijzigingen, interventies of reparaties uitgevoerd aan het product zonder voorafgaand akkoord van de verkoper.
- Schade aan het product als gevolg van normale slijtage, gelet op de aard, functie, samenstelling en prijs.
- Schade als gevolg van externe oorzaken zoals : schok, nalatigheid, brand, overstroming, vandalisme, natuurramp, sneeuw, slecht weer, enz. In dit geval nodigen wij u uit om contact op te nemen met uw verzekering.
- Verkleuringsverschijnselen veroorzaakt door natuurlijk of kunstlicht.
- Het uiterlijk van roest of corrosie.
- Voortijdige verkleuring of corrosie na gebruik nabij de kust (binnen een straal van 20 km) of in een gebied met een hoog hittegolfrisico.
- Schade aan slijtage- of gevoelige onderdelen die niet bij ontvangst van het product zijn gemeld (opblaasbare elementen, glaselementen, bewegende delen, wrijvingsdelen, beschermings- of valbeveiligingselementen).
- Schade verbonden aan intensief of professioneel gebruik.
- Naai- of scheurfouten die niet zijn gemeld bij ontvangst van het product.

DE



WARNUNG :
VERLETZUNGSGEFAHR
TRAGEN SIE WÄHREND DER MONTAGE HANDSCHUHE



BESTIMMT
FÜR DEN
PRIVATGEBRAUCH



GARANTIE :
2 JAHRE

WARNHINWEISE

WARNHINWEISE : Achten Sie bei der Montage auf Quetsch- und Scherstellen. Der Lieferant übernimmt keine Verantwortung für Schäden, die durch Unwetter oder unsachgemäße Montage entstehen.

ACHTUNG : Das Aufstellen und Anbringen kann für die Finger gefährlich sein, tragen Sie daher Arbeitshandschuhe.

- Die Struktur des Produkts darf nicht verändert werden.
- Lassen Sie Kinder nicht mit dem Produkt spielen.
- Stellen Sie keine Koch-, Heiz- oder Beleuchtungsgeräte in der Nähe des Stoffs auf.
- Nicht in der Nähe von Halogenbeleuchtung aufstellen.
- Hängen Sie keine Geräte an das Gerüst.
- Bei Gewitter ist es nicht genehmigt sich unter der Markise aufzuhalten.

1/ SICHERHEITSHINWEISE

Lesen Sie die Anweisungen des Herstellers, bevor Sie das Produkt verwenden.

Bitte lesen Sie die folgenden Sicherheitshinweise zu Ihrer eigenen Sicherheit sorgfältig durch.

- Diese Anleitung ist für den Endverbraucher bestimmt.
- Prüfen Sie alle Teile. Sollten Teile fehlen oder nicht passen, wenden Sie sich bitte an uns.
- Überprüfen Sie, dass Ihr Produkt keinen Schaden hat.
- Überprüfen Sie regelmäßig die Verbindungen.
- Dieses Produkt soll von einem kompetenten Erwachsenen zusammengebaut werden.
- Versuchen Sie nicht, diese Produkt allein zu montieren. Sollte sie herunterfallen, könnte sie schwere Schäden oder Verletzungen verursachen.
- Für den Zusammenbau dieser Produkt sind mindestens zwei Personen in guter körperlicher Verfassung erforderlich.
- Stellen Sie den Artikel an einem wettergeschützten Ort auf.
- Versichern Sie sich, einen sauberen und trockenen Montagebereich zu haben.
- Installieren Sie die Produkt nicht an einem windigen Ort oder an Orten, die hohen Temperaturen ausgesetzt sind (z. B. in der Nähe von Rauchabzügen).

2/ ANWENDUNGSHINWEISE

- Die Nichtbeachtung der Gebrauchs- und Wartungsanweisungen kann zum Erlöschen der Garantie führen.
- Halten Sie den Artikel von Grills oder anderen Wärmequellen fern.
- Wenden Sie beim Aufbau keine Gewalt an.
- Stellen Sie das Produkt stabil auf einen ebenen Untergrund und befestigen Sie jedes Bein an einer wetterfesten Stelle am Boden.
- Behandeln Sie das Produkt mit Sorgfalt. Rollen Sie den Stoff langsam und waagrecht auf oder ein.
- Schließen Sie die ausziehbare Markise bei Nichtgebrauch. So bleibt sie sauber und ein vorzeitiges Ausbleichen des Stoffs wird verhindert.
- Bei Böen, starkem Wind oder starkem Regen die Plane unbedingt entfernen.
- Stellen Sie sicher, dass das Produkt bei schlechten Wetterbedingungen (starke Winde, starker Regen oder Schneefall usw....) abgebaut oder die Überdachung entfernt wird. Verwenden Sie es nicht unter diesen Bedingungen.
- Dieses Produkt ist nur für den gelegentlichen Gebrauch gedacht. Es sollte nicht als dauerhafte Konstruktion verwendet werden und muss vor schlechten Wetterbedingungen wie starken Winden, starkem Regen oder Schnee geschützt werden.

3/ PFLEGEHINWEISE

- Verwenden Sie zur Reinigung des Produkts niemals aggressive Chemikalien oder Lösungsmittel.
- Mit Wasser und Seife waschen.
- Mit einem weichen Tuch reinigen.
- Entfernen Sie regelmäßig Laub oder/und Wasser, das sich auf dem Dach angesammelt hat.

4/ GARANTIE

- Sweeek garantiert für einen Zeitraum von 2 Jahren ab dem Datum des Erhalts durch den Verbraucher, dass seine Produkte frei von Herstellungs- und Materialfehlern sind. Im Falle einer Nichtkonformität bitten wir Sie, sich umgehend an unseren Kundenservice zu wenden und das Produkt nicht zu verwenden.
- Sollte sich ein Teil während der Garantiezeit als defekt erweisen, wird sweeek die Reparatur oder den Ersatz des Teils übernehmen, und zwar gemäß den vom sweeek-Kundendienst festgelegten Modalitäten. Die Inanspruchnahme der Sweeek-Garantie erfolgt durch den Ersatz der beschädigten Teile. Sweeek behält sich das Recht vor, das Produkt vor der Annahme der Garantieleistung zu überprüfen.
- Wenn Sweeek ein Produkt als fehlerhaft erachtet, deckt die Garantie nur die Reparatur oder den Austausch des fehlerhaften Produkts ab. Sweeek übernimmt keine Verantwortung für Kosten oder Schäden, die durch eine nicht ordnungsgemäße Verwendung dieses Produkts entstehen. Sweeek übernimmt keine Verantwortung für Kosten, Verluste oder Schäden, die durch den Verlust dieses Produkts entstehen.
- Diese Garantie gilt nicht im Falle von Missbrauch, unsachgemäßer Handhabung oder unbefugter Reparatur.
- Unsere Produkte sind für den Einsatz im privaten und persönlichen Bereich bestimmt. Bei jeglicher Nutzung im beruflichen Kontext (Vermietung, Schulaktivitäten usw.) erlöschen automatisch sämtliche Garantien.
- Dieses Produkt ist für eine bestimmte Verwendung konzipiert. Eine unsachgemäße Verwendung kann zu ernsthaften Gefahren für den Benutzer führen und zum Erlöschen der Garantie führen.

LISTE DER GARANTIEAUSSCHLÜSSE

- Mängel oder Schäden, die auf einen Montagefehler oder die Nichteinhaltung der Nutzungsbedingungen des Produkts zurückzuführen sind.
- Schäden, die aus einer Verwendung resultieren, die nicht den technischen Spezifikationen oder der Nutzung des Produkts entspricht. (Nichtbeachtung der Hinweise zu Gebrauch, Wartung, Lagerung und Schutz, mangelnde Aufsicht).
- Schäden, die auf die Verwendung von Schleifmitteln oder unsachgemäße Wartung zurückzuführen sind.
- Änderungen, Eingriffe oder Reparaturen am Produkt ohne vorherige Zustimmung des Verkäufers.
- Schäden am Produkt, die auf normale Abnutzung in Bezug auf Beschaffenheit, Funktion, Zusammensetzung und Preis zurückzuführen sind.
- Schäden, die auf äußere Ursachen zurückzuführen sind, wie zum Beispiel: Schock, Fahrlässigkeit, Feuer, Überschwemmung, Vandalismus, Naturkatastrophe, Schnee, schlechtes Wetter usw. In diesem Fall bitten wir Sie, sich an Ihre Versicherung zu wenden.
- Verfärbungserscheinungen durch natürliches oder künstliches Licht.
- Das Auftreten von Rost oder Korrosion.
- Vorzeitige Verfärbung oder Korrosion nach Verwendung in Küstennähe (im Umkreis von 20 km) oder in einem Gebiet mit hohem Hitzewellenrisiko.
- Schäden an Verschleißteilen oder zerbrechlichen Teilen, die bei Erhalt des Produkts nicht gemeldet wurden (aufblasbare Elemente, Glaselemente, bewegliche Teile, Reibungsteile, Schutz- oder Absturzsicherungselemente).
- Schäden im Zusammenhang mit intensiver oder professioneller Nutzung.
- Naht- oder Reißfehler, die bei Erhalt des Produkts nicht gemeldet wurden.



UWAGA :
RYZIKO OBRAŻEŃ
PODCZAS MONTAŻU NALEŻY NOSIĆ RĘKAWICE



PRZEZNACZONE
DO UŻYTKU
DOMOWEGO



GWARANCJA :
2 LATA

! OSTRZEŻENIE

OSTRZEŻENIE : Podczas montażu należy zachować ostrożność ze względu na ryzyko zakleszczenia i przecięcia. Dostawca zrzeka się wszelkiej odpowiedzialności w przypadku pogorszenia jakości produktu na skutek złej pogody lub nieprawidłowej instalacji.

UWAGA: montaż i instalacja mogą być niebezpieczne dla palców, dlatego należy nosić rękawice robocze.

- Nie modyfikuj struktury produktu.
- Nie pozwalaj dzieciom bawić się produktem.
- Nie umieszczaj w pobliżu płótna żadnych urządzeń kuchennych, grzewczych ani oświetleniowych.
- Nie instaluj w pobliżu oświetlenia halogenowego.
- Nie wieszaj produktów na ramie.
- Nie przebywaj pod altaną podczas burzy.

1/ INSTRUKCJE BEZPIECZENSTWA

Przed użyciem produktu przeczytaj instrukcję producenta.

Dla własnego bezpieczeństwa przeczytaj uważnie poniższe wskazówki i zalecenia.

- Niniejsza instrukcja jest przeznaczona dla użytkownika końcowego.
- Podczas montażu i instalacji trzymaj dzieci i zwierzęta z dala od obszaru roboczego.
- Sprawdź, czy produkt nie jest uszkodzony.
- Regularnie sprawdzaj czy wszystkie części są odpowiednio dokręcone.
- Ten produkt musi być montowany przez osobę dorosłą.
- Sprawdź wszystkie części. Jeśli jakiegokolwiek brakuje lub niektóre nie są zgodne, skontaktuj się z działem posprzedażowym sweeek.
- Do montażu tej rolety potrzebne są co najmniej dwie osoby o dobrej kondycji fizycznej. Nie próbuj montować tej produkt samodzielnie. Jeżeli roleta spadnie, może spowodować poważne uszkodzenia lub obrażenia.
- Do montażu w miejscu chronionym przed złymi warunkami pogodowymi.
- Zapewnij czyste i suche miejsce montażu.
- Nie instaluj produkt w wietrznym miejscu lub w miejscach narażonych na intensywne ciepło (np. w pobliżu otworów wentylacyjnych).

2/ INSTRUKCJE UŻYTKOWANIA

- Niezastosowanie się do instrukcji użytkowania i konserwacji może skutkować unieważnieniem gwarancji.
- Trzymaj z dala od grillów i innych źródeł ciepła.
- Unikaj łączenia i montażu na siłę.
- Ustaw stabilnie na poziomej podłodze i bezpiecznie przymocuj każdą nogę do podłoża w miejscu chronionym przed złymi warunkami pogodowymi.
- Obchodź się z produktem ostrożnie. Powoli i poziomo rozwijaj lub zwijaj płótno.
- Zamykaj wysuwaną osłonę, gdy nie jest używana. Dzięki temu utrzymasz je w czystości i zapobiegiesz przedwczesnemu blaknięciu płótna.
- W przypadku burzy, podmuchów silnego wiatru lub ulewnego deszczu należy zdjąć plandekę.
- Upewnij się, że produkt został zdemontowany lub daszek został zdemontowany w przypadku złych warunków pogodowych (silny wiatr, ulewny deszcz lub śnieg itp.). Nie używaj go w takich warunkach.
- Ten produkt jest przeznaczony wyłącznie do okazjonalnego użytku. Nie należy go używać jako konstrukcji trwałej i należy go chronić przed złymi warunkami pogodowymi, takimi jak silny wiatr, ulewny deszcz, a nawet śnieg.

3/ CZYSZCZENIE I KONSERWACJA

- Do czyszczenia produktu nigdy nie używaj ostrych środków chemicznych ani rozpuszczalników.
- Umyć wodą z mydłem.
- Czyścić miękką szmatką.
- Regularnie usuwaj liście i/lub wodę zgromadzoną na dachu.

4/ GWARANCJA

- Sweeek udziela gwarancji na swoje produkty pod względem wad fabrycznych na okres 2 lat od daty otrzymania produktu przez konsumenta. W przypadku braku zgodności z opisem zachęcamy do szybkiego kontaktu z naszym działem obsługi klienta i nieużywania produktu.
- Jeśli część okaże się wadliwa w okresie gwarancyjnym, jedynym i wyłącznym środkiem zaradczym. Jeśli część okaże się wadliwa w okresie gwarancyjnym, firma sweeek naprawi lub wymieni część zgodnie z warunkami określonymi przez serwis posprzedażowy sweeek. Gwarancja firmy Sweeek jest realizowana poprzez wymianę uszkodzonych części. Firma Sweeek zastrzega sobie prawo do sprawdzenia produktu przed zaakceptowaniem gwarancji.
- Jeżeli Sweeek uzna produkt za wadliwy, gwarancja obejmuje wyłącznie naprawę lub wymianę wadliwego produktu. Sweeek nie ponosi odpowiedzialności za jakiegokolwiek koszty lub szkody powstałe w wyniku niewłaściwego użycia tego produktu. Sweeek nie ponosi odpowiedzialności za jakiegokolwiek koszty, straty lub szkody spowodowane utratą tego produktu.
- Niniejsza gwarancja nie ma zastosowania w przypadku nadużycia, nieprawidłowej obsługi lub nieautoryzowanej naprawy.
- Nasze produkty są przeznaczone do użytku domowego i osobistego; używanie ich w celach zawodowych (wynajem, zajęcia w szkole itp.) powoduje automatyczną utratę wszelkich gwarancji.
- Ten produkt jest przeznaczony do określonego zastosowania. Niewłaściwe użytkowanie może spowodować poważne ryzyko dla użytkownika i utratę gwarancji.

LISTA PRZYPADKÓW UNIEWAŻNIAJĄCYCH GWARANCJĘ

- Wady lub uszkodzenia powstałe na skutek błędu montażowego lub nieprzestrzegania warunków użytkowania produktu.
- Uszkodzenia wynikające z użytkowania niezgodnego ze specyfikacjami technicznymi lub użytkowania produktu. (Nieprzestrzeganie zaleceń dotyczących użytkowania, konserwacji, przechowywania i ochrony, brak nadzoru).
- Uszkodzenia związane ze stosowaniem produktów ściernych lub nieodpowiednią konserwacją.
- Modyfikacje, ingerencje lub naprawy produktu dokonane bez uprzedniej zgody sprzedawcy.
- Uszkodzenia produktu wynikające z normalnego zużycia, biorąc pod uwagę jego charakter, funkcję, skład i cenę.
- Szkody powstałe z przyczyn zewnętrznych takich jak : wstrząs, zaniedbanie, pożar, powódź, wandalizm, klęska żywiołowa, śnieg, zła pogoda itp. W takim przypadku zapraszamy do kontaktu z ubezpieczycielem.
- Zjawiska przebarwień spowodowane światłem naturalnym lub sztucznym.
- Pojawienie się rdzy lub korozji.
- Przedwczesne odbarwienie lub korozja w wyniku użytkowania w pobliżu wybrzeża (w promieniu 20 km) lub w obszarze o dużym ryzyku fal upałów.
- Uszkodzenia części zużywalnych lub wrażliwych, niezgłoszonych przy odbiorze produktu (elementy nadmuchiwane, elementy szklane, części ruchome, mechanizmy cierne, elementy ochronne lub zabezpieczające przed upadkiem).
- Uszkodzenia związane z intensywnym lub profesjonalnym użytkowaniem.
- Wady szycia lub rozdarcia, które nie zostały zgłoszone przy odbiorze produktu.

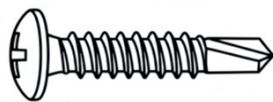
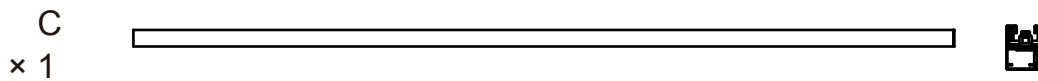
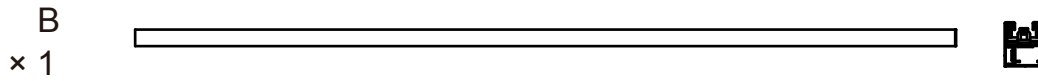
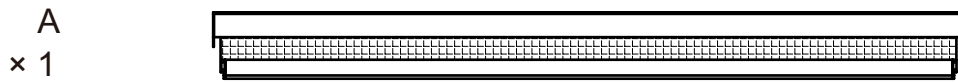

× 6
M4,2x24mm



× 8
M3,5x12mm



× 8

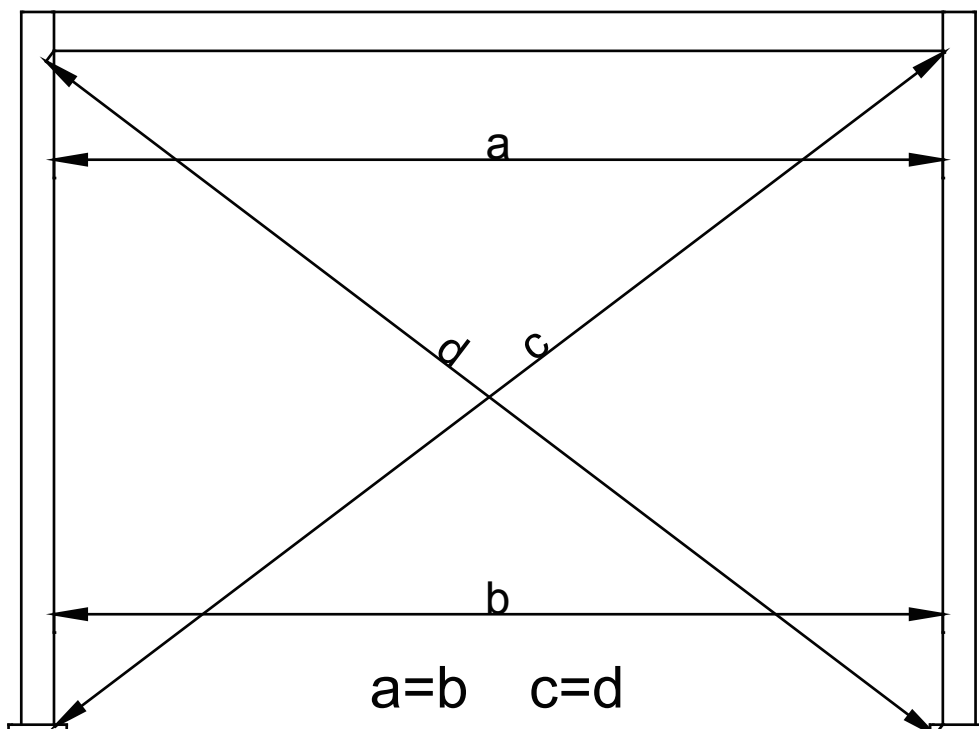



1

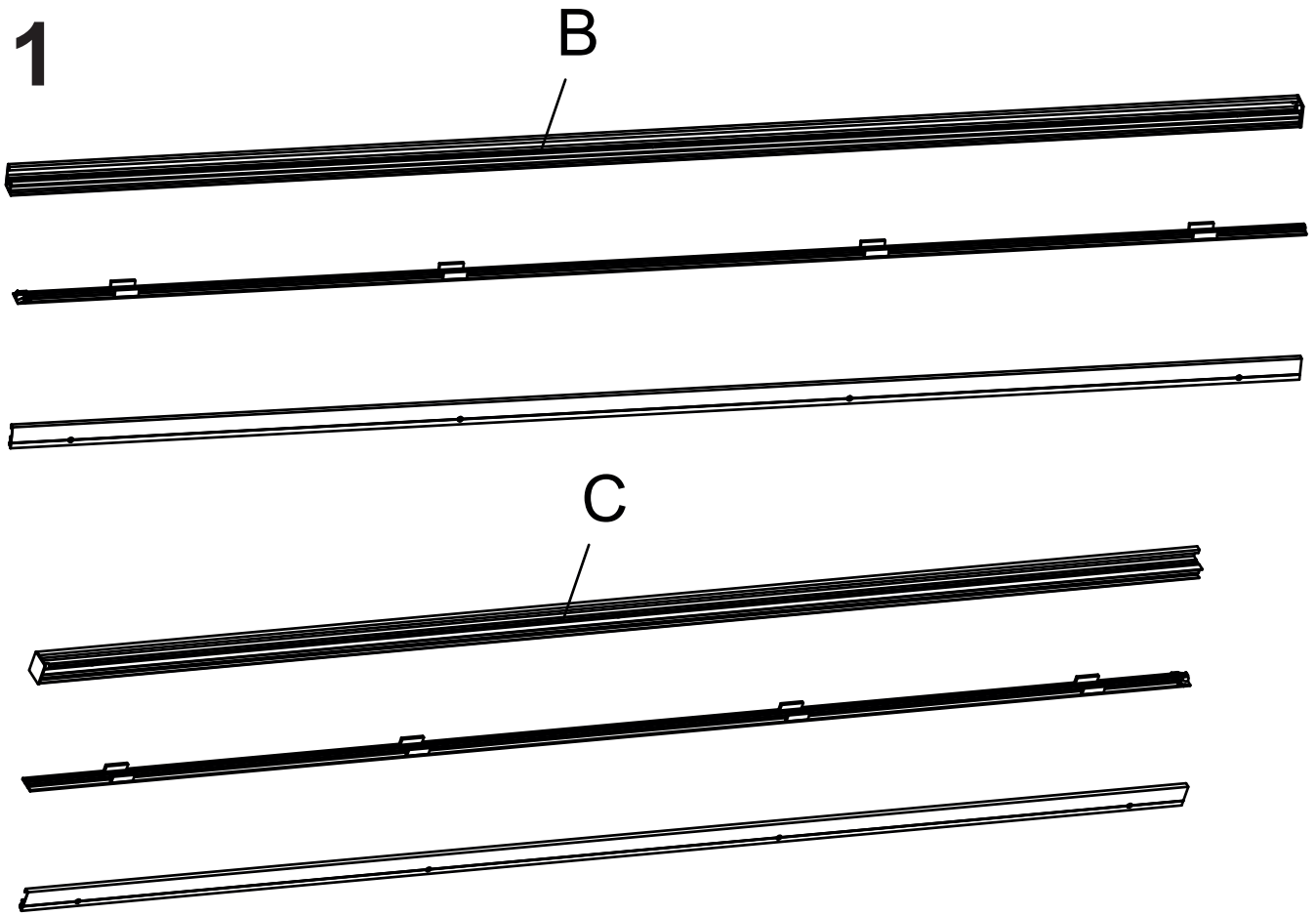

2

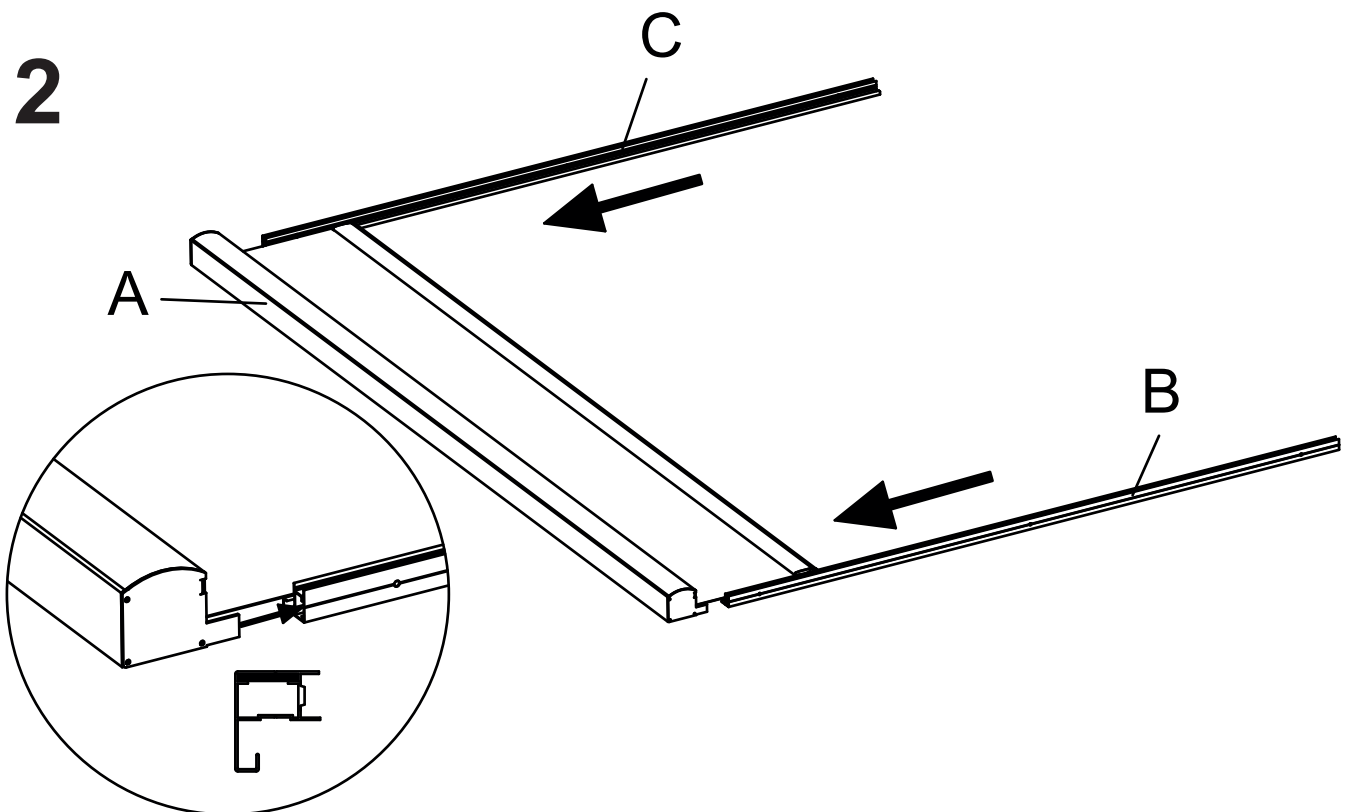

3

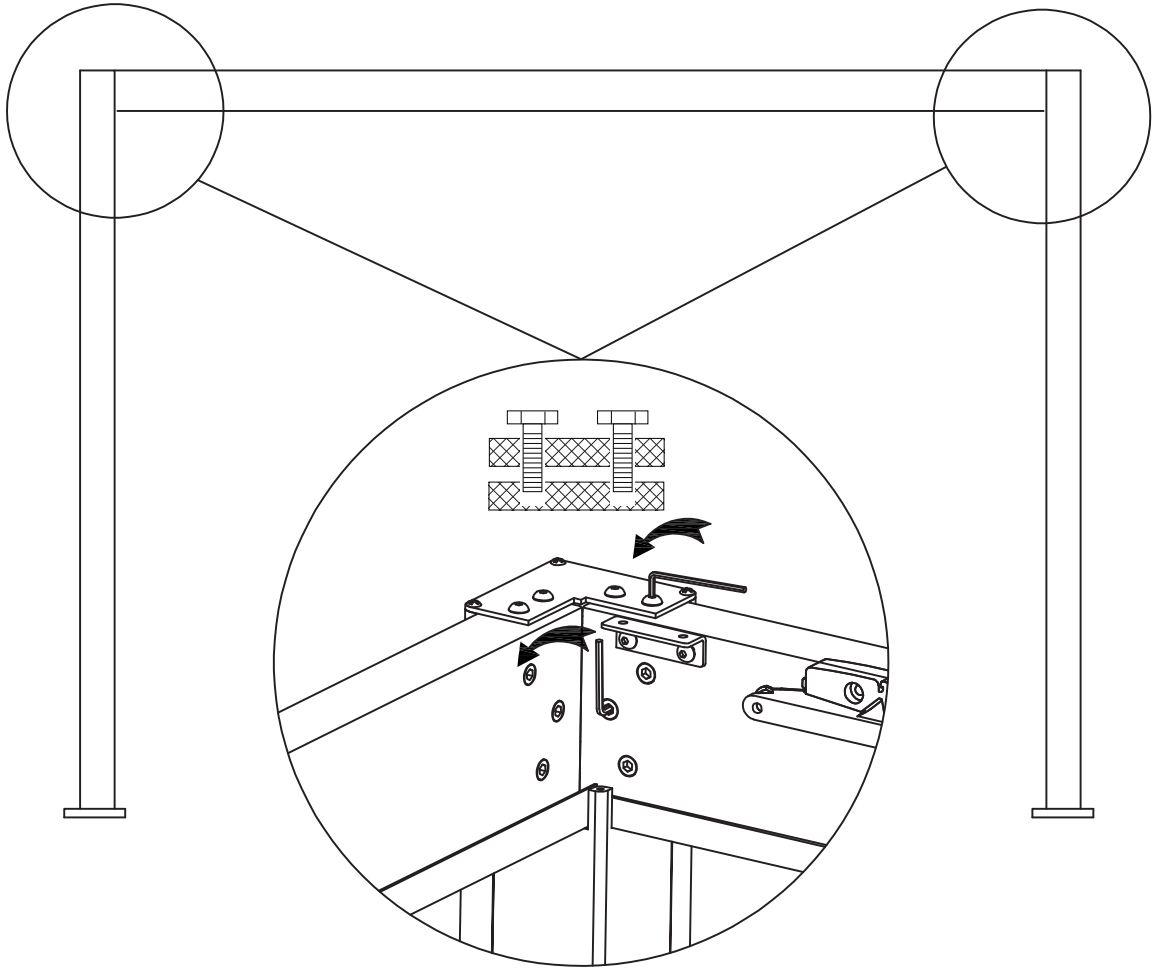

4

D x6

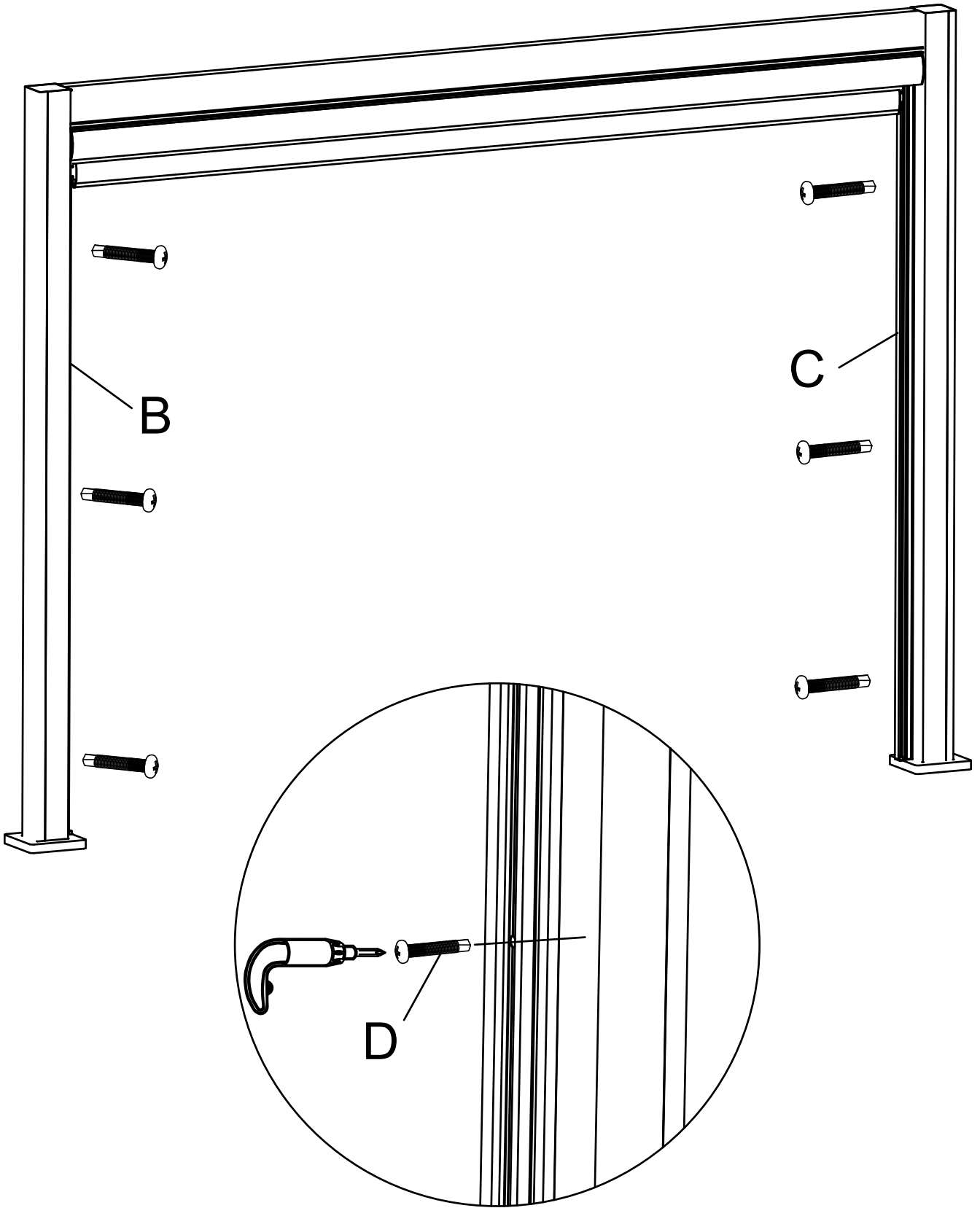

5

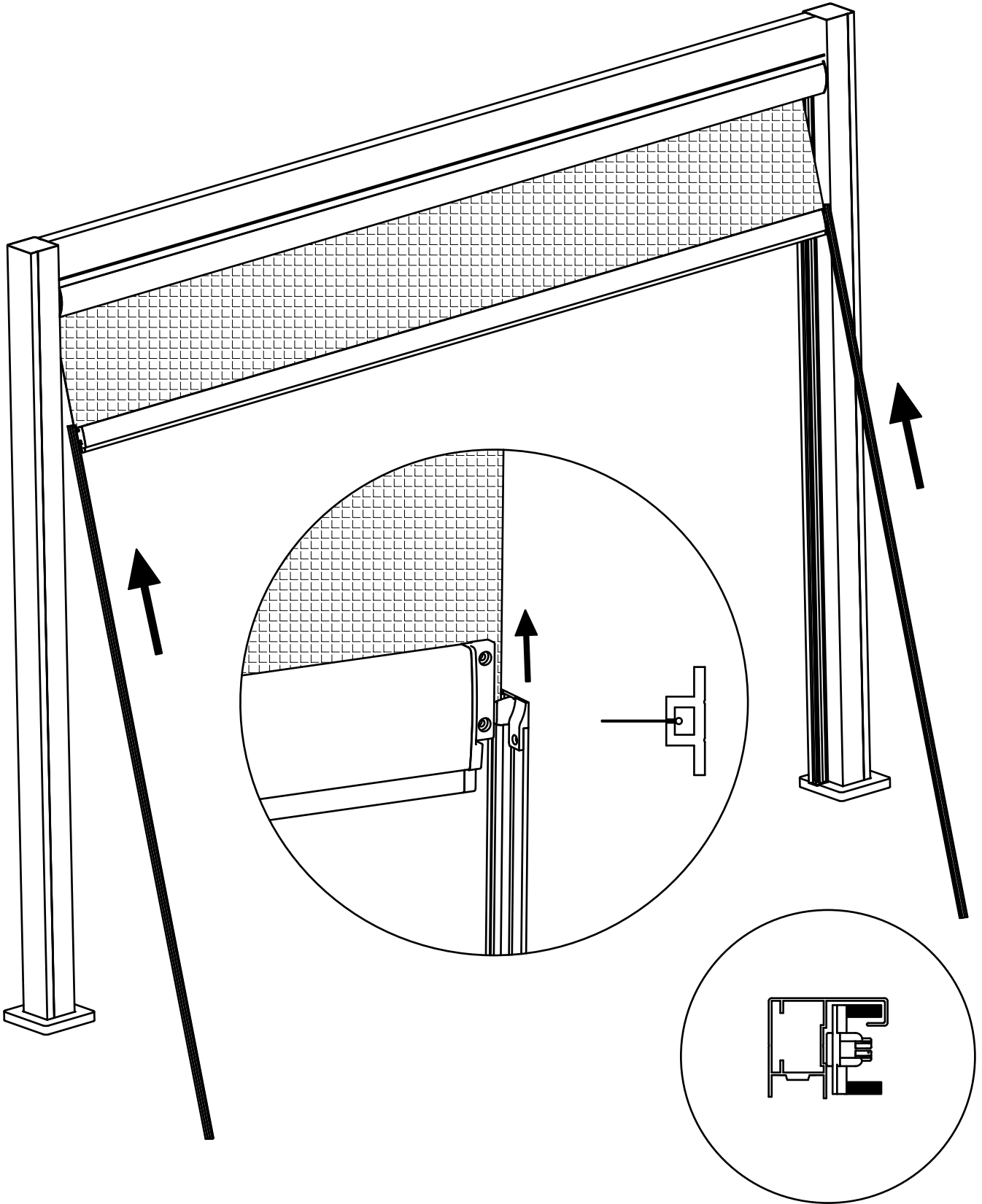

6

E x8

F x8

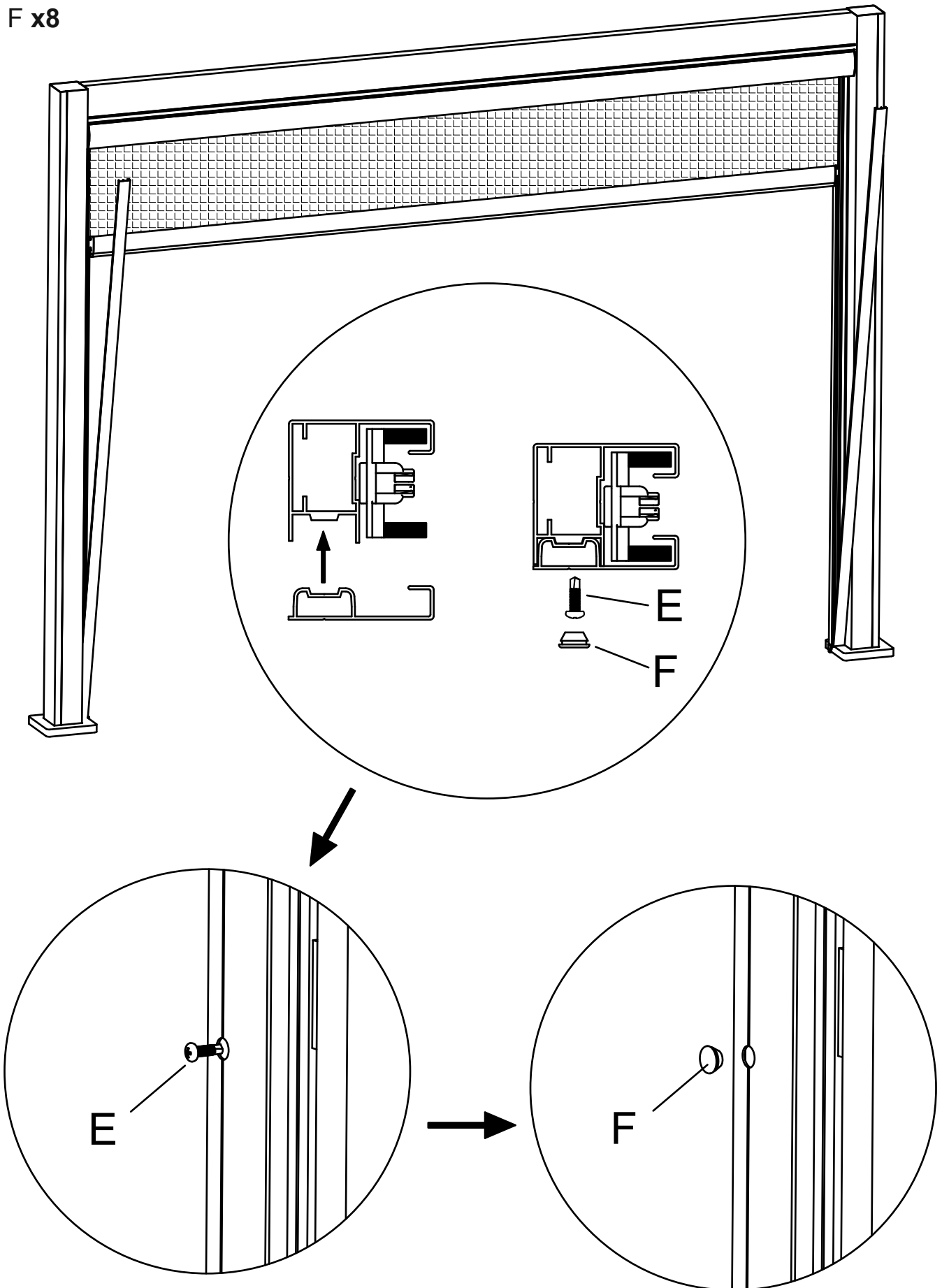

7

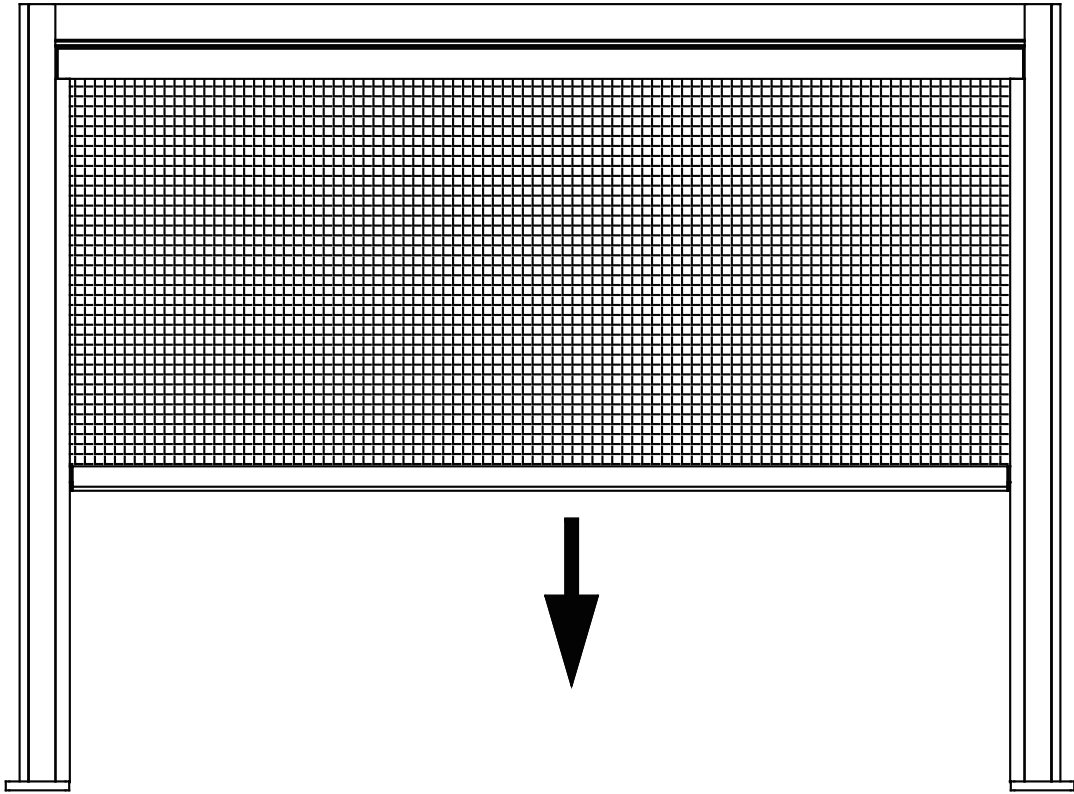

8

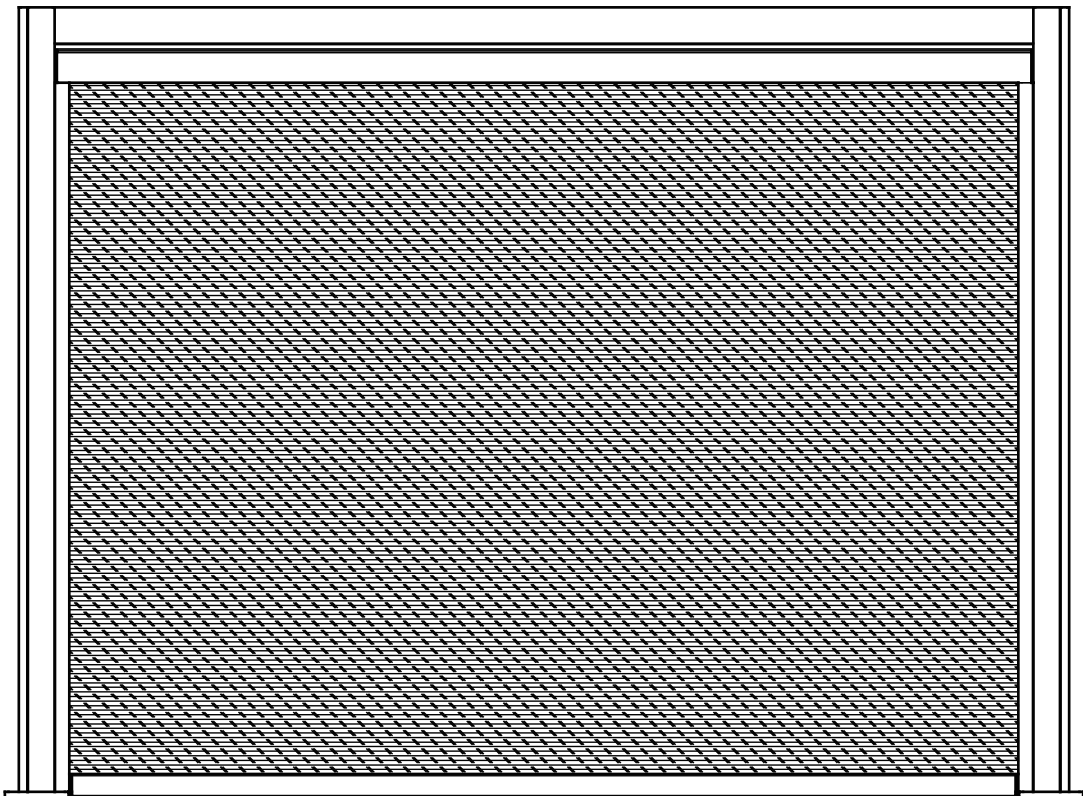

IMPORTÉ PAR WALIBUY SAS
270 avenue de l'Espace, 59118 WAMBRECHIES - FRANCE

IMPORTADO POR WALIBUY SAS
270 avenue de l'Espace, 59118 WAMBRECHIES - FRANCIA

IMPORTED BY WALIBUY SAS
270 avenue de l'Espace, 59118 WAMBRECHIES - FRANCE

INGEVOERD DOOR WALIBUY SAS
270 avenue de l'Espace, 59118 WAMBRECHIES - FRANKRIJK

IMPORTADO POR WALIBUY SAS
270 avenue de l'Espace, 59118 WAMBRECHIES - FRANÇA

IMPORTATO DA WALIBUY SAS
270 avenue de l'Espace, 59118 WAMBRECHIES - FRANCIA

IMPORTIERT VON WALIBUY SAS
270 avenue de l'Espace, 59118 WAMBRECHIES - FRANKREICH

IMPORTOWANE PRZEZ WALIBUY SAS
270 avenue de l'Espace, 59118 WAMBRECHIES - FRANCJA

 SWEEEK ME



SERVICE APRÈS VENTE :
SERVICIO POSTVENTA :
AFTER SALES SERVICE :
AFTER-SALES :
SERVIÇO PÓS-VENDA :
CONTATTO :
CONTACT :
KUNDENDIENST :
SERWIS POGWARANCYJNY :

www.sweeek.help



FR

Pensez à
donner ou recycler.



Association

ou



Magasin

ou



Déchèterie

<https://quefairedemesdechets.fr>