

SSHANCRN

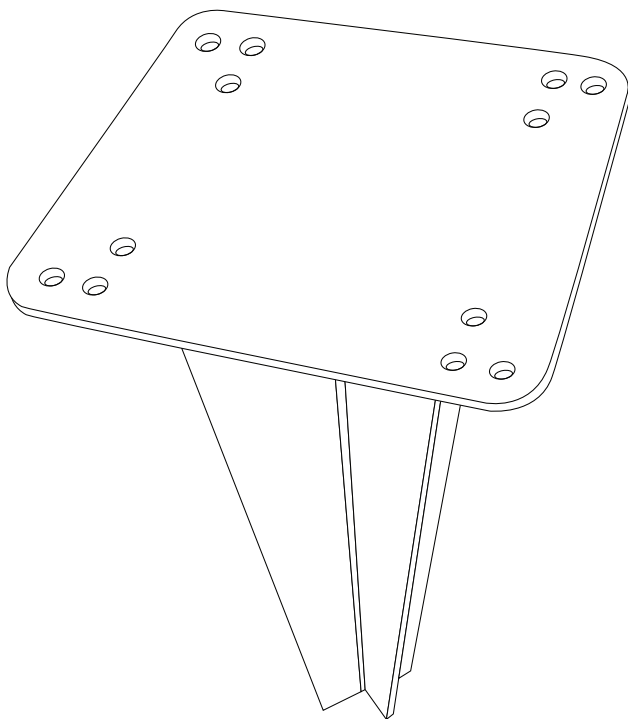

FRANÇAIS

Conseils d'utilisation	6
Montage.....	7

**IMPORTANT, À CONSERVER
POUR CONSULTATION ULTÉRIEURE :
À LIRE ATTENTIVEMENT**

ESPAÑOL

Consejos de uso.....	6
Montaje.....	9

**IMPORTANTE, CONSÉRVELO
PARA FUTURAS REFERENCIAS:
LEA ATENTAMENTE**

ENGLISH

Directions for use.....	6
Assembly	9

**IMPORTANT, RETAIN FOR FUTURE
REFERENCE: READ CAREFULLY**

NEDERLANDS

Gebruiksaanwijzingen	7
Montage.....	9

**BELANGRIJK, BEWAAR VOOR
TOEKOMSTIGE REFERENTIE:
ZORGVULDIG LEZEN**

PORTUGUÊS

Conselhos de utilização.....	7
Montagem.....	9

**IMPORTANTE, CONSERVE A
REFERÊNCIA DA FATURA:
LEIA CUIDADOSAMENTE**

ITALIANO

Consigli d'uso	7
Montaggio.....	9

**IMPORTANTE, CONSERVARE PER
ULTERIORI CONSULTAZIONI:
LEGGERE ATTENTAMENTE**

Anwendungshinweise..... 8
Montage..... 9

**WICHTIG, ZUM SPÄTEREN
GEBRAUCH AUFHEBEN UND
SORGFÄLTIG DURCHLESEN**



Destiné à un usage domestique
Destinado a un uso doméstico
For domestic use
Bestemd voor huishoudelijk gebruik
Para uso doméstico
Destinato ad un uso domestico
Für den häuslichen Gebrauch bestimmt



Attention : risques de blessures
Cuidado : riesgo de lesión
Caution : risk of injury
Waarschuwing: risico op verwondigen
Cuidado: risco de ferimentos
Attenzione : rischio infortunio
Warnung: Verletzungsgefahr



Garantie : 2 ans
Garantía : 2 años
Warranty: 2 years
Garantie: 2 jaar
Garantia: 2 anos
Garanzia : 2 anni
Garantie: 2 Jahre

- Ce set d'ancrage vous permettra d'installer votre douche solaire Alice's Garden dans votre jardin, en piquant dans la terre.
- Il est nécessaire de fixer la douche en 4 points filetés sur l'embase du piquet (Visserie M10 fournie avec les douches Alice's Garden).
- Si le sol est trop dur, arrosez-le au préalable, le piquet sera plus facile à planter.
- En cas de vent très violent, la douche pourra basculer. Dans ce cas, il est préférable de la vider et l'entreposer à l'abri.
- Le piquet est en acier zingué. Ce traitement retarde l'apparition de traces de corrosion. Dès les premières apparitions, il est conseillé de traiter immédiatement les zones concernées à l'aide d'un produit antirouille adapté, que vous trouverez en grande surface spécialisée.

CONSEJOS DE USO

- Éste set de anclaje le permitirá instalar su ducha solar Alice's Garden en su jardín anclándolas en la tierra.
- Es necesario fijar la ducha en 4 puntos con rosca en la base del palo (tornillos M10 proporcionados con la ducha Alice's Garden).
- Si el suelo está demasiado duro, regándolo antes, la piqueta será más fácil de anclar.
- En caso de viento violento, la ducha podría volcarse. En éste caso, es preferible vaciarla y guardarla en un lugar protegido.
- El palo es de acero zincado. Éste tratamiento permite evitar la oxidación. En el caso de que aparezcan puntos de oxidación, le aconsejamos de tratar de forma inmediata la zona afectada con un producto anti-oxidación adecuado. Estos productos se encuentran en cualquier gran comercio.

DIRECTIONS FOR USE

- This anchor kit will allow you to install your Alice's Garden solar shower, anchored in the ground.
- It is necessary to pin down the shower at 4 points with strings at the base of the pole. (M10 screws, in proportion with Alice's Garden shower).
- If the ground is too hard, water it beforehand and the pole will be easier to anchor.
- In case of strong wind, the shower could fall. In this case, it is preferable to empty it and store it in a safe place.
- The pole is made of zinc-plated steel. This process delays oxidation of the metal. If oxidation occurs, it is advised to treat immediately the affected zones using an adequate anti-oxidation product. You can find these products in most large retailers.

- Met deze verankeringsset kunt u de Solar Douche van Alice's Garden in uw tuin bevestigen.
- U moet de douche op 4 punten bevestigen op de basis van de paal (M10 schroeven meegeleverd met de Alice's Garden douches).
- Indien de grond te hard is, maakt u het dan eerst vochtig om vervolgens de paal in de grond te kunnen steken.
- De douche zou kunnen om waaien met hele harde winden. Daarom adviseren wij u douche te legen en op te bergen met storm.
- De paal is gemaakt van gezinkt staal. Dit vertraagt de opkoming van eventuele corrosie. Zodra er eerste verschijnselen komen, moet u de zones behandelen met anti roest.

PT **CONSELHOS DE UTILIZAÇÃO**

- Este conjunto de fixação vai permitir-lhe instalar o duche solar Alice's Garden no seu jardim, fixando-o à terra.
- É necessário fixar o duche em 4 pontos roscados na base da estaca (parafusos M10 fornecidos com os duches Alice's Garden).
- Se o solo for muito duro, regue-o previamente, será mais fácil de enterrar a estaca.
- Em caso de vento muito forte, o duche pode oscilar. Neste caso, é preferível desligá-lo e arrumá-lo num local abrigado.
- A estaca é de aço zincado. Este tratamento retarda o aparecimento de vestígios de corrosão. A partir do momento em que aparecem, aconselha-se a tratar imediatamente as áreas em questão com um produto contra a ferrugem adaptado, que pode encontrar numa grande superfície especializada.

IT **CONSIGLI D'USO**

- Questo set di ancoraggio vi consentirà di installare la vostra doccia solare Alice's Garden in giardino, fissandola a terra.
- Sarà necessario fissare la doccia in 4 punti filettati sulla base del picchetto (Viteria M10 fornita in dotazione con le docce Alice's Garden).
- Qualora il terreno sia troppo duro, innaffiarlo come prima cosa. In questo modo sarà più facile piantare il picchetto.
- In caso di vento molto forte, la doccia potrà oscillare. In questo caso è preferibile svuotarla e conservarla al riparo.
- Il picchetto è in acciaio zincato. Questo trattamento ritarda la comparsa di tracce di corrosione. Fin da quando compaiono le prime tracce di corrosione, consigliamo di intervenire direttamente sulle zone interessate servendosi di un prodotto anti-ruggine adeguato, disponibile presso i negozi specializzati.

- Mit diesem Verankerungsset können Sie Ihre Alice's Garden-Solardusche in Ihrem Garten installieren, indem Sie in die Erde stecken.
- Sie müssen die Dusche an vier Gewindepunkten an der Grundplatte des Pfahls befestigen (M10-Schrauben sind im Lieferumfang der Alice's Garden-Duschen enthalten).
- Wenn der Boden zu hart ist, wässern Sie ihn vorher, dann lässt sich der Pfahl leichter in den Boden stecken.
- Bei sehr starkem Wind kann die Dusche umkippen. In diesem Fall sollten Sie sie ausleeren und an einem geschützten Ort aufbewahren.
- Der Pfahl besteht aus verzinktem Stahl. Diese Behandlung verzögert das Auftreten von Korrosionsspuren. Beim ersten Auftreten sollten Sie die betroffenen Stellen sofort mit einem geeigneten Rostschutzmittel behandeln, das Sie im Fachhandel erhalten.

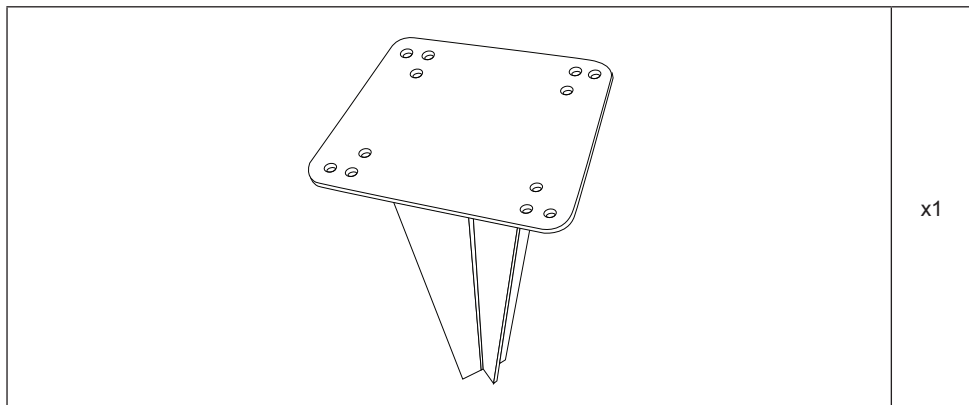

1

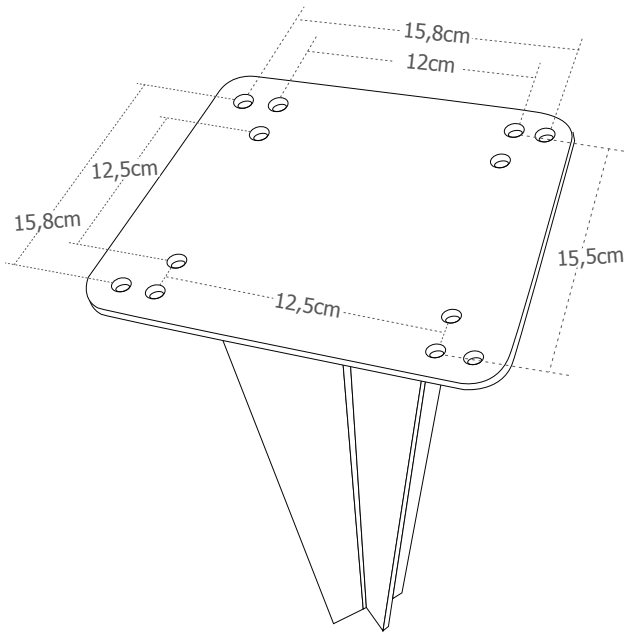

2

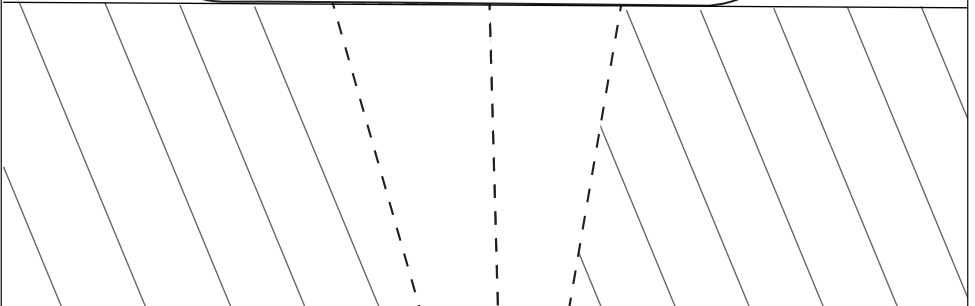
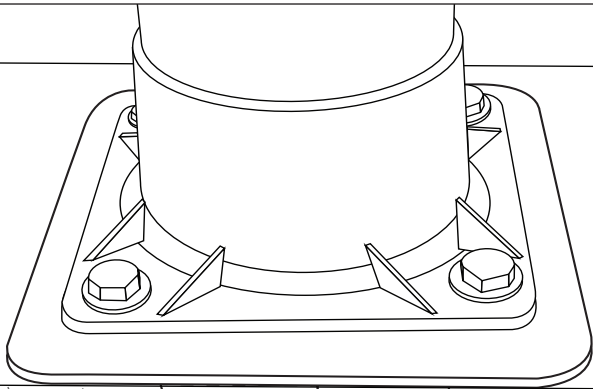



FR

**Pensez à
donner ou recycler.**



Association

ou



Magasin

ou



Déchèterie

<https://quefairedemesdechets.fr>

IMPORTÉ PAR WALIBUY SAS
270 avenue de l'Espace, 59118 WAMBRECHIES - FRANCE
Service après vente : sav.alicesgarden.fr - sav.alicesgarden.be

IMPORTADO POR WALIBUY SPAIN SL
Carrer de Mallorca 289, Entresuelo 2, 08037 BARCELONA - ESPAÑA
Servicio postventa : alicesgarden.es/cms/contacto

IMPORTED BY ALICE'S GARDEN UK LTD
23 Copenhagen Street London N10JB - UNITED KINGDOM
After sales service: alicesgarden.co.uk/cms/contact-us

INGEVOERD DOOR WALIBUY SAS
270 avenue de l'Espace, 59118 WAMBRECHIES - FRANKRIJK
After-sales : aftersales.alicesgarden.nl - aftersales.alicesgarden.be

IMPORTADO PARA WALIBUY SPAIN SL
Carrer de Mallorca 289, Entresuelo 2, 08037 BARCELONA - ESPAÑA
Serviço pós-venda : alicesgarden.pt/cms/contacto

IMPORTATO DA WALIBUY ITALIA S.R.L
Via Torino 60, 20123 MILANO - ITALIA
Contatto : contatto@alicesgarden.it

IMPORTED BY ALICE'S GARDEN OUTDOOR PTY LTD
135-153 New South Head Road, Edgecliff NSW 2027 - AUSTRALIA
Contact : service@alicesgarden.com.au

IMPORTIERT VON WALIBUY SAS
270 AVENUE DE L'ESPACE, 59118 WAMBRECHIES - FRANKREICH
Kundendienst : kundenservice@alicesgarden.de
