

BAT18V15

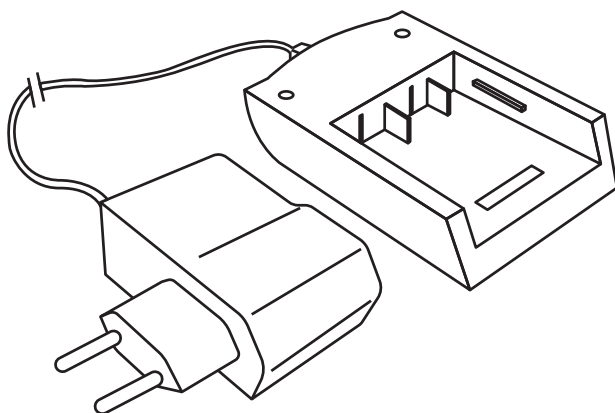
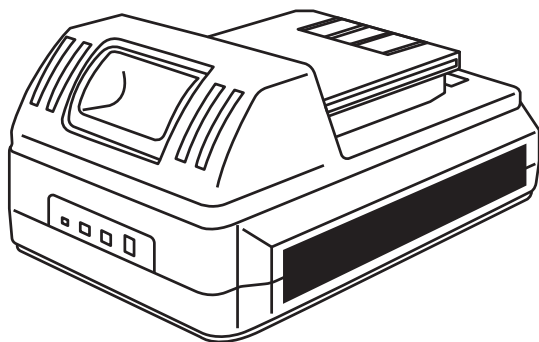

FRANÇAIS

Contenu	3
Règles de sécurité batterie	4
Règles d'utilisation de votre batterie	5
Règles de sécurité du chargeur	5
Symboles	6
Utilisation de votre batterie + chargeur	7
Recycler la batterie	10
Conformité	11
Caractéristiques techniques	12
Garantie	13

**IMPORTANT, À CONSERVER
POUR CONSULTATION ULTÉRIEURE :
À LIRE ATTENTIVEMENT**

NEDERLANDS

Inhoud	14
Veiligheidsregels batterij	15
Gebruiksregels van uw batterij	16
Veiligheidsregels oplader	16
Symbolen	17
Technische gegevens voor uw product	18
Gebruik van uw batterij + oplader	19
De batterij recycleren	22
Conformiteit	23
Technische kenmerken	24
Garantie	25

**BELANGRIJK, BEWAAR VOOR
TOEKOMSTIGE REFERENTIE:
ZORGVULDIG LEZEN**

CONTENU

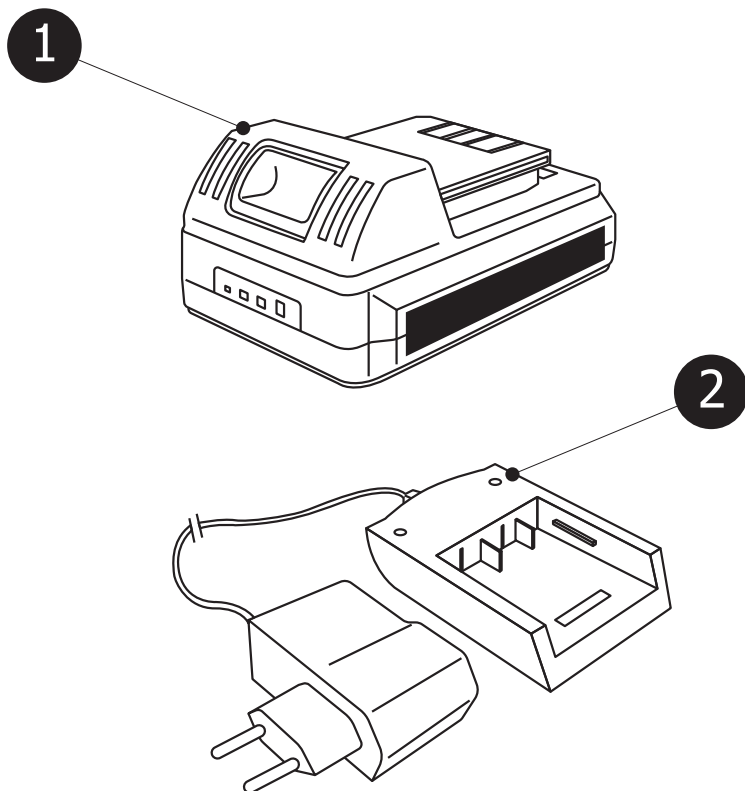

ÉLÉMENTS

1. Batterie 18V
2. Chargeur
3. Mode d'emploi

CARACTÉRISTIQUES

BATTERIE : BAT18V15
VOLTAGE : 18V
AMPÉRAGE : 1,5 AH
TYPE : LITHIUM-ION
NOMBRE DE CELLULES : 5
CHARGEUR : AC 100-240 V / 50-60 Hz
TEMPS DE CHARGE MAXIMUM : 3 à 5H

RÈGLES DE SÉCURITÉ BATTERIE

Les appareils alimentés par batterie n'ont pas à être branchés sur le secteur; ils sont donc en permanence en état de fonctionner. Soyez conscient des risques liés à l'appareil, même lorsqu'il n'est pas en fonctionnement.

- Retirez la batterie avant toute opération de réglage, de nettoyage ou de retrait de corps étrangers de l'appareil.
- Un pack batterie ne peut être rechargé qu'à l'aide du chargeur préconisé par le fabricant. L'utilisation d'un chargeur avec un pack batterie incompatible peut entraîner un risque d'incendie.
- N'utilisez la batterie qu'avec le chargeur indiqué.
- N'utilisez que le pack batterie spécifiquement prévu pour la machine.
- L'utilisation de tout autre pack batterie peut entraîner un incendie, une décharge électrique ou de graves blessures.
- Lorsque le pack batterie n'est pas utilisé, éloignez-le des autres objets métalliques tels que trombones, pièces de monnaie, clés, clous, vis, ou autres petits objets susceptibles de court-circuiter les bornes du chargeur. La mise en court-circuit des bornes du port chargeur pourrait causer des étincelles, des brûlures ou un incendie.
- Ne mettez pas les appareils alimentés par batterie ni leur batterie à proximité du feu ou d'une source de chaleur. Vous réduirez ainsi les risques d'explosion et de blessures.
- N'ouvrez pas et ne tentez pas de démonter la batterie.
- Les fuites d'électrolyte sont corrosives et sont susceptibles de causer des dommages aux yeux ou à la peau. L'électrolyte est très toxique et est très dangereuse en cas d'ingestion. Si de l'électrolyte entre en contact avec votre peau ou vos yeux, lavez-les immédiatement à grande eau et contactez votre médecin au plus vite.
- Ne court-circuitez pas le pack batterie. Il y aurait un risque d'explosion.
- Protégez le pack batterie de l'humidité et de l'eau ; ne rechargez pas cette batterie en milieu humide ou mouillé. Vous réduirez ainsi les risques de choc électrique.
- Si la batterie est endommagée ou utilisée de façon inappropriée, des vapeurs sont susceptibles d'être émises. Aérez immédiatement les lieux et contactez un médecin en cas de gêne respiratoire. Les vapeurs sont très irritantes.
- Ne laissez pas la batterie sous la pluie ou au soleil, dans une voiture pendant l'été par exemple.
- Ne pas placer la batterie dans les ordures ménagères ordinaires.
- Ne pas incinérer la batterie.
- Jeter la batterie dans une déchetterie ou un centre de recyclage agréé.

RÈGLES D'UTILISATION DE VOTRE BATTERIE

Pour que la durée de vie de votre batterie soit la plus longue possible, voici nos conseils :

- Retirez la batterie du chargeur lorsqu'elle est complètement chargée et prête à l'emploi.

Pour le stockage de pack batterie plus de 30 jours :

- Stocker la batterie où la température est inférieure à 26°C et à l'abri de l'humidité.
- Stocker la batterie à 30 % - 50 % de sa charge.
- Tous les deux mois, recharger la batterie à 30% - 50% de sa capacité.

Rechargez la batterie dès lors que l'appareil fonctionne trop lentement ou s'arrête.

La batterie peut être chargée à tout moment sans raccourcir sa durée de vie. L'interruption du chargement n'endommage pas la batterie.

RÈGLES DE SÉCURITÉ DU CHARGEUR

L'utilisation d'un chargeur non préconisé par le fabricant peut entraîner un incendie, une décharge électrique, ou de graves blessures. Toujours opter pour le chargeur d'origine, fourni avec la batterie.

- N'utilisez pas le chargeur lorsque la température est supérieure à 40°C ou inférieure à 0°C.
- N'utilisez pas un chargeur dont le câble d'alimentation et/ou la prise secteur seraient endommagés, cela pourrait provoquer un court-circuit et une décharge électrique. Si le cas se présentait, merci de contacter immédiatement le service après-vente VOLTR / ALICE'S GARDEN pour le faire réparer ou remplacer.
- N'utilisez pas le chargeur s'il a reçu un choc important, s'il est tombé ou s'il a été endommagé d'une quelconque façon. Renvoyez-le à notre service après-vente pour vérification électrique afin de déterminer s'il est en état normal de fonctionnement.
- Ne démontez pas le chargeur, contactez notre SAV s'il doit être réparé ou échangé.
- Débranchez le chargeur du secteur avant toute opération de nettoyage, afin de réduire le risque d'électrocution.
- Débranchez le chargeur de l'alimentation lorsque vous ne l'utilisez pas pour éviter qu'il ne soit endommagé par une éventuelle surtension.
- N'exposez pas le chargeur à la pluie ou à des conditions humides. La pénétration d'eau et l'utilisation en milieu humide augmentent le risque de décharge électrique.
- Assurez-vous que le câble du chargeur chemine de façon à ce que l'on ne puisse pas marcher dessus ou se prendre les pieds dedans, et qu'il ne puisse pas être écrasé ou abîmé. Vous réduirez ainsi le risque que le câble soit endommagé.
- Gardez le chargeur à l'abri de la chaleur afin d'éviter d'endommager le boîtier et ses composants internes.
- Ne laissez pas le chargeur à proximité d'essence, d'huile, diluants, etc... Ces produits chimiques contiennent des substances qui peuvent endommager, fragiliser ou détruire le plastique.
- N'alimentez le chargeur par l'intermédiaire d'une rallonge électrique que lorsque cela est absolument nécessaire. L'utilisation d'une rallonge inadaptée pourrait entraîner un risque d'incendie et d'électrocution. Si vous devez absolument utiliser une rallonge électrique, assurez-vous que:
 - Les broches de la rallonge sont au même nombre et ont les mêmes formes et dimensions que celles du chargeur.
 - La rallonge est correctement câblée et en bon état.

SYMBOLES

Les symboles ci-dessous sont apposés sur votre produit. Veuillez étudier et apprendre leur signification. Une meilleure interprétation de ces symboles vous permettra de faire fonctionner le produit de façon la plus sûre.

Batterie



Ne pas jeter à la poubelle avec les déchets domestiques.



Protéger la batterie de la chaleur et du feu. Produit inflammable.



MAX.50°C

Protéger la batterie des températures supérieures à 50°C.



Li-ion

Ce produit ne doit pas être jeté parmi les ordures ménagères ordinaires. Merci de le déposer en déchetterie ou autre centre de recyclage agréé.

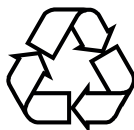

Déposer les batteries dans un centre de collecte de batteries usagées où elles seront recyclées de façon écologique.



Ne pas jeter dans l'eau.

Chargeur



Polarité.



Ce produit est doublement isolé, électriquement.



Recharger la batterie à l'intérieur uniquement, dans une pièce fermée.



Lire le manuel avant utilisation.

UTILISATION DE VOTRE BATTERIE + CHARGEUR

BATTERIE LI-ION

Les batteries lithium-ion délivrent une puissance sans faiblir pendant toute leur durée de fonctionnement. La puissance de vos appareils 20V ne faiblira pas en cours d'utilisation, alors que la charge de la batterie baissera. Par contre, la batterie arrêtera d'alimenter votre appareil lorsque la batterie sera déchargée. Il sera alors nécessaire de recharger la batterie. Il n'est pas indispensable de décharger complètement la batterie avant de la recharger, c'est l'avantage des batteries Li-Ion.

PROTECTION DE LA BATTERIE

Nos batteries 20V sont étudiées pour maximiser leur durée de vie et protéger leurs cellules. Si l'appareil s'arrête durant l'utilisation, relâchez la gâchette de démarrage et retentez d'actionner l'appareil. Si ça ne fonctionne toujours pas, il faut alors recharger la batterie.

UTILISATION PAR TEMPS FROID

Les batteries Li-Ion peuvent être utilisées à des températures jusqu'à -20°C . Enclenchez la batterie dans l'outil, et utilisez-le en journée, avec un bon éclairage. Après une bonne minute, la batterie se sera réchauffée et sera opérationnelle.

CHARGER LA BATTERIE

Votre batterie est livrée chargée au minimum pour éviter tout problème durant le transport. Avant toute chose, il est impératif de la recharger complètement une première fois. Si la batterie ne charge pas, dès réception, vous devez contacter votre SAV Voltr / Alice's Garden, et nous vous donnerons les consignes pour le remplacement si besoin.

Pour recharger votre batterie, il est impératif d'utiliser le chargeur vendu avec cette dernière ou un chargeur compatible préconisé par VOLTR.

Si tout a bien été vérifié, vous pouvez connecter le chargeur à la prise secteur.

Insérez la batterie dans le chargeur et vérifiez que celle-ci est bien enclenchée. La batterie peut devenir chaude au toucher pendant la charge. Ce phénomène est tout a fait normal.

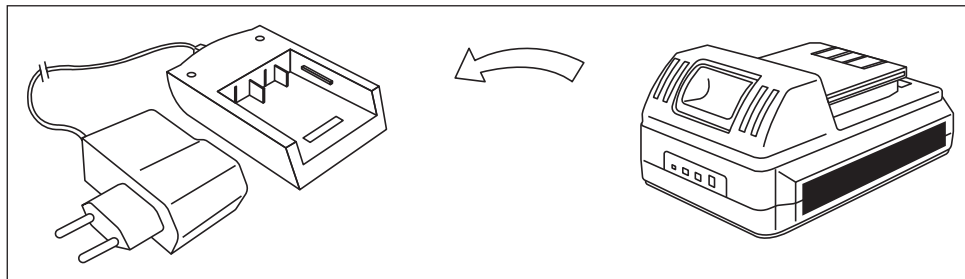

Ne pas placer le chargeur et la batterie dans des endroits trop chauds ou trop froids. Ils fonctionneront beaucoup mieux dans une pièce avec température ambiante convenable (chez vous). Une fois la batterie chargée, retirez la prise de courant et vous pouvez déconnecter la batterie.

RECHARGER UNE BATTERIE À CHAUD

Lorsque vous utilisez un outil de façon continue, la batterie peut devenir chaude. Vous pourrez placer votre batterie sur le chargeur, mais celle-ci ne chargera pas tant que la température n'aura pas atteint un niveau optimal. Une fois que la température aura atteint son niveau optimal, la batterie commencera son cycle de charge automatiquement.

RECHARGER UNE BATTERIE FROIDE

Une batterie trop froide peut être insérée dans le chargeur, mais la charge ne démarrera pas tant que la batterie n'atteint pas la température optimale. Lorsque la batterie sera tiède, la charge se lancera automatiquement.

RAPPEL DES RÈGLES D'UTILISATION DE VOTRE BATTERIE



Pour que la durée de vie de votre batterie soit la plus longue possible, voici nos conseils :

- Retirez la batterie du chargeur lorsqu'elle est complètement chargée et prête à l'emploi.

Pour le stockage de pack batterie plus de 30 jours :

- Stocker la batterie où la température est inférieure à 26°C et à l'abri de l'humidité.
- Stocker la batterie à 30 % - 50 % de sa charge.
- Tous les deux mois, recharger la batterie à 30% - 50% de sa capacité.

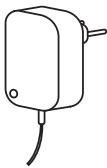



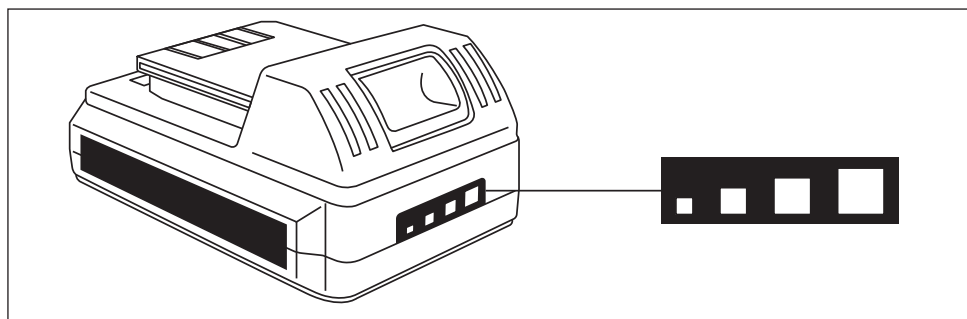

COMPORTEMENT DES LED SUR LE CHARGEUR

	LED rouge fixe	Batterie en charge	
	LED verte fixe	Batterie chargée, non reconnue ou mal branchée	
	LED éteinte	Problème batterie ou chargeur	

COMPORTEMENT DES LED SUR LA BATTERIE

Le niveau de charge de la batterie se trouve en dessous du bouton de déverrouillage.



État des LED	Niveau de charge
	Niveau de charge trop bas
	Entre 5% et 50%
	Entre 50% et 80%
	Supérieur à 80%
	Problème batterie
	Batterie trop chaude, laissez refroidir

RECYCLER LA BATTERIE

Les composants de la batterie contiennent des éléments toxiques et corrosifs, et ne doivent pas être jetés dans la nature ou avec vos ordures ménagères. Afin d'éviter tout risque pour l'environnement, voici la marche à suivre pour jeter votre batterie :

- Recouvrir les bornes de la batterie avec du ruban adhésif.
- Ne pas tenter de démonter ou d'accéder aux composants de la batterie.
- Si une fuite de liquide est constatée, sachez que celui-ci est corrosif et toxique, il est donc conseillé de manipuler la batterie avec précaution (gants).
- Ne pas placer la batterie dans les ordures ménagères ordinaires.
- Ne pas incinérer la batterie.
- Jeter les batteries dans une déchetterie ou un centre de recyclage agréé.



Li-ion

CONFORMITÉ

DÉCLARATION DE CONFORMITÉ UE

EC Declaration of Conformity

PAR LA PRÉSENTE, NOUS DÉCLARONS

We hereby declare,

QUE L'APPAREIL DÉSIGNÉ CI-DESSOUS, AU VU DE SA CONCEPTION ET DE SA CONSTRUCTION, AINSI QUE DANS LA CONFIGURATION QUE NOUS AVONS MISE EN CIRCULATION, EST CONFORME AUX EXIGENCES DE BASE CONCERNANT LA SÉCURITÉ ET LA SANTÉ, RELATIVES AUX DIRECTIVES CE S'Y RAPPORTANT.

that the following machine complies with the appropriate basic safety and health requirements of the EC Directive based on its design and type, as brought into circulation by us.

LA PRÉSENTE DÉCLARATION PERD SA VALIDITÉ EN CAS DE MODIFICATION DE L'APPAREIL SANS ACCORD PRÉALABLE AVEC NOUS-MÊME.

In case of alteration of the machine, that was not coordinated with us, this declaration will lose its validity.

Désignation de la machine Machine description	Chargeur et batterie 18V 18V battery and 20V charger
Type de la machine Machine type	CB180.15T & J LH12210400G
Tension d'entrée Rated voltage	100-240 V / 50-60 Hz
Directives européennes s'y rapportant Applicable EC Directives	2006/95/EC 2004/108/EC 2011/65/EU
Chargeur-Batterie Charger-Battery	EN 60335-2-29:2004 + A2:10 EN 62233:2008 EK1 557-13:2013 EN 60335-1:2012 + A11:14 AfPS GS 2014:01 PAK EN55014-1:2006/+A1:2009/+A2:2011 EN55014-2:1997/+A1:2001/+A2:2008 EN 61000-3-2:2014 EN 61000-3-3:2013 IEC 62133:2012 (seconde édition) pour la batterie

CARACTÉRISTIQUES TECHNIQUES

Batterie

Référence batterie	CB180.15T
Voltage	18 V
Capacité	1,5 Ah
Puissance de la batterie	27 Wh
Poids	0.38 kg

Chargeur

Référence chargeur	JLH12210400G
Tension secteur chargeur	100-240 V / 50-60 Hz
Tension de sortie chargeur	21 V
Courant de sortie chargeur	400 mA
Puissance du chargeur	15 W
Durée de chargement	3 à 5 heures
Poids	0.13kg

GARANTIE

- VOLTR / Alice's Garden garantit votre appareil contre tout vice de fabrication et de matériau pendant une période de 2 ans à compter de la date d'achat par le consommateur.
- Si une pièce s'avère défectueuse pendant la période de garantie, votre seul et unique recours sera la réparation ou le remplacement de la pièce défectueuse selon les modalités définies par le SAV VOLTR / Alice's Garden.
- La mise en oeuvre de la garantie Alice's Garden (WALIBUY) s'effectue par le remplacement des pièces endommagées, frais aller/retour à la charge de l'acheteur.
- Cette garantie ne s'applique pas en cas d'abus, de mauvaise manipulation ou de réparation non autorisée. Si le retour du produit défectueux dans nos ateliers est nécessaire, il sera expertisé et vous serez tenu informé des réparations à effectuer.
- Nos appareils sont prévus pour une utilisation dans un cadre privé et personnel, une utilisation dans un cadre professionnel annulerait automatiquement toutes les garanties.

LISTE DES EXCLUSIONS DE LA GARANTIE

- Les dommages, pannes, défaillances ou défauts imputables à des causes d'origine externe,
- Les pannes résultant de la modification de la construction et des caractéristiques d'origine de l'appareil,
- Les pannes affectant les pièces non conformes à celles préconisées par le constructeur,
- Les réglages accessibles au bénéficiaire sans démontage de l'appareil,
- Les frais de mise en service, réglage, nettoyage et les essais non consécutifs à un dommage garanti,
- Le non-respect des instructions du constructeur,
- Les réparations et dommages subis par l'appareil après une réparation effectuée par toute autre personne qu'un réparateur de nos ateliers, ou sans accord préalable de notre part,
- Les réparations de fortune ou provisoires ainsi que les conséquences de l'aggravation éventuelle du dommage en résultant,
- Les dommages dus à la corrosion, à l'oxydation, à un mauvais branchement,
- Le remplacement des pièces manquantes/abîmées à réception, non signalées sur le bordereau de livraison,
- Le remplacement des pièces d'usure*

* Votre appareil VOLTR est couvert par la garantie légale, cependant, votre appareil est composé de pièces d'usure. Ces pièces s'useront normalement dans le cadre d'une utilisation domestique normale et devront à terme être remplacées par l'utilisateur, après autorisation du service après-vente VOLTR / Alice's Garden. Hormis si ces pièces d'usure présentent un défaut au déballage ou un vice de fabrication, elles ne peuvent être prises en charge dans le cadre de la garantie :

- Batterie

INHOUD

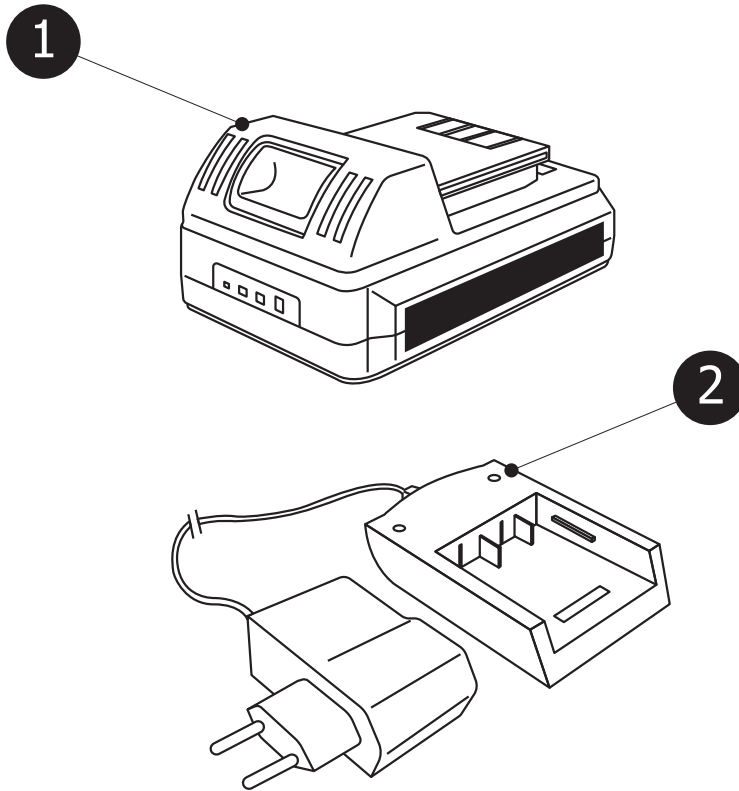

ELEMENTEN

1. Batterij 18V
2. Oplader
3. Gebruiksaanwijzing

KENMERKEN

BATTERIJ: BAT18V15
SPANNING: 18 V
STROOMSTERKTE: 1,5 AH
TYPE: LITHIUM-ION
AANTAL CELLEN: 5
OPLADER: AC 100-240 V / 50-60 Hz
MAXIMALE LAADTIJD: 3 à 5u

VEILIGHEIDSREGELS BATTERIJ

Apparaten die werken op een batterij hoeven niet op het lichtnet te worden aangesloten. Zij kunnen dus altijd gebruikt worden. Wees u bewust van de risico's die gepaard gaan met het apparaat, zelfs als deze niet in werking is.

- Verwijder de batterij vóór iedere instelling, reiniging of verwijdering van vreemde objecten uit het apparaat.
- Een batterijpack mag alleen opgeladen worden met de oplader die door de fabrikant is aanbevolen. Het gebruik van een oplader met een incompatibel batterijpack kan brandgevaar opleveren.
- Gebruik de batterij alleen met de aangegeven oplader.
- Gebruik uitsluitend het batterijpack dat specifiek voor de machine is gemaakt.
- Het gebruik van een ander batterijpack kan leiden tot brand, elektrische ontlading of ernstige verwondingen.
- Wanneer het batterijpack niet wordt gebruikt, houd dit dan op afstand van andere metalen voorwerpen zoals trombones, geldstukken, sleutels, schroeven, vijzen of andere kleine objecten die de contacten van de oplader kunnen kortsluiten. Een kortsluiting van de contacten van de laadpoort kan leiden tot vonken, brandwonden of brand.
- Plaats apparaten die gevoed worden door een batterij of hun batterij niet in de buurt van vuur of een warmtebron. Zo vermindert u het risico op explosie en verwondingen.
- Open de batterij niet en probeer deze niet te demonteren.
- Lekken van elektrolyt zijn corrosief en kunnen schade toebrengen aan de ogen of de huid. Het elektrolyt is zeer giftig en gevaarlijk in geval van inslikken. Indien er elektrolyt in contact met uw huid of ogen is gekomen, moet u die onmiddellijk overvloedig met water spoelen en zo snel mogelijk contact opnemen met uw arts.
- Kortsluit het batterijpack niet. Er is een risico op explosie.
- Bescherm het batterijpack tegen vocht en water. Herlaad deze batterij niet in een vochtige of natte omgeving. Zo verlaagt u het risico op elektrische schokken.
- Als de batterij is beschadigd of op ongepaste wijze gebruikt, kunnen dampen vrijkomen. Verlucht onmiddellijk de ruimte en neem contact op met een arts bij ademhalingsproblemen. Dampen zijn zeer irriterend.
- Laat de batterij niet in de regen of zon, bijv. in een auto tijdens de zomer, liggen.
- Plaats de batterij niet bij het gewone huisafval.
- Verbrand de batterij niet.
- Gooi de batterij weg in een containerpark of erkend recyclingcentrum.

GEBRUIKSREGELS VAN UW BATTERIJ

Om de levensduur van uw batterij te optimaliseren, zijn de volgende zaken aanbevolen:

- Verwijder de batterij uit de oplader wanneer deze volledig opgeladen en gebruiksklaar is.

Voor de opslag van het batterijpack gedurende meer dan 30 dagen:

- Bewaar de batterij bij een temperatuur van minder dan 26°C en op een droge plek.
- Bewaar de batterij op 30%-50% van haar lading.
- Laad de batterij om de twee maanden op tot 30%-50% van haar capaciteit.

Laad de batterij op wanneer het apparaat traag begint te werken of stopt.

De batterij kan op ieder moment gebruikt worden zonder de levensduur te verkorten. De batterij wordt niet beschadigd door het laadproces te onderbreken.

VEILIGHEIDSREGELS OPLADER

Het gebruik van een niet door de fabrikant aanbevolen oplader kan leiden tot brand, elektrische ontlading of ernstige verwondingen. Kies altijd voor de originele oplader die bij de batterij wordt geleverd.

- Gebruik de oplader niet bij een temperatuur van meer dan 40°C of minder dan 0°C.
- Gebruik een oplader niet met stroomkabel en/of stopcontact die beschadigd zijn. Hierdoor kan een kortsluiting en elektronische ontlading ontstaan. Als dat gebeurt, neem dan onmiddellijk contact op met de aftersales van VOLTR / ALICE'S GARDEN voor een reparatie of vervanging.
- Gebruik de oplader niet als deze een grote schok heeft ondergaan, als deze is gevallen of op een andere manier is beschadigd. Stuur deze terug naar onze aftersales voor elektrische controle om te bepalen of deze zich in normale toestand bevindt.
- Demonteer de oplader niet, neem contact op met onze aftersales voor reparatie of vervanging.
- Ontkoppel de oplader van het lichtnet vóór iedere reiniging, om het risico op elektrocutie te verminderen.
- Ontkoppel de oplader van de voeding wanneer u die niet gebruikt om deze niet te beschadigen door eventuele overspanning.
- Stel de oplader niet bloot aan regen of vochtige omstandigheden. De insijpeling van water en het gebruik in een vochtige omgeving verhogen het risico op elektrische ontlading.
- Vergewis u ervan dat de kabel van de oplader zo is geplaatst dat er niet op getrapt of over gestruikeld kan worden en dat deze niet beschadigd of vernield kan raken. Zo verlaagt u het risico op schade aan de kabel.
- Bescherm de oplader tegen warmte om te voorkomen dat de doos en interne componenten beschadigd raken.
- Houd de oplader uit de buurt van brandstof, olie, verdunningsmiddelen, enz. Deze chemische producten bevatten stoffen die schadelijk zijn voor plastic.
- Voed de oplader alleen met een verlengkabel als dat absoluut noodzakelijk is. Het gebruik van een ongepaste verlengkabel kan leiden tot brand of elektrocutie. Als u absoluut een verlengkabel moet gebruiken, vergewis u er dan van dat:
 - De pennen van de verlengkabel hetzelfde aantal, dezelfde vorm en afmetingen hebben van die van de oplader.
 - De verlengkabel correct bekabeld en in goede staat is.

SYMBOLLEN

De onderstaande symbolen bevinden zich op uw product. Gelieve hun betekenis te bestuderen en begrijpen. Door deze symbolen goed te interpreteren, kunt u het product op een zo veilig mogelijke manier gebruiken.



Niet weggooien met het huishoudelijk afval.



Bescherm de batterij tegen warmte en vuur. Ontvlambaar product.



MAX.50°C

Bescherm de batterij tegen temperatuur van meer dan 50°C.



Li-ion

Dit product mag niet weggegooid worden bij het gewone huishoudelijk afval. Breng deze naar een containerpark of ander erkend recyclingcentrum.



Breng de batterijen naar een inzamelcentrum voor versleten batterijen waar zij ecologisch gerecycled worden.



Niet in water gooien.

Oplader



Polariteit.



Dit product is dubbel geïsoleerd, elektrisch.



Laad de batterij alleen binnenshuis op, in een gesloten ruimte.



Lees de handleiding vóór gebruik.

TECHNISCHE GEGEVENS VOOR UW PRODUCT



BAT18V15

Pack batterij Li-Ion 18V, 1500mAh, 27W

Opgelet: om het risico op ongevallen te verminderen, is het noodzakelijk om de instructies in de handleiding te lezen en begrijpen.

CB180.15T

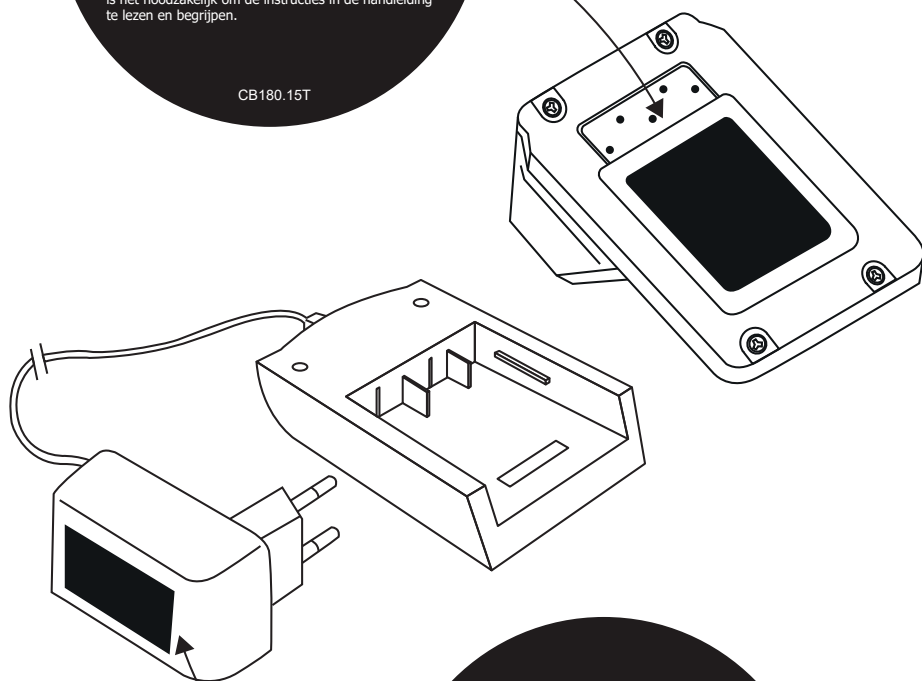

Transformator voor 20V VOLTR batterij oplader

Input: AC 100-240V, 50-60 Hz, 15W
Output: DC 21V, 400mA



JLH122100400G

GEBRUIK VAN UW BATTERIJ + OPLADER

LI-IONBATTERIJ

Lithium-ionbatterijen leveren een vermogen dat niet vermindert gedurende de hele werkingsduur. Het vermogen van uw 20V-apparaten zal niet afnemen tijdens gebruik, terwijl de lading van uw batterij daalt. De batterij zal daarentegen stoppen met het voeden van uw batterij wanneer de batterij ontladen is. Dan is het bijgevolg nodig om de batterij op te laden. De batterij hoeft niet volledig ontladen te worden voordat u ze kunt opladen. Dat is het voordeel van Li-Ion-batterijen.

BESCHERMING VAN DE BATTERIJ

Onze 20V-batterijen zijn ontworpen voor een maximale levensduur en bescherming van hun cellen. Als het apparaat stopt tijdens het gebruik, laat u de trekker los en probeert u het apparaat opnieuw te starten. Als dat nog steeds niet werkt, moet u de batterij opladen.

GEBRUIK IN KOUD WEER

Li-ion-batterijen kunnen gebruikt worden bij temperaturen tot -20°C . Plaats de batterij in het gereedschap en gebruik het overdag bij goede verlichting. Na ongeveer een minuut zal de batterij opgewarmd en operationeel zijn.

DE BATTERIJ OPLADEN

Uw batterij wordt met een minimumlading geleverd om problemen tijdens transport te voorkomen. Het is van cruciaal belang om deze voor het eerste gebruik volledig op te laden. Als de batterij niet laadt, bij ontvangst, dan moet u contact opnemen met uw aftersales van Voltr / Alice's Garden. Wij geven u dan, indien nodig, de nodige informatie voor een vervanging.

Om uw batterij te laden, moet u de oplader gebruiken die u bij deze laatste hebt gekregen of een compatibele oplader die door VOLTR is aanbevolen.

Nadat alles goed is gecontroleerd, kunt u de oplader aansluiten op het stopcontact.

Plaats de batterij in de oplader en controleer of deze goed vastzit. De batterij kan warm worden bij aanraking tijdens het laden. Dit verschijnsel is perfect normaal.

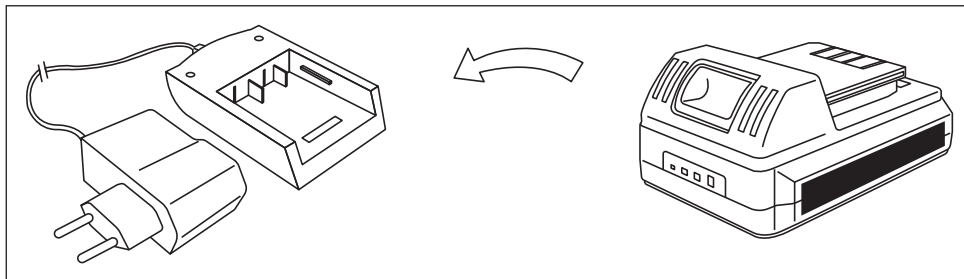

Plaats de oplader en batterij niet in te warme of te koude plaatsen.
Zij functioneren het beste in een ruimte met gepaste kamertemperatuur (bij u).
Wanneer de batterij opgeladen is, haalt u de stekker uit het stopcontact en ontkoppelt u de batterij.

EEN WARME BATTERIJ OPLADEN

Wanneer u een gereedschap continu gebruikt, kan de batterij warm worden. U kunt uw batterij in de oplader plaatsen, maar deze zal niet laden zolang de temperatuur een normale temperatuur heeft bereikt. Wanneer de temperatuur tot een optimaal niveau is gekomen, zal de batterij automatisch haar laadcyclus opstarten.

EEN KOUDE BATTERIJ OPLADEN

Een batterij die te koud is, mag in de oplader geplaatst worden, maar het laden zal pas beginnen wanneer de batterij een optimale temperatuur heeft bereikt. Wanneer de batterij lauw is, begint deze automatisch op te laden.

HERHALING VAN DE GEBRUIKSREGELS VAN UW BATTERIJ



Om de levensduur van uw batterij te optimaliseren, zijn de volgende zaken aanbevolen:

- Verwijder de batterij uit de oplader wanneer deze volledig opgeladen en gebruiksklaar is.

Voor de opslag van het batterijpack gedurende meer dan 30 dagen:

- Bewaar de batterij bij een temperatuur van minder dan 26°C en op een droge plek.
- Bewaar de batterij op 30%-50% van haar lading.
- Laad de batterij om de twee maanden op tot 30%-50% van haar capaciteit.

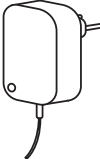



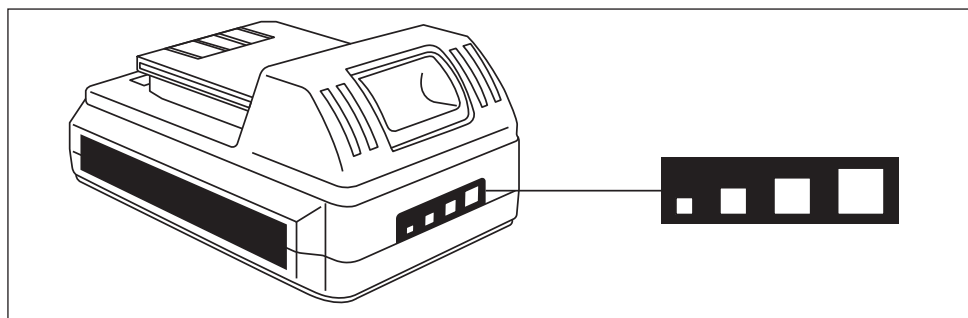

GEDRAG VAN DE LEDS VAN DE OPLADER

	LED rood brandt	Batterij wordt geladen	
	LED groen brandt	Batterij geladen, niet herkend of slecht aangesloten	
	LED gedoofd	Probleem met batterij of oplader	

GEDRAG VAN DE LEDS VAN DE BATTERIJ

Het laadniveau van de batterij bevindt zich onder de ontgrendelknop.



Status van de LEDS	Laadniveau
	Te laag laadniveau
	Tussen 5% en 50%
	Tussen 50% en 80%
	Meer dan 80%
	Probleem met batterij
	Batterij te warm, laat afkoelen

DE BATTERIJ RECYCLEREN

De onderdelen van de batterij bevatten giftige en corrosieve elementen, en mogen niet in de natuur of met het huishoudelijk afval weggegooid worden. Om ieder risico voor het milieu te voorkomen, volgt u de volgende stappen om u te ontdoen van uw batterij:

- Bedek de contacten van de batterij met plakband.
- Probeer de onderdelen van de batterij niet te demonteren of bloot te leggen.
- Indien een vloeistoflek wordt vastgesteld, weet dan dat dit corrosief en giftig is. Het is dus aanbevolen om de batterij voorzichtig te behandelen (handschoenen).
- Plaats de batterij niet bij het gewone huisafval.
- Verbrand de batterij niet.
- Gooi de batterijen weg in een containerpark of erkend recyclingcentrum.



Li-ion

CONFORMITEIT

EU-CONFORMITEITSVERKLARING

EC Declaration of Conformity

HIERBIJ VERKLAREN WIJ

We hereby declare,

DAT HET VOLGENDE APPARAAT, OP BASIS VAN ZIJN ONTWERP EN CONSTRUCTIE, EVENALS DE CONFIGURATIE DIE WIJ IN OMLOOP HEBBEN GEBRACHT, VOLDOET AAN DE BASISVEREISTEN M.B.T. DE VEILIGHEID EN GEZONDHEID VAN DE EG-RICHTLIJNEN DIE HIEROP BETREKKING HEBBEN.

that the following machine complies with the appropriate basic safety and health requirements of the EC Directive based on its design and type, as brought into circulation by us.

DE ONDERHAVIGE VERKLARING VERLIEST HAAR GELDIGHEID IN GEVAL VAN WIJZIGING VAN HET APPARAAT ZONDER VOORAFGAANDE GOEDKEURING DOOR ONS.

In case of alteration of the machine, that was not coordinated with us, this declaration will lose its validity.

Aanduiding van de machine Machine description	18V-oplader en -batterij 18V battery and 20V charger
Type machine Machine type	CB180.15T & JLH12210400G
Ingangsspanning Rated voltage	100-240 V / 50-60 Hz
Toepasselijke Europese richtlijnen Applicable EC Directives	2006/95/EG 2004/108/EG 2011/65/EU
Oplader-batterij Charger-Battery	EN 60335-2-29:2004 + A2:10 EN 62233:2008 EK1 557-13:2013 EN 60335-1:2012 + A11:14 AfPS GS 2014:01 PAK EN55014-1:2006/+A1:2009/+A2:2011 EN55014-2:1997/+A1:2001/+A2:2008 EN 61000-3-2:2014 EN 61000-3-3:2013 IEC 62133:2012 (tweede editie) voor de batterij

TECHNISCHE KENMERKEN

Batterij

Referentie batterij	CB180.15T
Spanning	18 V
Capaciteit	1,5 Ah
Vermogen van de batterij	27 Wh
Gewicht	0.38 kg

Oplader

Opladerreferentie	JLH12210400G
Stroomspanning oplader	100-240 V / 50-60 Hz
Uitgangsspanning oplader	21 V
Uitgangsstroom oplader	400 mA
Vermogen van de oplader	15 W
Duurtijd laden	3 tot 5 uren
Gewicht	0.13kg

GARANTIE

- VOLTR / Alice's Garden garandeert uw apparaat tegen productie- en materiaalfouten gedurende 2 jaar vanaf de datum van aankoop door de consument.
- Indien een onderdeel defect blijkt te zijn tijdens de garantieperiode, dan is uw enige optie de reparatie of vervanging van het defecte onderdeel volgens de modaliteiten gedefinieerd door de aftersales van VOLTR / Alice's Garden.
- De garantie van Alice's Garden (WALIBUY) omvat de vervanging van beschadigde onderdelen, de vervoerkosten zijn ten laste van de koper.
- Deze garantie is niet van toepassing op verkeerd gebruik, verkeerde manipulatie of niet-toegelaten reparatie. Als het defecte product naar onze werkplaats moet worden gebracht, wordt dit grondig gecontroleerd en wordt u op de hoogte gebracht van de nodige reparaties.
- Onze apparaten zijn geschikt voor privé en persoonlijk gebruik. Het gebruik in een professioneel kader annuleert automatisch alle garanties.

LIJST VAN UITSLUITINGEN VAN GARANTIE

- Schade, defecten of gebreken die toe te schrijven zijn aan externe oorzaken,
- Defecten die voortvloeien uit de wijziging van de constructie en originele kenmerken van het apparaat,
- Defecten van onderdelen die niet overeenkomen met de aanbevelingen van de fabrikant,
- Instellingen toegankelijk voor de begunstigde zonder demontage van het apparaat,
- De kosten voor ingebruikstelling, afstelling, reiniging en proeven die niet optreden na een schade onder garantie,
- De niet-naleving van de instructies van de fabrikant,
- Reparaties en schade van het apparaat na een reparatie door ieder ander persoon dan een reparateur van onze werkplaats, of zonder onze voorafgaande goedkeuring,
- Geïmproviseerde of tijdelijke reparaties evenals de gevolgen van de eventuele verergering van de schade daardoor,
- Schade die te wijten is aan corrosie, oxidatie, slechte aansluiting,
- De vervanging van ontbrekende/beschadigde onderdelen bij ontvangst die niet aangegeven zijn op de leverbon,
- De vervanging van slijtonderdelen*

* Uw VOLTR-apparaat is gedekt door de wettelijke garantie, maar uw apparaat bevat wel slijtonderdelen. Deze onderdelen slijten op normale wijze in het kader van normaal privégebruik en moeten na verloop van tijd vervangen worden door de gebruik, na goedkeuring van de aftersales VOLTR / Alice's Garden. Behalve wanneer deze slijtonderdelen een gebrek of productiefout vertonen bij het uitpakken, behoren zij niet tot het kader van de garantie:

- Batterij

IMPORTÉ PAR WALIBUY SAS
270 avenue de l'Espace, 59118 WAMBRECHIES - FRANCE
FR 📞 : 0805 650 000 - BE 📞 : 081 280 149

Service après vente : sav.voltr.com - sav.alicesgarden.be

IMPORTADO POR WALIBUY SPAIN SL
Ed Palau de Mar, Plaça Pau Vila 1, oficina 3B3, 08039 BARCELONA - ESPAÑA
ES 📞 : 931 993 006 / 911 337 937

Servicio postventa : desistimiento.alicesgarden.es/defecto

IMPORTED BY ALICE'S GARDEN UK LTD
Office G07, Dowgate Hill House, EC4R 2SU London - UNITED KINGDOM
EN 📞 : 0121 790 0289

After sales service: return.alicesgarden.co.uk/defective

INGEVOERD DOOR WALIBUY SAS
270 avenue de l'Espace, 59118 WAMBRECHIES - FRANKRIJK
NL 📞 : 020 - 262 1095 - BE 📞 : 033 313 383

After-sales : aftersales.alicesgarden.nl - aftersales.alicesgarden.be

IMPORTADO PARA WALIBUY SPAIN SL
Ed Palau de Mar, Plaça Pau Vila 1, oficina 3B3, 08039 BARCELONA - ESPAÑA

 **PT : 300 505 955**

Serviço pós-venda : [livresolucao.alicesgarden.pt/defeito](https://www.livresolucao.alicesgarden.pt/defeito)

IMPORTATO DA WALIBUY ITALIA S.R.L
Via Torino 60, 20123 MILANO - ITALIA

 **IT : 0039-02 87368397**

Contatto : contatto@alicesgarden.it

IMPORTED BY ALICE'S GARDEN OUTDOOR PTY LTD
SHOP 1, 1 Denham Street Bondi 2026 NSW - AUSTRALIA

 **AU : 1300 827 171**

Contact: service@alicesgarden.com.au

