

sweeek.

VESPA

18/06/2024

ROCVESPASCBF

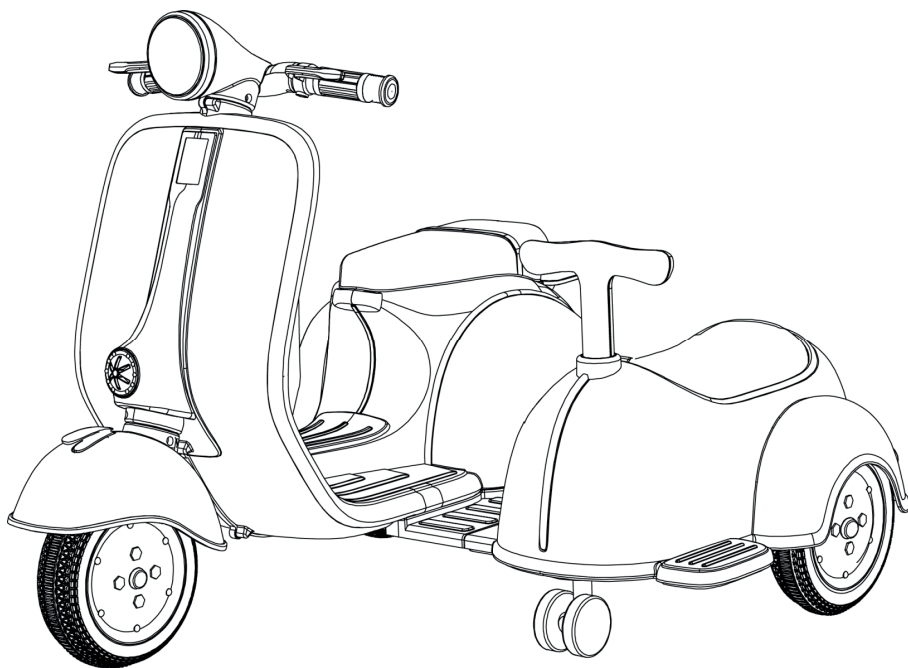

ATTENTION
ATENCIÓN
CAUTION
LET OP
ATENÇÃO
ATTENZIONE
ACHTUNG



sweeek.fr - sweeek.be - sweeek.es - sweeek.nl - sweeek.co.uk
sweeek.pt - sweeek.it - sweeek.de - sweeek.pl

FRANÇAIS

Avertissements	6
Consignes de sécurité	7
Conseils en cas de panne	15
Entretien	16
Garantie	17
Utilisation de votre moto	78
Utilisation de l'autoradio	82
Montage	86

**IMPORTANT, À CONSERVER
POUR CONSULTATION ULTÉRIEURE :
À LIRE ATTENTIVEMENT**

ESPAÑOL

Advertencias	18
Instrucciones de seguridad	19
Consejos en caso de avería	27
Mantenimiento	28
Garantía	29
Uso della moto	78
Uso de la radio	82
Montaje	86

**IMPORTANTE, CONSÉRVELO
PARA FUTURAS REFERENCIAS:
LEA ATENTAMENTE**

ENGLISH

Warnings	30
Safety instructions	31
Advice in the event of a breakdown.....	39
Maintenance.....	40
Warranty	41
Using your motorbike.....	78
Using your car radio	82
Fitting.....	86

**IMPORTANT, RETAIN FOR FUTURE
REFERENCE: PLEASE READ
CAREFULLY**

NEDERLANDS

Waarschuwingen	42
Veiligheidsinstructies	43
Probleemoplossing.....	51
Onderhoud.....	52
Garantie.....	53
Gebruik van de motor.....	78
Gebruik van de autoradio	82
Montage.....	86

**BELANGRIJK, BEWAAR VOOR
TOEKOMSTIGE REFERENTIE:
ZORGVULDIG LEZEN**

PORTUGUÊS

Advertências.....	54
Instruções de segurança.....	55
Conselhos em caso de avaria.....	63
Manutenção.....	64
Garantia.....	65
Utilização do moto.....	78
Utilização do autorrádio.....	82
\$Montagem.....	86

**IMPORTANTE, CONSERVE A
REFERÊNCIA DA FATURA:
LEIA CUIDADOSAMENTE**

DEUTSCH

Warnhinweise.....	66
Sicherheitshinweise.....	67
Fehlerbehebung.....	75
Pflege.....	76
Garantie.....	77
Verwendung Ihres Motorrads.....	78
Verwendung des Autoradios.....	82
Montage.....	86

**WICHTIG, FÜR SPÄTEREN
GEBRAUCH AUFBEWAHREN:
BITTE SORGFÄLTIG LESEN**



Poids d'assise maximal : 30kg
Peso asiento máximo : 30 kg
Maximum seat weight: 30 kg
Maximale zitplaatsen gewicht: 30 kg
Peso máximo do banco: 30 kg
Maximales Sitzgewicht: 30 kg



Attention : risques de blessures
Cuidado : riesgo de lesión
Caution: risk of injury
Waarschuwing: risico op verwondigen
Cuidado: risco de ferimentos
Warnung: Verletzungsgefahr



Garantie : 2 ans
Garantía : 2 años
Warranty: 2 years
Garantie: 2 jaar
Garantia: 2 anos
Garantie: 2 Jahre



Destiné à un usage domestique
Destinado a un uso doméstico
For domestic use only
Bestemd voor huishoudelijk gebruik
Para uso doméstico
Nur für den Privatgebrauch bestimmt

AVERTISSEMENTS

Attention, réservé à un usage familial.
Ce produit doit être monté, chargé et installé par un adulte.

LE LOGO VESPA & PIAGGIO ET LE NOM DE MARQUE VESPA SONT DES MARQUES DÉPOSÉES DE PIAGGIO & C.S.P.A ET SONT UTILISÉS SOUS LICENCE.

- Respecter précisément les instructions de montage. Le montage sera assuré par un adulte. Éloignez les enfants lors de l'assemblage: danger de suffocation avec de petites pièces.
- Conserver impérativement la notice afin de s'y référer en cas de besoin, notamment pour l'identification des composants par le Service Après-Vente.
- Avant le montage, s'assurer qu'aucune pièce n'est manquante. Vous pouvez disposer d'un surplus qui vous servira de pièce de rechange.
- Avant de commencer le montage de votre Vespa veuillez vérifier qu'elle est bien en position « **OFF** ».
- Avant la première utilisation, nous vous conseillons de laisser charger votre Vespa pendant au moins 4-6 heures.

Batterie	6V (4,5Ah)
Dimension de la batterie	70x47,5x105mm
Chargeur	Tension d'entrée: 220V~50Hz Tension de sortie: 6V=0,5A 7,5W
Moteur	1x25W, 18000RPM
Age conseillé	Plus de 3 ans
Poids maximum	30kg
Vitesse	3 à 3,5km/h
Taille de la moto	107,5x55x26cm
Temps de chargement	8 à 12 heures

CONSIGNES DE SÉCURITÉ

RÈGLES GÉNÉRALES DE SÉCURITÉ

- ATTENTION ! Attention ne convient pas aux enfants de moins de 36 mois (les petits composants sont susceptibles d'être avalés).
- ATTENTION ! Ce jouet ne convient pas aux enfants de moins de 3 ans en raison de sa vitesse maximale.
- ATTENTION ! Il est destiné aux enfants de 3 à 8 ans, d'un poids maximum de 25 kg. Son utilisation doit se faire sous la surveillance d'un adulte. **Ne laissez jamais un enfant sans surveillance.**
- ATTENTION ! Ce produit est destiné uniquement à un usage familial. Il ne peut en aucun cas être utilisé pour les collectivités : écoles, campings, hôtels, lieux publics etc...
- ATTENTION ! Ne pas utiliser sur voie publique.
- ATTENTION ! Ne pas utiliser dans un espace vert.
- ATTENTION ! L'utilisation de cette moto doit se faire loin des véhicules motorisés, escaliers, pentes, plan d'eau, piscine afin d'éviter des risques de chutes.
- Utilisez votre moto sur une surface plane (intérieure, jardin ou aire de jeux)
- ATTENTION ! Ne pas utiliser le véhicule dans la terre, le sable ou les graviers. Cela pourrait endommager les parties mobiles, le moteur ou le système électrique.
- Il convient que le jouet soit utilisé avec précaution de par les qualités d'adresse qu'il requiert afin d'éviter toutes chutes ou collisions susceptibles de blesser l'utilisateur ou des tiers.
- Ne laissez pas votre enfant conduire dans le noir, il pourrait rencontrer des obstacles inattendus et tomber. Utilisez le véhicule en journée ou dans une zone bien éclairée.
- Ce jouet doit être utilisé avec précautions afin d'éviter les chutes ou collisions pouvant causer des blessures au conducteur ou aux personnes aux alentours.
- Vérifiez régulièrement l'état de votre moto.
- ATTENTION ! cette moto ne possède pas de frein.

SÉCURITÉ DES ENFANTS

- Gardez toujours votre enfant en vue lorsqu'il utilise le véhicule.
- L'enfant doit rester assis sur le siège durant toute la durée d'utilisation.
- L'enfant doit toujours porter des chaussures.
- Attention il convient de porter un équipement de protection.
- Ne pas laisser vos enfants toucher les roues lorsque celles-ci sont en marche.
- Nous vous conseillons d'apprendre les consignes de sécurité, d'utilisation et de freinage à votre enfant afin d'éviter blessures et collisions.
- S'assurer que l'enfant a développé un sens de l'équilibre suffisant.
- Toujours porter des chaussures et n'autorisez jamais plus d'une personne sur l'appareil.

RÈGLES DE SÉCURITÉ DE LA BATTERIE

Les accumulateurs doivent être chargés uniquement par des adultes ou par des enfants âgés au moins de 8 ans.

- Seuls les adultes peuvent manipuler et recharger la batterie. Ne laissez jamais un enfant le faire. La batterie est lourde et contient du plomb acide.
- Un pack batterie ne peut être rechargé qu'à l'aide du chargeur préconisé par le fabricant. L'utilisation d'un chargeur avec un pack batterie incompatible peut entraîner un risque d'incendie.
- Le jouet ne doit être utilisé uniquement avec le transformateur pour jouets fourni.
- Le transformateur n'est pas un jouet.
- N'utilisez que le pack batterie spécifiquement prévu pour la machine.
- L'utilisation de tout autre pack batterie peut entraîner un incendie, une décharge électrique, ou de graves blessures.
- N'utilisez pas le pack batterie sur un autre produit. Cela pourrait causer une surchauffe, un feu ou une explosion.
- Ne mettez pas les appareils alimentés par batterie ni leur batterie à proximité du feu ou d'une source de chaleur. Vous réduirez ainsi les risques d'explosion et de blessures.
- N'ouvrez pas et ne tentez pas de démonter la batterie. Elle contient du plomb, de l'acide et d'autres matériaux toxiques et corrosifs.
- N'ouvrez pas le chargeur. Des fils et circuits pourraient causer un choc électrique.
- Évitez le contact direct entre les bornes de la batterie. Cela pourrait causer un feu ou une explosion.
- Évitez qu'un liquide n'entre en contact avec la batterie ou ses composants.
- Les fuites d'électrolyte sont corrosives et sont susceptibles de causer des dommages aux yeux ou à la peau. L'électrolyte est très toxique et est très dangereuse en cas d'ingestion. Si de l'électrolyte entre en contact avec votre peau ou vos yeux, lavez-les immédiatement à grande eau et contactez votre médecin au plus vite.
- Ne court-circuitez pas le pack batterie. Il y aurait un risque d'explosion.
- Protégez le pack batterie de l'humidité et de l'eau, ne rechargez pas cet appareil en milieu humide ou mouillé. Vous réduirez ainsi les risques de choc électrique.
- Si la batterie est endommagée ou utilisée de façon inappropriée, des vapeurs sont susceptibles d'être émises. Aérez immédiatement les lieux et contactez un médecin en cas de gêne respiratoire. Les vapeurs sont très irritantes.
- Des gaz explosifs sont créés lors du rechargement. Ne rechargez pas la batterie près d'une source de chaleur ou de matériaux inflammables. Chargez la batterie dans une zone bien ventilée.
- Chargez la batterie dans un espace sec.
- Ne faites pas tomber la batterie. Cela pourrait causer des dommages permanents et de sévères blessures.
- Avant de recharger la batterie, vérifiez qu'il n'y ait pas d'usure ou de dommages sur la batterie, le chargeur, ses fils ou ses connecteurs. Ne chargez pas la batterie si l'une des parties est endommagée.
- Ne laissez pas la batterie se décharger complètement. Rechargez-la après chaque utilisation ou une fois par mois si vous n'utilisez pas le véhicule régulièrement.
- Ne rechargez pas la batterie à l'envers.
- Veillez à toujours mettre le cache de la batterie. Si le véhicule se renverse et que la batterie tombe, cela pourrait blesser l'enfant.
- Cette moto possède une protection : une fois la moto en chargement toutes ses autres fonctions seront indisponibles.
- N'attrapez pas la batterie par l'un des câbles ou par le chargeur, cela pourrait l'endommager et provoquer un feu. Tenez la batterie par le boîtier.
- Certaines pièces de votre moto contiennent du plomb et des composés de plomb. Lavez-vous les mains après manipulation.

- Ne laissez pas l'appareil sous la pluie ou au soleil.
- Ne pas placer la batterie dans les ordures ménagères ordinaires.
- Ne pas incinérer la batterie.
- Jeter la batterie dans une déchetterie ou un centre de recyclage agréé.

RÈGLES D'UTILISATION DE VOTRE BATTERIE

- L'interrupteur doit être sur "OFF" lors du rechargement.
- Avant la première utilisation, vous devez charger la batterie pendant 4-6 heures. Ne chargez pas la batterie plus de 10 heures afin d'éviter la surchauffe du chargeur.
- Lorsque le véhicule commence à ralentir, rechargez la batterie.
- Après chaque utilisation ou une fois par mois, rechargez la batterie pendant 8 à 12 heures. Ne laissez pas la batterie en charge plus de 18 heures.

L'affichage de la tension sur le tableau de bord vous permet de connaître le niveau de charge restant de la batterie.

Batterie	LED	État de la batterie
1x 6V (4,5Ah)	■ ■ ■ ■	La batterie est rechargée.
	■ ■ □ □	Arrêtez la voiture, la batterie a besoin d'être rechargée.

1

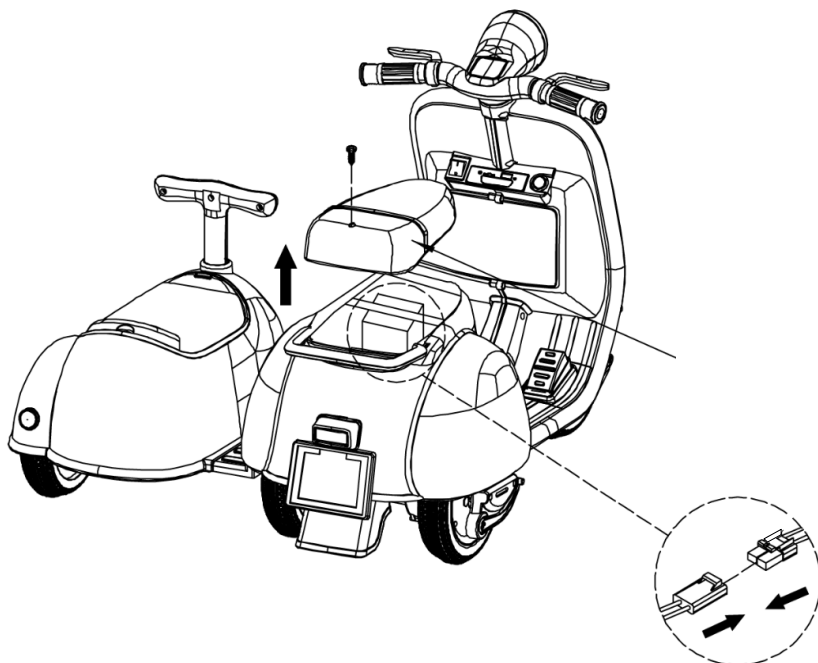

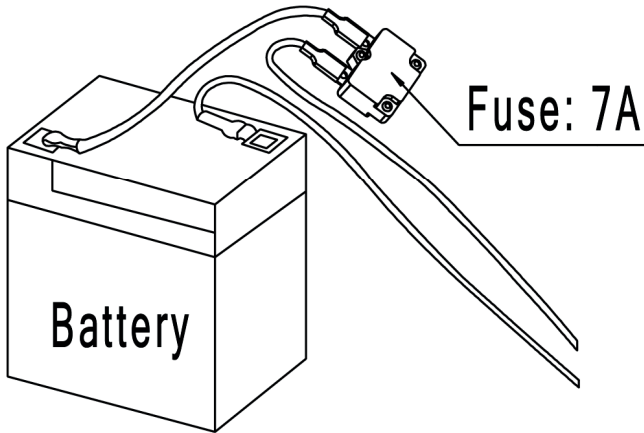

REPLACEMENT DE LA BATTERIE ET DU FUSIBLE

La batterie possède un fusible thermique qui se déclenchera automatiquement et coupera l'alimentation du moteur si le système électrique ou la batterie est surchargé. Le fusible se réenclenchera et l'alimentation sera rétablie après que le véhicule ait été coupé pendant 20 secondes, puis rallumé.

Pour éviter de perdre de l'énergie, suivez ces indications :

- Ne pas surcharger le véhicule.
- Ne rien tracter avec le véhicule.
- Ne pas utiliser sur des pentes raides.
- Ne pas percuter d'objets, les roues continueraient de tourner, causant la surchauffe du moteur.
- Ne pas utiliser sous une forte chaleur, les composants pourraient surchauffer.
- Ne pas mettre en contact la batterie ou tout autre composant avec de l'eau ou tout autre liquide.
- Ne pas modifier le système électrique. Cela pourrait faire sauter le fusible.

RECYCLAGE DE LA BATTERIE

Votre batterie finira, à terme, par ne plus pouvoir se recharger. En fonction de son utilisation, la batterie peut fonctionner de façon optimale pendant 1 à 3 ans.

Suivez ces étapes pour remplacer et recycler la batterie :

1. Retirez le siège.
2. Débranchez les connecteurs de la batterie.
3. Retirez tous les caches de la batterie
4. Soulevez la batterie soigneusement.
 - En fonction de l'état de la batterie (ex : fuites), portez des gants de protection.
 - Ne soulevez pas la batterie par ses connecteurs ou ses câbles.
5. Placez la batterie usagée dans un sac en plastique.

Les composants de la batterie contiennent des éléments toxiques et corrosifs, et ne doivent pas être jetés dans la nature ou avec vos ordures ménagères. Afin d'éviter tout risque pour l'environnement, voici la marche à suivre pour jeter votre batterie :

- Recouvrir les bornes de la batterie avec du ruban adhésif.
 - Ne pas tenter de démonter ou d'accéder aux composants de la batterie.
 - Si une fuite de liquide est constatée, sachez que celui-ci est corrosif et toxique, il est donc conseillé de manipuler la batterie avec précaution (gants).
 - Ne pas placer la batterie dans les ordures ménagères ordinaires.
 - Ne pas incinérer la batterie.
 - Jeter les batteries dans une déchetterie ou un centre de recyclage agréé.
6. Remplacez la nouvelle batterie **en respectant les polarités** et rebranchez les connecteurs.
 7. Remplacez la patte de fixation.
 8. Remplacez le siège.

CHARGEUR

VEUILLEZ LIRE LES INSTRUCTIONS AVANT DE CHARGER.

1. AVERTISSEMENTS

Ce chargeur est destiné uniquement à une utilisation en intérieur.

N'utilisez pas ce chargeur pour des batteries non rechargeables.

- Veuillez vérifier et confirmer que la tension de sortie du chargeur est adaptée au courant et que la batterie doit être chargée. Ne l'utilisez pas s'il ne convient pas aux 2 autres pièces.
- Ce cache chargeur noir ne doit en aucun cas être ouvert. Ne l'utilisez pas s'il est endommagé.
- Coupez l'alimentation avant d'effectuer ou de débrancher les connexions à la batterie.
- Les enfants doivent être surveillés pour s'assurer qu'ils ne jouent pas avec l'appareil.
- L'appareil n'est pas destiné à être utilisé par des personnes (y compris des enfants) ayant des capacités physiques, sensorielles ou mentales réduites ou un manque d'expérience et de connaissances, à moins qu'elles n'aient été supervisées ou aient reçu des instructions concernant l'utilisation de l'appareil par une personne responsable de leur sécurité.

2. INSTRUCTIONS

- A. Branchez le chargeur dans le trou de la prise de chargement de la batterie du produit
- B. Connectez le chargeur à la prise de courant électrique, 100-240V AC.
- C. Le chargeur est équipé d'une lumière LED, la lumière rouge reste allumée pendant la charge. Lorsque la batterie du produit est complètement chargée, le voyant rouge s'éteint et le voyant vert s'allume.
- D. Débranchez le chargeur du produit et des sources d'alimentation.

3. INFORMATION DU CHARGEUR



Numéro de Modèle	SD12C060050G
Tension de la batterie	6V
Capacité de la batterie	4,5 Ah Max
Tension d'entrée	220V~50Hz
Tension de sortie	6V=0,5A 7,5W
Quantité de batteries :	1

Notes spéciales:

Pour batterie au plomb uniquement.

Une seule batterie peut être chargée à la fois.

4. ENTRETIEN ET SERVICE

- L'équipement doit être conservé dans un endroit sec, hors de portée des enfants ;
- Nettoyer la surface de l'équipement et l'essuyer uniquement avec un chiffon sec ;
- L'équipement ne peut pas être démonté.
- S'il est endommagé, contactez le fabricant.
- Les entretiens ne sont pas nécessaires dans des conditions normales.

5. INFORMATIONS SUR LA GARANTIE

Le fabricant offre une garantie conformément à la législation du pays de résidence du client, d'une durée minimale d'un an à compter de la date de vente de l'appareil à l'utilisateur final.

La garantie ne couvre que les défauts de matériaux ou de fabrication.

Les réparations sous garantie ne peuvent être effectuées que par un centre de service agréé. Lors d'une réclamation au titre de la garantie, la facture d'achat originale (avec la date d'achat) doit être soumise.

La garantie ne s'appliquera pas en cas de :

- L'usure normale
- Utilisation incorrecte, par ex. surcharge de l'appareil, utilisation d'accessoires non homologues
- Recours à la force, dommages causés par des influences extérieures
- Dommages causés par le non-respect du manuel d'utilisation, par ex. raccordement à une alimentation secteur inadaptée ou non-respect des instructions d'installation
- Appareil partiellement ou totalement démonté

6. SYMBOLES



Classe II



Pour une utilisation en intérieur uniquement



DOE VI--Efficacité de niveau VI



Avant de charger, lisez les instructions.



Élimination correcte de ce produit

Ce marquage indique que ce chargeur de batterie et cette batterie ne doivent pas être jetés avec d'autres déchets ménagers dans toute l'UE. Pour éviter tout dommage possible à l'environnement ou à la santé humaine dû à une élimination incontrôlée des déchets, recyclez-le de manière responsable pour promouvoir la réutilisation durable de ressources matérielles. Pour retourner votre appareil usagé, veuillez utiliser les systèmes de retour et de collecte ou contacter le détaillant où le produit a été acheté. Ils peuvent apporter ce produit pour un recyclage sans danger pour l'environnement.

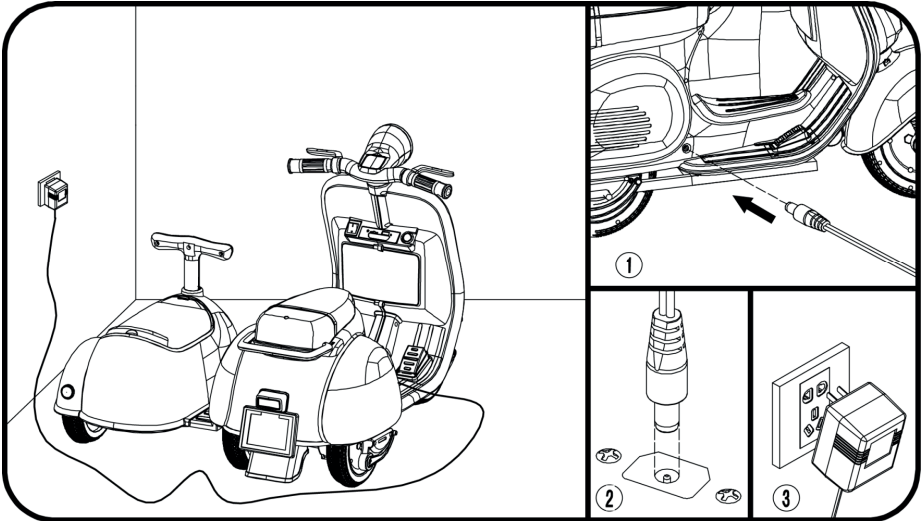

- 1. Trouvez la prise d'entrée de charge sous le siège ;
- 2. Branchez le port du chargeur dans la prise d'entrée ;
- 3. Branchez la fiche du chargeur dans une prise murale. La batterie commencera à se charger.

CONSEILS EN CAS DE PANNE

PROBLÈME	CAUSE POSSIBLE	SOLUTION
La moto ne démarre pas	La batterie n'est pas chargée	Rechargez la batterie
	Le fusible thermique s'est déclenché	Remettez le fusible en marche, voir page 10.
	Fils électriques ou connecteurs desserrés	Vérifiez que les connecteurs de la batterie sont fermement branchés
	La batterie est défectueuse	Remplacez la batterie
La moto ne fonctionne pas longtemps	Batterie sous-chargée	Vérifiez que les connecteurs soient bien branchés lors du chargement
	Batterie ancienne	Remplacez la batterie
	Batterie déchargée	Rechargez la batterie
La moto avance lentement	Batterie ancienne	Remplacez la batterie
	Véhicule surchargé	Réduisez le poids sur le véhicule. Poids maximum : 25kgs
	Le véhicule est utilisé dans des conditions difficiles	Vérifiez les consignes de sécurité.
La moto doit être poussée pour avancer	Mauvais contact entre les fils et les connecteurs	Vérifiez que les connecteurs de la batterie sont fermement branchés
	Le connecteur de la batterie est desserré	Vérifiez que les connecteurs de la batterie sont fermement branchés
La batterie ne se recharge pas		Vérifiez que le chargeur de la batterie est branché à une prise de courant
	Le chargeur n'est pas branché	
Le chargeur devient chaud lors de la mise en charge		Fonctionnement normal, sans conséquences sur le produit

ENTRETIEN

- Il est de la responsabilité des parents de vérifier les parties principales du jouet avant l'utilisation. Vérifiez régulièrement le chargeur de la batterie afin de repérer d'éventuels dysfonctionnements. Si vous en trouvez, il ne doit pas être utilisé jusqu'à ce qu'il soit réparé.
- Assurez-vous que les parties en plastique du véhicule ne soit pas fissurées ou cassées.
- Appliquez occasionnellement de l'huile légère afin de graisser les parties mobiles comme les roues.
- Si vous appliquez de l'huile, veillez à déconnecter le transformateur avant le nettoyage.
- Rangez le véhicule à l'intérieur ou couvrez-le avec une bâche pour le protéger des intempéries.
- Éloignez le véhicule de toute source de chaleur. Les parties en plastique pourraient fondre.
- Rechargez la batterie après chaque utilisation. Seul un adulte peut manipuler la batterie. Rechargez la batterie au moins une fois par mois quand le véhicule n'est pas utilisé.
- Ne pas nettoyer le véhicule avec un tuyau d'arrosage. Ne pas nettoyer le véhicule avec de l'eau et du savon. Ne pas utiliser le véhicule lorsqu'il pleut ou lorsqu'il neige. L'eau endommagerait le moteur, le système électrique et la batterie.
- Nettoyez le véhicule avec un tissu doux et sec. Pour faire briller les parties en plastique, utilisez un produit d'entretien pour meuble sans cire. Ne pas utiliser de cire pour voiture. Ne pas utiliser de nettoyants abrasifs.

GARANTIE

- Sweeek garantit ses produits contre tout vice de fabrication et de matériau pour une durée de 2 ans à partir de la date de réception par le consommateur.
- Si une pièce s'avère défectueuse pendant la période de garantie, votre seul et unique recours sera la réparation (frais aller/retour à la charge de l'acheteur) ou le remplacement de la pièce défectueuse selon les modalités définies par le SAV sweeek. La mise en oeuvre de la garantie sweeek. (WALIBUY) s'effectue par le remplacement des pièces endommagées ou la réparation du produit défectueux. Si un produit est jugé défectueux par sweeek, la garantie couvre uniquement la réparation ou le remplacement du produit. Sweeek se réserve le droit de contrôler le produit avant l'acceptation de sa prise en garantie et ne sera pas responsable des coûts, pertes ou dommages subis suite à la perte ou l'utilisation abusive du produit.
- Cette garantie ne s'applique pas en cas d'abus, de mauvaise manipulation ou de réparation non autorisée. Dès le retour du produit défectueux dans nos ateliers, il sera expertisé et vous serez tenu informé des réparations effectuées.
- Nos produits sont prévus pour une utilisation dans un cadre privé et personnel, une utilisation dans un cadre professionnel (location, activités scolaires, ...) annulerait automatiquement toutes les garanties.
- Ce produit est conçu pour une utilisation spécifique. Une utilisation inappropriée peut entraîner des risques graves pour l'utilisateur et annuler sa garantie. La garantie sur les réparations ou sur l'équipement de remplacement reste limitée à 1 an à partir de la première date de réception.

LISTE DES EXCLUSIONS DE LA GARANTIE

- Les dommages ou défauts imputables à des causes d'origine externe (accident, choc, foudre, vent fort...),
- Les dommages résultant d'un montage non conforme,
- Les dommages dus à la corrosion, à l'oxydation, à un mauvais branchement.
- Le non-respect des instructions du fabricant,
- Les réparations et dommages subis par le produit après une réparation effectuée sans accord préalable de notre part,
- Les réparations de fortune ou provisoires ainsi que les conséquences de l'aggravation éventuelle du dommage en résultant,
- Le remplacement des pièces d'usure,
- Les dommages résultant d'une utilisation non adaptée à la fonction première du produit,
- Les endommagements liés au stockage, au montage, aux intempéries ou à un mauvais entretien,
- Le remplacement des pièces manquantes/abîmées à réception, non signalées sur le bordereau de livraison.

ADVERTENCIAS

Atención, el presente artículo está reservado a un uso doméstico.
Este producto debe ser montado, cargado e instalado por un adulto.

EL LOGO DE VESPA & PIAGGIO Y EL NOMBRE DE LA MARCA VESPA SON MAR- CAS REGISTRADAS DE PIAGGIO & C.S.P.A Y SE USAN CON LICENCIA.

- Respete de manera precisa las instrucciones de montaje. El montaje estará asegurado por un adulto. Mantenga a los niños alejados durante el montaje. Existe peligro de asfixia a causa de las piezas pequeñas.
- Es obligatorio conservar las presentes instrucciones para consultarlas en caso de necesidad, especialmente para la identificación de los componentes por parte del servicio posventa.
- Antes de llevar a cabo el montaje, asegúrese de que no falta ninguna pieza. Es posible que disponga de piezas de más, estas le servirán como piezas de repuesto.
- Antes de comenzar el montaje del moto, por favor, compruebe que esté en posición de «OFF».
- Antes del primer uso, le aconsejamos que deje cargar el moto durante al menos 4-6 horas.

Batería	6V (4,5Ah)
Dimensión de una batería	70x47,5x105mm
Cargador	Voltaje de entrada :220V~50Hz Voltaje de salida : 6V=0,5A 7,5W
Motor	1x25W, 18000RPM
Edad recomendada	Más de 3 años
Peso máximo	30kg
Velocidad	3 a 3,5km/h
Dimensiones del moto	107,5x55x26cm
Tiempo de carga	entre 8 a 12 horas

INSTRUCCIONES DE SEGURIDAD

REGLAS GENERALES DE SEGURIDAD

- ¡ATENCIÓN! Atención, el producto no está recomendado para los niños menores de 36 meses. Las piezas pequeñas son susceptibles de ser tragadas.
- ¡ATENCIÓN! Este juguete no es adecuado para niños menores de 3 años debido a su alta velocidad.
- ¡ATENCIÓN! El producto está destinado a niños de entre 3 y 8 años con un peso máximo de 25 kg. Su uso se debe llevar a cabo bajo la supervisión de un adulto. **Nunca deje a un niño sin supervisión.**
- ¡ATENCIÓN! Este producto está únicamente destinado a un uso familiar. En ningún caso se puede utilizar en espacios como: escuelas, campings, hoteles, lugares públicos, etc.
- ¡ATENCIÓN! No utilizar en la vía pública.
- ¡ATENCIÓN! No utilizar en espacios verdes.
- ¡ATENCIÓN! El uso de este moto debe realizarse lejos de vehículos motorizados, escaleras, cuevas, estanques y piscinas para evitar el riesgo de caídas.
- Use el moto sobre una superficie plana (interior, ajardinada o zona de juegos).
- ¡ATENCIÓN! No utilice el vehículo sobre tierra, arena o gravilla. Esto podría dañar las partes móviles, el motor o el sistema eléctrico.
- El juguete debe utilizarse con cuidado debido a la destreza que requiere para evitar caídas o choques que puedan herir al usuario o a otras personas.
- No permita al niño conducir por la noche, podría encontrarse con obstáculos inesperados y caerse. Use el vehículo durante el día o en una zona bien iluminada.
- Este juguete se debe utilizar con precaución para evitar caídas o colisiones que puedan causar lesiones al conductor o las personas de su alrededor.
- Compruebe de manera regular el estado del moto.
- ¡ATENCIÓN! este moto no dispone de freno.

SEGURIDAD DE LOS NIÑOS

- Vigile siempre al niño cuando use el vehículo.
- El niño debe permanecer sentado mientras use el vehículo.
- El niño siempre debe ir calzado.
- Atención, se recomienda llevar equipo de protección.
- No permita que el niño toque las ruedas mientras estas están en movimiento.
- Le recomendamos que enseñe al niño las instrucciones de seguridad, uso y frenado para evitar lesiones y colisiones.
- Lleve siempre calzado y nunca permita que haya más de una persona en el aparato.

INSTRUCCIONES DE SEGURIDAD DE LA BATERÍA

Los acumuladores solo deben ser cargados por adultos o niños de al menos 8 años.

- Solo los adultos pueden manipular y recargar la batería. Nunca permita que lo haga un niño. La batería es pesada y contiene plomo ácido.
- El paquete de batería solo se puede recargar sirviéndose del cargador recomendado por el fabricante. El uso de un cargador en combinación con un paquete de batería incompatible puede conllevar riesgo de incendio.
- El juguete sólo puede utilizarse con el transformador de juguete suministrado.
- El transformador no es un juguete.
- Utilice solo el paquete de batería especialmente diseñado para la máquina.
- El uso de otro paquete de batería puede provocar un incendio, una descarga eléctrica o lesiones graves.
- No abra el paquete de batería en otro producto. Esto podría provocar un sobrecalentamiento, un incendio o una explosión.
- No ponga los aparatos alimentados por batería ni la propia batería cerca del fuego o de una fuente de calor. De esta manera, reducirá los riesgos de explosión y de lesiones.
- No abra ni intente desmontar la batería. Esta contiene plomo, ácido y otros materiales tóxicos y corrosivos.
- No abra el cargador. Los cables y los circuitos podrían provocar una descarga eléctrica.
- Evite el contacto directo entre los bornes de la batería. Esto podría provocar un incendio o una explosión.
- Evite el contacto de la batería o de sus componentes con líquidos.
- Las fugas de electrolito son corrosivas y susceptibles de causar daños en los ojos o en la piel. El electrolito es altamente tóxico y muy peligroso en caso de ingestión. En caso de contacto del electrolito con la piel o los ojos, lávelos inmediatamente con agua abundante y póngase en contacto con su médico lo antes posible.
- No cortocircuite el paquete de batería. Esto podría provocar una explosión.
- Proteja el paquete de batería de la humedad y del agua, no recargue el aparato en un medio húmedo o mojado. De esta manera, reducirá los riesgos de descarga eléctrica.
- Si la batería está dañada o se utiliza de manera inapropiada, esta puede que emita vapores. Ventile inmediatamente y póngase en contacto con el médico en caso de dificultad respiratoria. Los vapores son altamente inflamatorios.
- Durante la recarga, se generan gases explosivos. No cargue la batería cerca de una fuente de calor o de materiales inflamables. Cargue la batería en una zona bien ventilada.
- Cargue la batería en un espacio seco.
- No deje caer la batería. Esto podría causar daños permanentes y lesiones graves.
- Antes de cargar la batería, compruebe que no existe desgaste o daños en la batería, el cargador, sus cables o conectores. No cargue la batería si una de sus partes está dañada.
- No deje que la batería se descargue por completo. Recárguela tras cada uso o una vez al mes si no usa el vehículo de manera regular.
- No cargue la batería desde el lado contrario.
- Por favor, ponga siempre la tapa de la batería. Un vuelco del vehículo que conlleve la caída de la batería podría causar lesiones al niño.
- Este moto dispone de una protección: cuando el moto se está cargando, todas sus otras funciones dejarán de estar disponibles.
- No fije la batería con uno de los cables o mediante el cargador, esto podría dañar el vehículo y provocar un incendio. Agarre la batería por su carcasa.
- Algunas piezas del moto contienen plomo y compuestos de este. Lávese las manos tras la mani-

pulación.

- No deje el aparato bajo la lluvia o bajo la exposición directa de los rayos solares.
- No tire la batería junto con los residuos domésticos ordinarios.
- No incinere la batería.
- Deshágase de la batería en un punto limpio o en un centro de reciclaje autorizado.

INSTRUCCIONES DE USO DE LA BATERÍA

- El interruptor debe estar en «OFF» durante la carga.
- Antes del primer uso, deberá cargar la batería durante 4-6 horas. No cargue la batería más de 10 horas para evitar el sobrecalentamiento del cargador.
- Cuando el vehículo comience a ralentizarse, recargue la batería.
- Tras cada uso o una vez al mes, recargue la batería durante 8-12 horas. No deje cargando la batería más de 20 horas.

La visualización del voltaje en el cuadro de mandos le permite conocer el nivel de carga restante de la batería.

Batería	LED	Estado de la batería
1x 6V (4,5Ah)	■ ■ ■ ■	La batería está cargada.
	■ ■ □ □	Detenga el coche, la batería precisa cargarse.

1

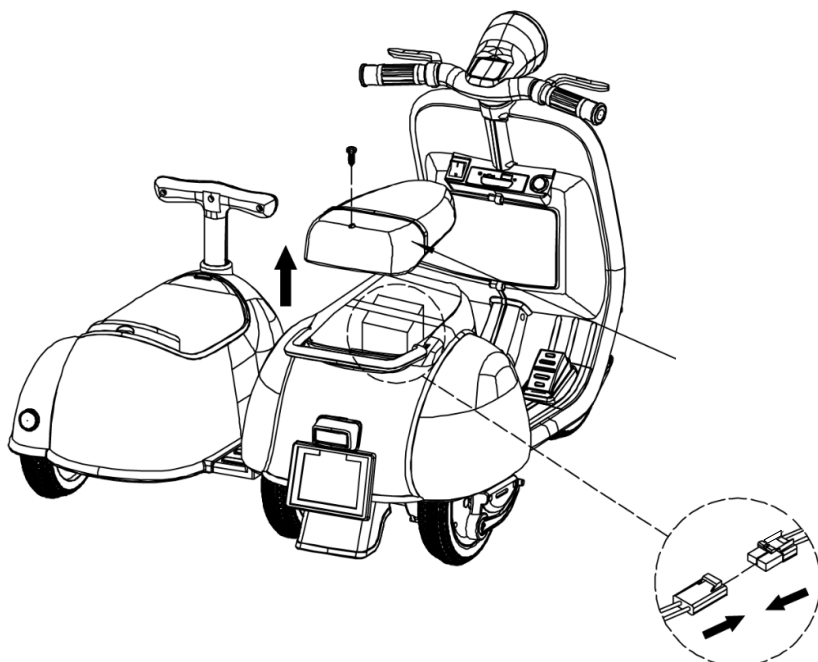

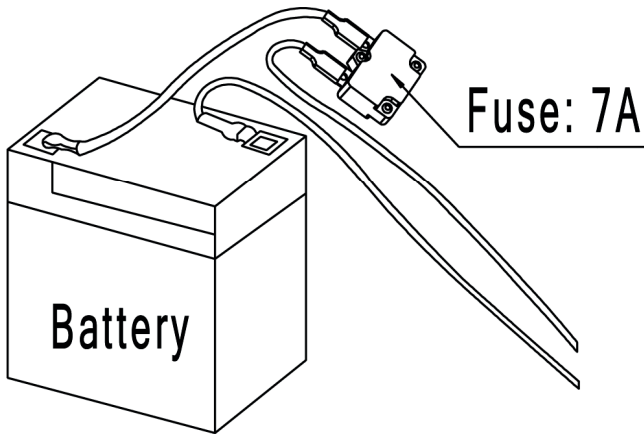

SUSTITUCIÓN DE LA BATERÍA Y DEL FUSIBLE

La batería dispone de un fusible térmico que se activará automáticamente y cortará la alimentación del motor en caso de sobrecarga del sistema eléctrico o de la batería. El fusible se reactivará y se restablecerá la alimentación después de que el vehículo se haya apagado durante 20 segundos y, posteriormente, se haya encendido de nuevo.

Para evitar la pérdida de energía, siga las siguientes indicaciones:

- No sobrecargue el vehículo.
- No utilice el vehículo como remolcador.
- No lo utilice sobre pendientes fuertes.
- No choque contra objetos, las ruedas continuarán girando y esto provocará sobrecalentamiento del motor.
- No lo utilice en condiciones de calor intenso, los componentes podrían sobrecalentarse.
- Evite que la batería o cualquier otro componente entre en contacto con agua o cualquier otro líquido. No modifique el sistema eléctrico. Esto podría provocar que salte el fusible.

RECICLADO DE LA BATERÍA

En un futuro, la batería terminará por no cargarse. En función del uso, la batería puede funcionar óptimamente durante un plazo de 1 a 3 años.

Siga los siguientes pasos para sustituir y reciclar la batería:

1. Retire el asiento.
2. Desenchufe los conectores de la batería.
3. Retire la carcasa de la batería.
4. Retire la batería con cuidado.
 - En función del estado de la batería (p. ej.: fugas), equípese con guantes de protección.
 - No extraiga la batería tirando de sus conectores o cables.
5. Coloque la batería usada en una bolsa de plástico.

Los componentes de la batería contienen elementos tóxicos y corrosivos, estos no se deben arrojar al medioambiente ni tirar junto con los residuos domésticos. Para evitar cualquier riesgo para el medioambiente, consulte el procedimiento a continuación para desechar la batería:

- Recubra los bornes de la batería con cinta adhesiva.
 - No intente desmontar o acceder a los componentes de la batería.
 - En caso de constatar una fuga de líquido, sepa que este es corrosivo y tóxico. Por lo tanto, se recomienda manipular la batería con precaución (guantes).
 - No tire la batería junto con los residuos domésticos ordinarios.
 - No incinere la batería.
 - Deshágase de las baterías en un punto limpio o en un centro de reciclaje autorizado.
6. Instale la batería nueva **con la polaridad correcta** y vuelva a enchufar los conectores.
 7. Vuelva a instalar la lengüeta de fijación.
 8. Vuelva a instalar el asiento.

CARGADOR

LEA LAS INSTRUCCIONES ANTES DE CARGAR.

1. ADVERTENCIA Este cargador es sólo para uso en interiores.

No utilice este cargador para baterías no recargables.

- Por favor, compruebe y confirme que el voltaje de salida del cargador es adecuado para la corriente y que la batería debe ser cargada. debe cargarse. No lo utilice si no es adecuado para las otras 2 piezas.
- Esta tapa negra del cargador no debe abrirse nunca. No la utilice si está dañada.
- Desconecte la fuente de alimentación antes de realizar o desconectar conexiones a la batería.
- Los niños deben ser supervisados para asegurarse de que no juegan con el aparato.
- El aparato no está diseñado para ser utilizado por personas (incluidos niños) con capacidades físicas, sensoriales o mentales disminuidas. capacidades físicas, sensoriales o mentales disminuidas o con falta de experiencia y conocimientos, a menos que hayan sido supervisadas o instruidas en el uso del aparato por una persona responsable de su seguridad. responsable de su seguridad.

2. INSTRUCCIONES

A. Enchufe el cargador en la toma de carga de la batería del producto.

B. Conecte el cargador a una toma de corriente eléctrica, 100-240V AC.

C. El cargador está equipado con una luz LED, la luz roja permanece encendida durante la carga. Cuando la batería del producto está completamente cargada, la luz roja se apaga y la luz verde se enciende.

D. Desconecte el cargador del producto y de la fuente de alimentación.

3. INFORMACIÓN DEL CARGADOR



Número de modelo	SD12C060050G
Voltaje de la batería	6V
Capacidad de la batería	4,5 Ah Max
Tensión de entrada	220V~50Hz
Voltaje de salida	6V---0,5A 7,5W
Cantidad de pilas:	1

Notas especiales:

Sólo para baterías de plomo.

Sólo se puede cargar una batería a la vez.

4. MANTENIMIENTO Y SERVICIO

- El equipo debe guardarse en un lugar seco, fuera del alcance de los niños;
- Limpie la superficie del equipo y límpiela sólo con un paño seco;
- El equipo no puede desmontarse.
- Si el equipo está dañado, póngase en contacto con el fabricante.
- El mantenimiento no es necesario en condiciones normales.

5. INFORMACIÓN SOBRE LA GARANTÍA

El fabricante ofrece una garantía de acuerdo con la legislación del país de residencia del cliente, por un período mínimo de un año a partir de la fecha de venta del aparato al usuario final.

un año a partir de la fecha de venta del aparato al usuario final.

La garantía sólo cubre los defectos de materiales o de fabricación.

Las reparaciones en garantía sólo pueden ser realizadas por un centro de servicio autorizado. En caso de garantía, deberá presentarse la factura de compra original (con la fecha de compra). La garantía no se aplicará en caso de:

- Desgaste normal
- Uso incorrecto, por ejemplo, sobrecarga del aparato, uso de accesorios no homologados
- Uso de la fuerza, daños causados por influencias externas
- Daños causados por el incumplimiento de las instrucciones de funcionamiento, por ejemplo, conexión a una fuente de alimentación inadecuada o incumplimiento de las instrucciones de instalación
- Aparato parcial o totalmente desmontado

6. SYMBOLES



Clase II



Sólo para uso en interiores



DOE VI--Nivel VI de eficiencia



Antes de cargar, lea las instrucciones



Eliminación correcta de este producto

Esta marca indica que este cargador de baterías y la batería no deben desecharse con otros residuos domésticos en toda la UE. Para evitar cualquier posible daño al medio ambiente o a la salud humana debido a la eliminación incontrolada de residuos, recicle de forma responsable para promover la reutilización sostenible de los recursos materiales.

Para devolver su aparato usado utilice los sistemas de devolución y recogida o póngase en contacto con el establecimiento donde adquirió el producto. Ellos pueden recoger este producto para reciclarlo de forma segura para el medio ambiente.

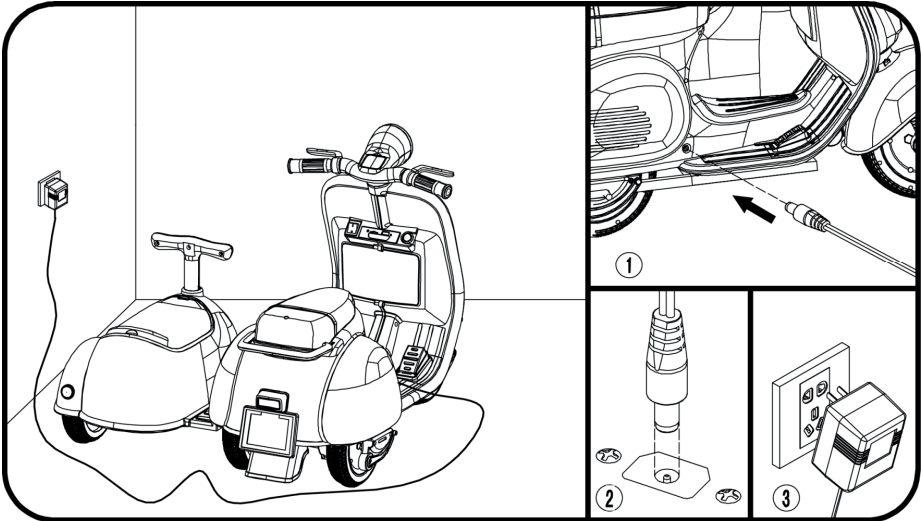

- 1. Busque la toma de entrada de carga debajo del asiento;
- 2. Conecte el puerto del cargador al conector de entrada;
- 3. Conecte el enchufe del cargador a un tomacorriente de pared. La batería comenzará a cargarse.

CONSEJOS EN CASO DE AVERÍA

PROBLEMA	POSIBLE CAUSA	SOLUCIÓN
El moto no arranca	La batería no está cargada	Recargue la batería
	El fusible térmico se ha activado	Vuelva a poner el fusible en estado operativo, ver página 19
	Cables eléctricos o conectores flojos	Compruebe que los conectores de la batería están firmemente conectados
	La batería es defectuosa	Sustituya la batería
El moto no funciona durante mucho tiempo	La batería no está suficientemente cargada	Compruebe que los conectores estén bien enchufados durante la carga
	Batería antigua	Sustituya la batería
	Batería descargada	Recargue la batería
El vehículo avanza lentamente	Batería antigua	Sustituya la batería
	Vehículo sobrecargado	Reduzca el peso del vehículo. Peso máximo: 25 kg
	El vehículo se utiliza en condiciones difíciles	Compruebe las instrucciones de seguridad
El vehículo debe ser impulsado para avanzar	Mal contacto entre los cables y los conectores	Compruebe que los conectores de la batería están firmemente conectados
Cambio difícil entre marcha hacia delante y hacia atrás	Transición mientras que el coche está en movimiento	Detenga el moto por completo antes de cambiar entre la marcha hacia delante/atrás
La batería no se carga	El conector de la batería está flojo	Compruebe que los conectores de la batería están firmemente conectados
	El cargador no está enchufado	Compruebe que el cargador de la batería está enchufado a una toma de corriente
El cargador se calienta durante el proceso de carga	Funcionamiento normal, sin consecuencias en el producto	

MANTENIMIENTO

- Es responsabilidad de los padres comprobar las partes principales del juguete antes del uso. Compruebe regularmente el cargador de la batería para constatar eventuales averías. En caso de constatación, no se debe usar hasta que se haya reparado.
- Asegúrese de que las partes de plástico del vehículo no estén agrietadas o rotas.
- Ocasionalmente, aplique aceite ligero para lubricar las partes móviles como las ruedas.
- Si aplica aceite, desconecte el transformador antes de la limpieza.
- Guarde el vehículo en el interior o cúbralo con una lona para protegerlo de las inclemencias meteorológicas.
- Mantenga el vehículo lejos de fuentes de calor. Las partes de plástico se podrían fundir.
- Recargue la batería después de cada uso. Solo un adulto puede manipular la batería. Recargue la batería al menos una vez al mes cuando no se use el vehículo.
- No limpie el vehículo con una manguera. No limpie el vehículo con agua y jabón. No utilice el vehículo cuando llueva o nieve. El agua dañaría el motor, el sistema eléctrico y la batería.
- Limpie el vehículo con un tejido suave y seco. Para abrillantar las partes de plástico, use un producto de limpieza para muebles sin cera. No utilice cera para coches. No utilice productos de limpieza abrasivos.

GARANTÍA

- Sweeek garantiza sus productos contra defectos de fabricación y de material durante un período de 2 años a partir de la fecha de recepción por el consumidor.
- Si una pieza resulta defectuosa durante el periodo de garantía, su único y exclusivo recurso será la reparación (los gastos de devolución correrán a cargo del comprador) o la sustitución de la pieza defectuosa de acuerdo con los términos y condiciones definidos por el servicio posventa de sweeek. La garantía sweeek (WALIBUY) se aplica mediante la sustitución de las piezas dañadas o la reparación del producto defectuoso. Si un producto es considerado defectuoso por sweeek (WALIBUY), la garantía cubre únicamente la reparación o sustitución del producto. Sweeek se reserva el derecho de inspeccionar el producto antes de aceptar su garantía y no se responsabilizará de los gastos, pérdidas o daños ocasionados como consecuencia de la pérdida o uso indebido del producto.
- Esta garantía no se aplica en los casos de abuso, mal manejo o reparación no autorizada. Desde la devolución del producto defectuoso a nuestra fábrica, se peritará y se le informará de las reparaciones.
- Nuestros productos están diseñados para un uso en un entorno privado y personal, una utilización en un entorno profesional (alquiler, actividades escolares, ...) anulará automáticamente todas las garantías.
- Este producto está diseñado para un uso específico. El uso inadecuado puede dar lugar a graves riesgos para el usuario y anular su garantía. La garantía para cualquier reparación o recambio está limitada a dos años sólo a partir de la fecha original de recepción.

LISTA DE EXCLUSIONES DE LA GARANTÍA

- Daños o defectos debidos a causas de origen externo (accidente, choque, rayos, viento fuerte ...)
- Daño resultante de un montaje incorrecto
- Daños por corrosión, oxidación o conexión incorrecta
- Incumplimiento de las instrucciones del fabricante
- Reparaciones y daños al producto después de la reparación sin acuerdo previo con el servicio post venta de Alice's Garden
- Reparaciones improvisadas o temporales y las consecuencias de la posible agravación del daño resultante,
- Reemplazo de piezas de desgaste,
- Daño resultante del uso no adaptado a la función principal del producto,
- Daños relacionados con el almacenamiento, montaje, mal clima o mantenimiento deficiente,
- Reemplazo de partes faltantes / dañadas en la recepción, no indicado en el albarán de entrega.
- Los daños debidos a la corrosión, la oxidación o a una mala conexión.
- La sustitución de las piezas faltantes/dañadas en el momento de la recepción y no consignadas en el albarán de entrega.
- La sustitución de las piezas desgastadas.

WARNING

Warning - for domestic use only.
This product must be assembled, operated and then stored by an adult.

THE AUDI LOGO AND THE AUDI BRAND NAME ARE REGISTERED TRADEMARKS OF AUDI AG AND ARE USED UNDER LICENCE.

- Follow the assembly instructions carefully. Assembly must be carried out by an adult.
- Keep children away during assembly: risk of suffocation due to small parts.
- Always keep the instructions in a safe place for future reference, e.g. for identification of components by the Customer Service department.
- Before assembly, make sure that no parts are missing. You may also have spare parts in the box.
- Before starting to assemble your car, please check that it is in the «OFF» position.
- Before using the car for the first time, we recommend that you leave it to charge for at least 4-6 hours.

Battery	6V (4,5Ah)
Battery dimensions	70x47,5x105mm
Charger	Input voltage : 220V~50Hz Output voltage : 6V=0,5A 7,5W
Motor	1x25W, 18000RPM
Recommended for children aged	More than 3 years
Maximum weight	30kg
Speed	3 to 3,5km/h
Moto dimensions	107,5x55x26cm
Charging time	8 to 12 hours

SAFETY INFORMATION

GENERAL SAFETY RULES

- CAUTION: Not suitable for children under 36 months (small components may be swallowed).
- CAUTION: It is intended for use by children aged 3 to 8 years, with a maximum weight of 30 kg. It must be used under adult supervision. Never leave a child unattended.
- CAUTION: This product is intended for family use only. It cannot be used in schools, campsites, hotels, public places etc...
- CAUTION: Do not use it on public roads.
- CAUTION: Do not use it in green areas.
- CAUTION: This car must not be used near motorized vehicles, stairs, slopes, water or swimming pools in order to avoid risks of falls and other injuries.
- Use your car on a flat surface (indoor, garden or playground)
- CAUTION: Do not use the vehicle in dirt, sand or gravel. This could damage moving parts, the engine or the electrical system.
- Do not operate this car in the dark, as unexpected obstacles may be encountered, causing your child to fall. Use the vehicle during the day or in a well-lit area.
- This toy should be used with care to avoid falls or collisions that could cause injury to the driver or others.
- Check the condition of your car regularly.
- WARNING this car does not have brakes.
- This car has an adjustable seat belt. Teach your child how to use the seatbelt before using the car to ensure their safety.
- CAUTION: The remote control is not a toy. It is for adult use only and should not be used by children. Close adult supervision is always required. Reception range may vary significantly due to weather, battery level and other environmental conditions.

CHILD SAFETY

- Always keep your child within sight when using the vehicle.
- The child should remain seated in the seat at all times when in use.
- The child should always wear shoes.
- Caution: Protective equipment should be worn.
- Do not let your children touch the wheels when they are in motion.
- We advise you to teach your child the safety, use and braking instructions in order to avoid injuries and collisions.
- Always wear shoes and never allow more than one person on the appliance.

BATTERY SAFETY RULES

Batteries should only be charged by adults or by children of at least 8 years of age.

- Only adults should handle and recharge the battery. Never allow a child to do so. The battery is heavy and contains lead acid.
- A battery pack should only be charged using the charger recommended by the manufacturer. Using a charger with an incompatible battery pack may result in a fire hazard.
- The toy should only be used with the supplied toy transformer.
- The transformer is not a toy.
- Only use the battery pack specifically intended for the machine.
- Use of any other battery pack may result in fire, electric shock, or serious injury.
- Do not use the battery pack on any other product. Doing so may cause overheating, fire or explosion.
- Do not place battery-powered devices or their batteries near fire or heat sources. This will reduce the risk of explosion and injury.
- Do not open or attempt to disassemble the battery. It contains lead, acid and other toxic and corrosive materials.
- Do not open the charger. Wires and circuits could cause electric shock.
- Avoid direct contact between the battery terminals. This could cause a fire or explosion.
- Do not allow liquid to come into contact with the battery or its components.
- Leaking electrolyte is corrosive and may cause eye or skin damage. Electrolyte is highly toxic and is very dangerous if swallowed. If electrolyte comes into contact with your skin or eyes, wash them immediately with plenty of water and contact your doctor as soon as possible.
- Do not short-circuit the battery pack. There is a risk of explosion.
- Protect the battery pack from moisture and water, do not charge this device in damp or wet conditions. This will reduce the risk of electric shock.
- If the battery pack is damaged or used improperly, fumes may be released.
- Ventilate the area immediately and seek medical attention if you experience breathing difficulties.
- The vapours are very irritating.
- Explosive gases are created during charging. Do not charge the battery near heat or flammable materials. Charge the battery in a well ventilated area.
- Charge the battery in a dry area.
- Do not drop the battery. This could cause permanent damage and severe injury.
- Before recharging the battery, check the battery, charger, leads or connectors for wear or damage. Do not charge the battery if any part is damaged.
- Do not allow the battery to become completely discharged. Recharge it after each use or once a month if you do not use the vehicle regularly.
- Do not charge the battery upside down.
- Make sure the battery cover is always on. If the vehicle tips over and the battery falls out this could cause injury to the child.
- This car has a protection feature: once the car is charging all its other functions will be will be unavailable.
- Do not grab the battery by one of the cables or by the charger, as this could damage it and cause a fire. Hold the battery by the case.
- Batteries should only be charged by adults or by children aged 8 years or older.
- Some parts of your car contain lead and lead compounds. Wash your hands after handling.
- Do not leave the device in the rain or sun.
- Do not dispose of the battery in ordinary household waste.
- Do not incinerate the battery.
- Dispose of the battery at an authorised waste disposal centre or recycling centre.

BATTERY USAGE RULES

- The switch must be set to «OFF» when charging.
- Before the first use, you should charge the battery for 4-6 hours. Do not charge the battery for more than 10 hours to avoid the charger overheating.
- When the vehicle starts to slow down, recharge the battery. After each use or once a month, recharge the battery for 8-12 hours. Do not leave the battery charging for more than 20 hours.
- The voltage display on the dashboard allows you to see how much charge is left in the battery.

Battery	LED	Battery statuses
1x 6V (4,5Ah)	■ ■ ■ ■	The battery is recharged.
	■ ■ □ □	Stop the car, the battery needs to be re-charged

1

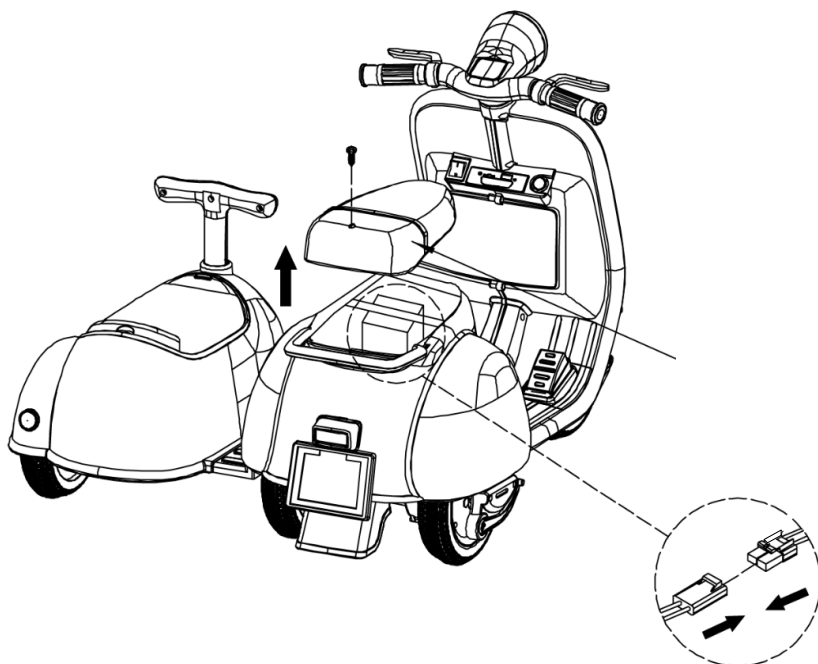

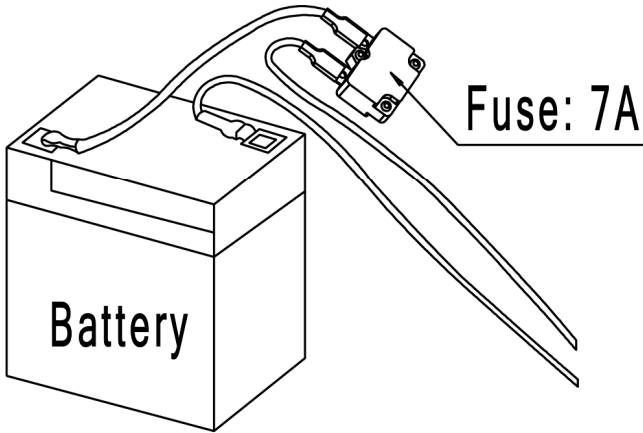

BATTERY AND FUSE REPLACEMENT

The battery has a thermal fuse that will automatically trip and cut power to the engine if the electrical system or battery is overloaded. The fuse will reset, the vehicle will be switched off for 20 seconds and then power will be restored again.

To avoid losing power, follow these guidelines:

- Do not overload the vehicle.
- Do not tow anything with the vehicle.
- Do not use on steep slopes.
- Do not hit objects, as this will cause the wheels to continue to rotate, causing the engine to overheat.
- Do not operate in high heat, as components may overheat.
- Do not expose the battery or any other component to water or any other liquid.
- Do not modify the electrical system. This could cause the fuse to blow.

RECYCLING THE BATTERY

Your battery will eventually stop charging. Depending on how it is used, the battery can provide optimal performance for 1 to 3 years.

Follow these steps to replace and recycle the battery:

1. Remove the seat.
2. Disconnect the battery connectors.
3. Remove all battery covers.
4. Lift the battery carefully.
 - Depending on the condition of the battery (e.g. leaking), wear protective gloves.
 - Do not lift the battery by its connectors or cables. Coloque la batería usada en una bolsa de plástico.
5. Place the used battery in a plastic bag.

The battery components contain toxic and corrosive elements and should not be disposed of in the environment or with your household waste. In order to avoid any risk to the environment, here is the best practice to dispose of your battery:

- Cover the battery terminals with tape.
 - Do not attempt to disassemble or access the battery components.
 - If liquid is found to be leaking from the battery, be aware that it is corrosive and toxic, so it is advisable to handle the battery with care (wearing gloves).
 - Do not place the battery in ordinary household waste.
 - Do not incinerate the battery.
 - Dispose of the battery at a waste disposal centre or an authorised recycling centre.
6. Replace the new battery with the correct polarity and reconnect the connectors.
 7. Replace the bracket.
 8. Replace the seat.

CHARGEUR

VEUILLEZ LIRE LES INSTRUCTIONS AVANT DE CHARGER.

1. WARNING

This charger is for indoor use only.

Do not use this charger for non-rechargeable batteries.

- Do not use this charger for non-rechargeable batteries.
- Please check and confirm the charger output voltage is suitable for the current, and the battery pack to charge. Don't use it if any not suitable to other 2 parts.
- This black charger cover may under no circumstances be opened. Do not use it if it is damaged.
- Disconnect the supply before making or breaking the connections to the battery.
- Children should be supervised to ensure that they do not play with the appliance.
- The appliance is not intended for use by persons (including children) with reduced physical, sensory, or mental capabilities or lack of experience and knowledge, unless they have been given supervision or instruction connecting use of the appliance by a person responsible for their safety.

2. INSTRUCTIONS

A. Plug-in the charger into the battery charging jack hole of the product

B. Connect the charger with the electric power sources socket, 100-240V AC.

C. The charger is equipped with LED light, red light keeps on while charging. When battery of product is fully charged, Red light off and Green light on.

D. Unplug the charger from the product and power sources.

3. DATA OF THE CHARGER



Model n°	SD12C060050G
Battery pack voltage	6V
Battery Pack Capacity	4,5 Ah Max
Input	220V~50Hz
Output	6V=0,5A 7,5W
Quantity of Battery	1

Special notes:

For Lead-acid battery pack only.

Only one battery pack could be charged at 1 time.

4. MAINTENANCE AND SERVICING

- The equipment need to be kept at a dry place outside of the range of children;
- Cleaning the surface of the equipment and wipes it only with dry cloth;
- The equipment may not be dismantled.
- If it is damaged, contact the manufacturer.
- The servicing are not required under normal conditions.

5. WARRANTY INFORMATION

The manufacturer provides warranty in accordance with the legislation of the customer's own country of residence, with a minimum of 1 year, starting from the date on which the appliance is sold to the end user. The warranty only covers defects in materials or workmanship.

The repairs under warranty may only be carried out by an authorized service centre. When making a claim under the warranty, the original bill of purchase (with purchase date) must be submitted.

The warranty will not be apply in cases of:

- Normal wear and tear
- Incorrect use, e.g. overloading of the appliance, use of non-approved accessories
- Use of force, damage caused by external influences
- Damage caused by non-observance of the user manual, e.g. connection to an unsuitable mains supply or non-compliance with the installation instructions
- Partially or completely dismantled appliance

6. SYMBOLES



Class II



For indoor use only



DOE VI--Level VI efficiency



Read the manual before use



Correct disposal of this product.

This marking indicates that this battery charger and battery pack should not be disposed with other household wastes throughout the EU. To prevent possible harm to the environment or human health from uncontrolled waste disposal, recycle it responsibly to promote the sustainable reuse of materials resources.

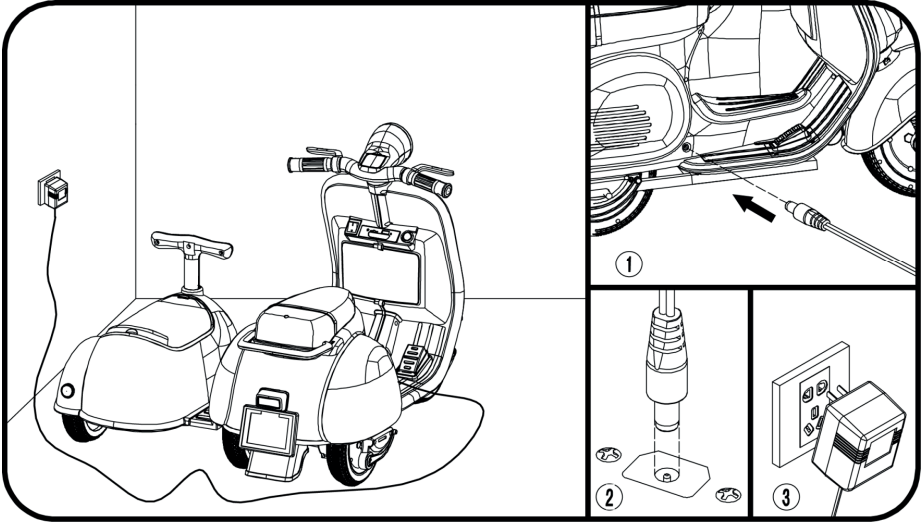

- 1. Find the charging input socket below the seat;
- 2. Plug the charger port into the input socket;
- 3. Plug the charger plug into a wall outlet. The battery will begin charging.

ADVICE IN CASE OF BREAKDOWN

PROBLEM	POSSIBLE CAUSE	SOLUTION
The car will not start	The battery is not charged	Recharge the battery
	The thermal fuse has blown	Turn the fuse back on, see page 9.
	Loose wires or connectors	Check that the battery connectors are firmly connected
	The battery is defective	Replace the battery
Car does not run for long	Battery is undercharged	Check that the connectors are firmly connected when charging
	Old battery	Replace battery
Vehicle moves slowly	Battery low	Recharge battery
	Old battery	Replace battery
	Vehicle overloaded	Reduce the weight in the vehicle. Maximum weight: 30kgs
	Vehicle is used in difficult conditions	Check safety instructions.
Vehicle must be pushed to move forward	Poor contact between wires and connectors	Check that the battery connectors are firmly connected
Difficult to change from forward to reverse gear	Transition while the car is in motion	Stop the car completely before changing between forward and reverse
Battery does not charge	Battery connector is loose	Check that the battery connectors are firmly connected
	The charger is not connected	Check that the battery charger is plugged into a power outlet
The charger becomes hot when charging	Normal operation, no effect on consequences for the product	

MAINTENANCE

- It is the responsibility of the adult to check the main parts of the toy before use. Check the battery charger regularly for any malfunctions. If any are found, the charger should not be used until it has been repaired.
- Make sure that the plastic parts of the vehicle are not cracked or broken.
- Occasionally apply light oil to grease moving parts such as wheels.
- If you apply oil, make sure you disconnect the transformer before cleaning.
- Store the vehicle indoors or cover it with a tarpaulin to protect it from the weather.
- Keep the vehicle away from heat sources. Plastic parts may melt.
- Recharge the battery after each use. Only an adult should handle the battery. Recharge the battery at least once a month when the vehicle is not in use.
- Do not clean the vehicle with a garden hose. Do not clean the vehicle with soap and water. Do not use the vehicle when it is raining or snowing. Water will damage the engine, electrical system and battery.
- Clean the vehicle with a soft, dry cloth. To shine the plastic parts, use a furniture polish without wax. Do not use car wax. Do not use abrasive cleaners.

WARRANTY

- Sweeek guarantees its products against defects in material and workmanship for a period of 2 years from the date of receipt by the consumer.
- If a part proves to be defective during the warranty period, your only and exclusive remedy will be repair (return costs to be borne by the purchaser) or replacement of the defective part in accordance with the terms and conditions defined by the sweeek after-sales service. The sweeek warranty (WALIBUY) is implemented by replacing damaged parts or repairing the defective product. If a product is deemed defective by sweeek. (WALIBUY), the warranty covers only the repair or replacement of the product. Sweeek reserves the right to inspect the product prior to acceptance of its warranty and will not be liable for any costs, losses or damages incurred as a result of the loss or misuse of the product.
- This warranty does not apply in cases of abuse, mishandling or unauthorized repair. Upon the return of the defective product in our factory, it will be assessed and you will be informed of the repairs.
- Our products are designed for use in a private and personal setting, use in a professional setting (rent, school activities, ...) will render all warranties null and void.
- This product is designed for a specific use. Improper use can result in serious risks for the user and cancel its warranty. The warranty for any repaired or replacement equipment is limited to one year from the original date of the receipt.

LIST OF WARRANTY EXCLUSIONS

- Damage or defects due to external causes (accident, shock, lightning, strong wind, etc.)
- Damage due to corrosion, oxidation or incorrect connection.
- Damage resulting from improper assembly
- Failure to follow the manufacturer's instructions
- Any repair or damage suffered by the product after a repair carried out without prior agreement on our part
- Makeshift or temporary repairs as well as the consequences of any possible worsening of the resulting damage
- Replacement of worn parts
- Damage resulting from use which is not suited to the main purpose of the product
- Damage caused by storage, assembly, weather or poor maintenance
- The replacement of parts not indicated on the delivery note which are missing/damaged upon receipt

WAARSCHUWINGEN

Let op, uitsluitend geschikt voor huishoudelijk gebruik.
Dit product moet door een volwassene worden gemonteerd, opgeladen en geïnstalleerd.

HET VESPA & PIAGGIO-LOGO EN DE VESPA-MERKNAAM ZIJN GEREGISTREERDE HANDELSMERKEN VAN PIAGGIO & C.S.P.A. EN WORDEN ONDER LICENTIE GEBRUIKT.

- Volg de installatie-instructies nauwkeurig op. Tijdens de installatie moet een volwassene aanwezig zijn.
- Houd kinderen uit de buurt tijdens de montage: verstikkingsgevaar vanwege kleine onderdelen.
- Bewaar de instructies op een veilige plaats voor toekomstige referentie, met name voor de identificatie van de componenten door de After Sales Service.
- Controleer voor de montage of er geen onderdelen ontbreken. Het is mogelijk dat u een teveel aan reserveonderdelen heeft.
- Voordat u begint met de montage van uw Vespa, controleer dan of deze in de «OFF» positie staat.
- Voordat u uw Vespa voor de eerste keer gebruikt, raden wij u aan om deze ten minste 4-6 uur op te laden.

Batterij	6V (4,5Ah)
Afmetingen batterij	70x47,5x105mm
Oplader	Ingangsspanning : 220V~50Hz Uitgangsspanning : 6V---0,5A 7,5W
Motor	1x25W, 18000RPM
Aanbevolen leeftijd	Meer dan 3 jaar
Maximaal gewicht	30kg
Snelheid	3 tot 3,5km/u
Afmetingen motor	107,5x55x26cm
Oplaadtijd	8 tot 12 jaar

VEILIGHEIDSINSTRUCTIES

ALGEMENE VEILIGHEIDSVOORSCHRIFTEN

- WAARSCHUWING! Let op, niet geschikt voor kinderen jonger dan 36 maanden (kleine componenten kunnen worden ingeslikt).
- WAARSCHUWING! Dit speelgoed is niet geschikt voor kinderen onder de 3 jaar vanwege de maximumsnelheid.
- WAARSCHUWING! Het is bedoeld voor kinderen van 3 tot 8 jaar, met een maximumgewicht van 25 kg. Het gebruik ervan moet onder toezicht staan van een volwassene. **Laat een kind nooit zonder toezicht achter.**
- WAARSCHUWING! Dit product is alleen bedoeld voor gezinsgebruik. Het kan in geen geval worden gebruikt voor gemeenschappen: scholen, campings, hotels, openbare plaatsen enz...
- WAARSCHUWING! Niet gebruiken op de openbare weg.
- WAARSCHUWING! Niet gebruiken in een groene omgeving.
- WAARSCHUWING! Nooit gebruiken in de buurt van gemotoriseerde voertuigen, trappen, hellingen, open water, zwembaden, om vallen te voorkomen.
- Gebruik uw motorfiets op een vlakke ondergrond (binnen, tuin of speeltuin).
- WAARSCHUWING! Gebruik het voertuig niet in aarde, zand of grind. Dit kan bewegende delen, de motor of het elektrische systeem beschadigen.
- Het speelgoed moet voorzichtig worden gebruikt, omdat het de nodige vaardigheid vereist om vallen of botsingen te vermijden die de gebruiker of anderen kunnen verwonden.
- Laat uw kind niet in het donker rijden, hij kan onverwachte obstakels tegenkomen en vallen. Gebruik de auto overdag of in een goed verlichte omgeving.
- Dit speelgoed moet voorzichtig worden gebruikt om vallen of botsingen te voorkomen die tot verwonding van de bestuurder of derden kunnen leiden.
- Controleer regelmatig de staat van uw motorfiets.
- WAARSCHUWING deze motorfiets heeft geen rem.

VEILIGHEID KINDEREN

- Houd uw kind altijd in het zicht bij het gebruik van het voertuig.
- Het kind moet gedurende gebruik op het zitje blijven zitten.
- Het kind moet altijd schoenen dragen.
- Let op: Beschermmingsmiddelen moeten worden gedragen.
- Laat uw kind de wielen niet aanraken als het voertuig in beweging is.
- Wij raden u aan de veiligheids-, rem-, en bedieningsinstructies aan uw kind te leren om verwondingen en botsingen te voorkomen.
- Zorg ervoor dat het kind een voldoende gevoel voor evenwicht heeft ontwikkeld.
- Draag altijd schoenen en laat nooit meer dan één persoon op het apparaat.

VEILIGHEIDSINSTRUCTIES BATTERIJ

Batterijen mogen alleen worden opgeladen door volwassenen of kinderen van 8 jaar of ouder.

- Alleen volwassenen mogen de batterij hanteren en opladen. Laat een kind dat nooit doen. De accu is zwaar en bevat loodzuur.
- Een accu kan alleen worden opgeladen met de door de fabrikant aanbevolen lader. Het gebruik van een lader met een incompatibele batterij kan leiden tot brandgevaar.
- Het speelgoed mag alleen worden gebruikt met de bijgeleverde speelgoedtransformator.
- De transformator is geen speelgoed.
- Gebruik alleen de speciaal voor de machine bestemde accu.
- Het gebruik van een andere accu kan leiden tot brand, elektrische schokken of ernstig letsel.
- Gebruik de batterij niet op andere producten. Het kan oververhitting, brand of een explosie veroorzaken.
- Plaats geen apparatuur die op batterijen werkt of de batterij zelf in de buurt van vuur of hittebronnen. Dit zal het risico op ontploffing en letsel verminderen.
- Open de batterij niet en probeer deze niet te demonteren. Het bevat lood, zuur en andere giftige en bijtende stoffen.
- Open de lader niet. Draden en circuits kunnen elektrische schokken veroorzaken.
- Vermijd direct contact tussen de accupolen. Dit kan een brand of een explosie veroorzaken.
- Laat geen vloeistoffen in contact komen met de batterij of de onderdelen ervan.
- Elektrolytlekkage is corrosief en kan oog- of huidletsel veroorzaken. Elektrolyt is zeer giftig en zeer gevaarlijk als het wordt ingeslikt. Als er elektrolyt in contact komt met uw huid of ogen, was deze dan onmiddellijk met veel water en neem zo snel mogelijk contact op met uw dokter.
- Maak geen kortsluiting in de accu. Dit kan een explosie veroorzaken.
- Bescherm de accu tegen vocht en water, laad het apparaat niet op in een vochtige of natte omgeving. Dit zal het risico op elektrische schokken verminderen.
- Als de accu beschadigd is of verkeerd wordt gebruikt, kunnen er dampen vrijkomen. Ventileer het gebied onmiddellijk en neem contact op met een arts als de ademhaling moeilijk is. Dampen kunnen irritatie veroorzaken.
- Bij het opladen ontstaan explosieve gassen. Laad de batterij niet op in de buurt van warmte of brandbare materialen. Laad de accu op in een goed geventileerde ruimte.
- Laad de accu op in een droge ruimte.
- Laat de batterij niet vallen. Dit kan blijvende schade en ernstig letsel veroorzaken.
- Controleer de batterij, de lader, de draden of de connectoren op slijtage of beschadiging voordat u de batterij weer oplaadt. Laad de batterij niet op als een onderdeel beschadigd is.
- Laat de batterij niet volledig ontladen. Herlaad na elk gebruik of één keer per maand als u het voertuig niet regelmatig gebruikt.
- Laad de batterij niet ondersteboven op.
- Zorg er altijd voor dat het batterijklepje erop zit. Als het voertuig kantelt en de batterij eruit valt, kan het kind gewond raken.
- Deze motorfiets heeft een beveiliging: als de motorfiets wordt opgeladen zijn alle andere functies niet meer te gebruiken.
- Pak de batterij niet vast aan een van de kabels of de lader, omdat dit de batterij kan beschadigen en brand kan veroorzaken. Houd de batterij bij de behuizing.
- Sommige onderdelen van uw motorfiets bevatten lood en loodverbindingen. Was uw handen na de hantering.
- Laat het apparaat niet in de regen of de zon staan.

- Gooi de batterij niet met het gewone huisvuil.
- Verbrand de batterij niet.
- Voer de batterij af bij een erkend recyclingcentrum of verzamelpunt.

GEbruIKSINSTRUCTIES BATTERIJ

- De schakelaar moet bij het opladen in de «OFF» positie staan.
- Voor het eerste gebruik moet u de batterij 4-6 uur lang opladen. Laad de batterij niet langer dan 10 uur op om oververhitting van de lader te voorkomen.
- Wanneer het voertuig begint te vertragen, laadt u de batterij op.
- Laad de batterij na elk gebruik of één keer per maand gedurende 8-12 uur op. Laat de batterij niet langer dan 18 uur opladen.

De spanningsweergave op het dashboard toont u het resterende laadniveau van de batterij.

Accu	LED	Status van de accu
1x 6V (4,5Ah)	■ ■ ■ ■	De batterij is opgeladen.
	■ ■ □ □	Stop de auto, de batterij moet worden opgeladen.

1

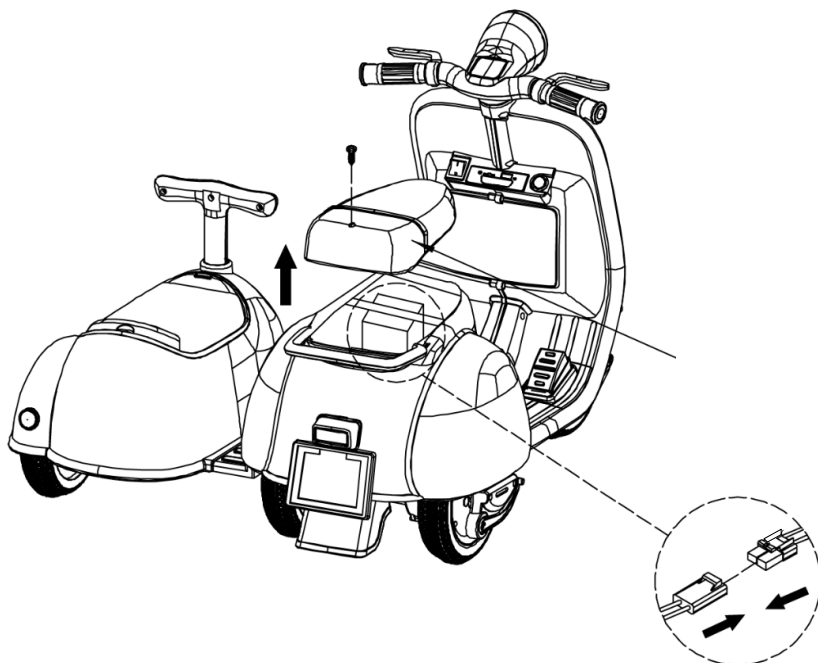

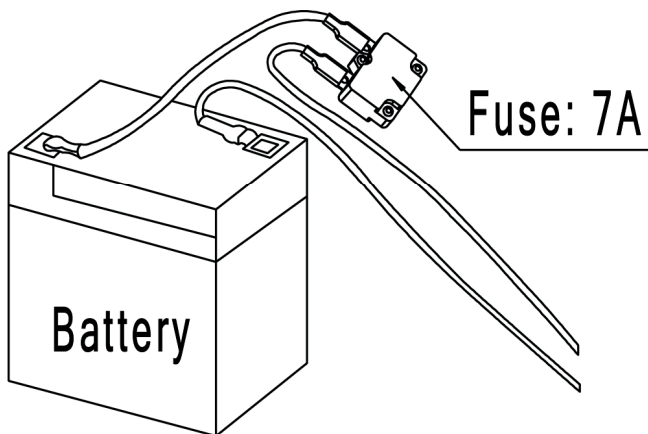

VERVANGING VAN DE ACCU EN DE ZEKERING

De batterij heeft een thermische zekering die automatisch uitschakelt en de stroom naar de motor uitschakelt als het elektrische systeem of de accu overbelast is. De zekering wordt gereset en de stroom wordt hersteld nadat het voertuig 20 seconden is uitgeschakeld en weer is ingeschakeld.

Om te voorkomen dat u energie verliest, volg deze aanwijzingen:

- Overbelast het voertuig niet.
- Sleep niets met het voertuig.
- Niet gebruiken op steile hellingen.
- Raak geen objecten, de wielen blijven draaien, waardoor de motor oververhit raakt.
- Niet gebruiken bij sterke hitte, componenten kunnen oververhit raken.
- Voorkom contact tussen de accu of een ander onderdeel met water of een andere vloeistof.
- Verander het elektrische systeem niet. Dit kan de zekering doen ontploffen.

RECYCLEN VAN DE ACCU

Na verloop van tijd zal de accu niet meer kunnen worden opgeladen. Afhankelijk van het gebruik, kan de batterij optimaal functioneren gedurende 1 tot 3 jaar.

Volg deze stappen om de batterij te vervangen en te recyclen:

1. Verwijder de zitting.
2. Koppel de batterijconnectors los.
3. Verwijder alle afdekkingen van de accu.
4. Til de accu voorzichtig op.
 - Draag beschermende handschoenen, afhankelijk van de staat van de accu (bijv. Lekkage).
 - Til de accu niet op aan de connectoren of kabels.
5. Plaats de gebruikte accu in een plastic zak. Batterijcomponenten bevatten giftige en corrosieve elementen en mogen niet worden weggegooid in het natuur of met bij het huisafval. Om elk risico voor het milieu te vermijden, dient u zich op de volgende wijze van uw accu te ontdoen:
 - Bedek de aansluitpunten van de accu met plakband.
 - Probeer de batterijonderdelen niet te demonteren of te openen.
 - Als er vloeistof lekt, weet dan dat dit bijtend en giftig is. Het is raadzaam om de accu voorzichtig te hanteren (met handschoenen).
 - Plaats de batterij niet bij gewoon huishoudelijk afval.
 - Verbrand de batterij niet.
 - Gooi batterijen weg bij een erkend afvalverwerkingscentrum of recyclingcentrum.
6. Herplaats de nieuwe accu **met de juiste polariteit terug** en sluit de connectoren opnieuw aan.
7. Plaats de bevestiging terug.
8. Plaats de zitting terug.

OPLADER

LEES DE INSTRUCTIES VOORDAT U GAAT OPLADEN.

1. WAARSCHUWING

Deze oplader is alleen bedoeld voor gebruik binnenshuis.

Gebruik deze lader niet voor niet-oplaadbare batterijen.

- Controleer en bevestig dat de uitgangsspanning van de acculader geschikt is voor de stroom en dat de accu moet worden opgeladen. Gebruik hem niet als hij niet geschikt is voor de andere 2 onderdelen.
- Deze zwarte afdekking van de lader mag nooit worden geopend. Gebruik hem niet als hij beschadigd is.
- Schakel de voeding uit voordat u aansluitingen op de batterij maakt of verwijdert.
- Kinderen moeten onder toezicht staan om ervoor te zorgen dat ze niet met het apparaat spelen.
- Het apparaat is niet bedoeld voor gebruik door personen (inclusief kinderen) met verminderde lichamelijke, zintuiglijke of geestelijke vermogens. lichamelijke, zintuiglijke of geestelijke vermogens of een gebrek aan ervaring en kennis, tenzij zij onder toezicht staan van of instructies hebben gekregen over het gebruik van het apparaat van een persoon die verantwoordelijk is voor hun veiligheid. verantwoordelijk is voor hun veiligheid.

2. INSTRUCTIES

A. Sluit de oplader aan op de oplaadaansluiting van de batterij van het product.

B. Sluit de oplader aan op een stopcontact, 100-240 V wisselstroom.

C. De oplader is uitgerust met een LED-lampje, het rode lampje blijft branden tijdens het opladen. Wanneer de Als de batterij van het product volledig is opgeladen, gaat het rode lampje uit en gaat het groene lampje branden.

D. Koppel de oplader los van het product en de voeding.

3. INFORMATIE OVER DE OPLADER



Modelnummer	SD12C060050G
Accuspanning	6V
Batterijcapaciteit	4,5 Ah Max
Ingangsspanning	220V~50Hz
Uitgangsspanning	6V=0,5A 7,5W
Hoeveelheid batterijen:	1

Speciale opmerkingen:

Alleen voor loodzuuraccu's.

Er kan maar één accu tegelijk worden opgeladen.

4. ONDERHOUD EN SERVICE

- De apparatuur moet op een droge plaats worden bewaard, buiten het bereik van kinderen;
- Reinig het oppervlak van de apparatuur en veeg het alleen af met een droge doek;
- De apparatuur mag niet worden gedemonteerd.
- Neem contact op met de fabrikant als de apparatuur beschadigd is.
- Onder normale omstandigheden is onderhoud niet nodig.

5. INFORMATIE OVER GARANTIE

De fabrikant biedt garantie in overeenstemming met de wetgeving van het land waar de klant woont, voor een periode van minimaal één jaar vanaf de datum van verkoop van het apparaat aan de eindgebruiker. één jaar vanaf de datum van verkoop van het apparaat aan de eindgebruiker. De garantie dekt alleen materiaal- en fabricagefouten. Reparaties onder garantie mogen alleen worden uitgevoerd door een erkend servicecentrum. In het geval van een garantieclaim moet de originele aankoopfactuur (met aankoopdatum) worden ingediend.

De garantie is niet van toepassing in geval van:

- Normale slijtage
- Verkeerd gebruik, bijvoorbeeld overbelasting van het apparaat, gebruik van niet-goedgekeurde accessoires
- Gebruik van geweld, schade veroorzaakt door invloeden van buitenaf
- Schade veroorzaakt door het niet naleven van de gebruiksaanwijzing, bijv. aansluiting op een ongeschikte stroombron of het niet opvolgen van de installatie-instructies
- Apparaat geheel of gedeeltelijk gedemonteerd

6. SYMBOLEN



Klasse II



Alleen voor gebruik binnenshuis



DOE VI--Efficiëntieniveau VI



Lees vóór het opladen de instructies



Correcte verwijdering van dit product

Deze markering geeft aan dat deze batterijlader en batterij niet mogen worden weggegooid met ander huishoudelijk afval in de hele EU. Om mogelijke schade aan het milieu of de volksgezondheid te voorkomen als gevolg van ongecontroleerde afvalverwijdering, op verantwoorde wijze te recyclen om duurzaam hergebruik van materiële hulpbronnen te bevorderen. Gebruik de inlever- en inzamelsystemen of neem contact op met de winkelier waar u het product hebt gekocht. Zij kunnen dit product meenemen voor een milieuvriendelijke recycling.

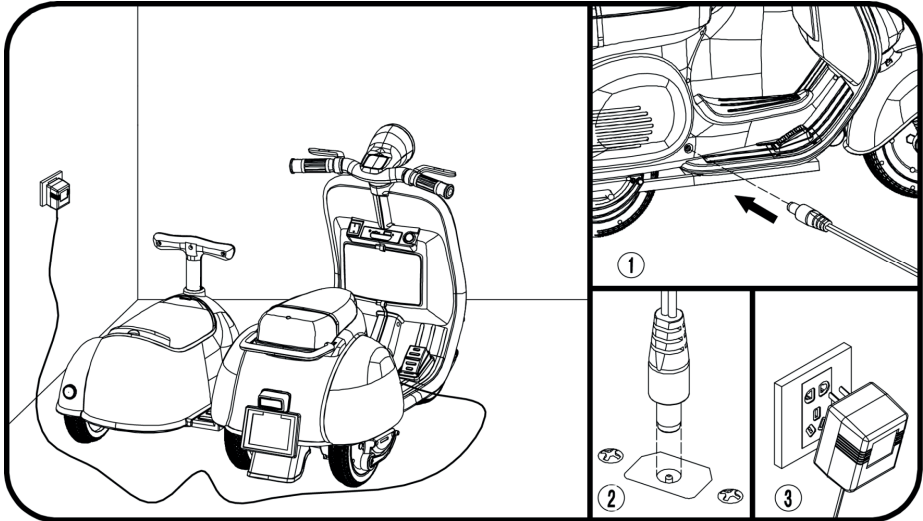

- 1. Zoek de oplaadingang onder de stoel;
- 2. Sluit de oplaadpoort aan op de ingangsaansluiting;
- 3. Steek de stekker van de oplader in een stopcontact. De batterij begint met opladen.

TIPS IN GEVAL VAN STORING

PROBLEEM	MOGELIJKE OORZAAK	OPLOSSING
De motor start niet	De batterij is niet opgeladen	Laad de batterij op
	De thermische zekering is los	Sluit de zekering weer aan, zie pagina 28.
	Losse elektrische draden of connectoren	Controleer of de aansluitingen goed zijn aangesloten.
	De batterij is defect	Vervang de batterij
De motor blijft niet lang werken	Batterij onvoldoende opgeladen	Controleer of de connectoren goed zijn aangesloten tijdens het opladen.
	Verouderde batterij	Vervang de batterij
De motor gaat traag vooruit	Batterij leeg	Laad de batterij op
	Verouderde batterij	Vervang de batterij
	Voertuig overbelast	Verminder het gewicht op het voertuig Maximaal gewicht: 25 kgs
	Voertuig gebruikt in zware omstandigheden	Raadpleeg de veiligheidsinstructies
De motor moet geduwd worden om vooruit te gaan	Slecht contact tussen draden en connectoren	Controleer of de aansluitingen goed zijn aangesloten.
De batterij laadt niet op	Losse batterijaansluiting	Controleer of de aansluitingen goed zijn aangesloten
	De oplader is niet aangesloten	Controleer of de batterijlader is aangesloten op een stopcontact
De oplader wordt warm tijdens het laden	Normale werking, zonder gevolgen voor het product	

ONDERHOUD

- Het is de verantwoordelijkheid van de ouders om de belangrijkste onderdelen van het speelgoed voor ieder gebruik te controleren. Controleer de acculader regelmatig op mogelijke storingen. Als u iets vindt, moet u het niet gebruiken totdat het is gerepareerd.
- Zorg ervoor dat de plastic onderdelen van het voertuig niet gebarsten of gebroken zijn.
- Breng af en toe een lichte olie aan om bewegende delen zoals de wielen te smeren.
- Als u olie aanbrengt, moet u eerst de transformator loskoppelen.
- Bewaar het voertuig binnenshuis of dek het af met een dekzeil om het te beschermen tegen het weer.
- Houd het voertuig uit de buurt van warmtebronnen. Plastic onderdelen kunnen smelten.
- Laad de batterij na elk gebruik opnieuw op. Alleen een volwassene mag de batterij hanteren. Laad de batterij minstens één keer per maand op wanneer het voertuig niet wordt gebruikt.
- Maak het voertuig niet schoon met een tuinslang. Maak het voertuig niet schoon met water en zeep. Gebruik het voertuig niet als het regent of sneeuwt. Water zal de motor, het elektrische systeem en de accu beschadigen.
- Maak het voertuig schoon met een zachte, droge doek. Om kunststof onderdelen te laten glanzen, gebruikt u een wasvrije meubelpoets. Gebruik geen autowas. Gebruik geen schurende reinigingsmiddelen.

GARANTIE

- Sweeek biedt een garantie tegen fabricagefouten en materialen gedurende een periode van 2 jaar vanaf de datum van ontvangst door de consument.
- Als een onderdeel tijdens de garantieperiode defect blijkt te zijn, bestaat uw enige en exclusieve verhaalsmogelijkheid uit reparatie (retourkosten voor rekening van de koper) of vervanging van het defecte onderdeel volgens de voorwaarden van de sweeek after-sales service. De garantie van sweeek (WALIBUY) wordt uitgevoerd door beschadigde onderdelen te vervangen of het defecte product te repareren. Als een product door sweeek defect wordt geacht. (WALIBUY), dekt de garantie alleen de reparatie of vervanging van het product. Sweeek (WALIBUY) behoudt zich het recht voor om het product te inspecteren voordat een garantieclaim wordt geaccepteerd en is niet aansprakelijk voor kosten, verlies of schade als gevolg van verlies of verkeerd gebruik van het product.
- Deze garantie is niet van toepassing in geval van misbruik, verkeerd gebruik of ongeoorloofde reparatie. Bij terugkomst van het defecte product in onze werkplaatsen, wordt het beoordeeld en wordt u op de hoogte gehouden van uitgevoerde reparaties.
- Onze producten zijn bedoeld voor privé- en persoonlijk. Bij gebruik door een professional (verhuur, schoolactiviteiten, ...) komen automatisch alle garanties te vervallen.
- Dit product is ontworpen voor een specifiek gebruik. Oneigenlijk gebruik kan een ernstig risico voor de gebruiker tot gevolg hebben en de garantie ongeldig maken. De garantie op reparaties of vervangende apparatuur blijft beperkt tot 1 jaar vanaf de eerste ontvangst.

LIJST VAN GARANTIE-UITSLUITINGEN

- Schade of defecten te wijten aan externe oorzaken (ongeval, schok, bliksem, heftige wind ...),
- Schade voortkomend uit onjuist gebruik,
- Schade door corrosie, oxidatie of onjuiste aansluiting.
- Het niet naleven van de instructies van de fabrikant,
- Reparaties en schade aan het product na een reparatie die is uitgevoerd zonder voorafgaande toestemming onzerzijds,
- Geïmproviseerde of tijdelijke reparaties evenals de gevolgen van de eventuele verergering van de schade daardoor,
- De vervanging van slijtageonderdelen,
- Schade door gebruik van het product op een andere wijze dan waarvoor het bestemd is,
- Schade in verband met de opslag, weersomstandigheden of een onjuist onderhoud,
- De vervanging van ontbrekende/beschadigde onderdelen bij ontvangst die niet aangegeven zijn op de leverbon.

ADVERTÊNCIAS

Atenção: reservado para uma utilização familiar.
Este produto deve ser montado, carregado e instalado por um adulto.

O LOGÓTIPO VESPA & PIAGGIO E O NOME DA MARCA VESPA SÃO MARCAS REGISTRADAS DA PIAGGIO & C.S.P.A E SÃO UTILIZADAS SOB LICENÇA.

- Cumpra escrupulosamente as instruções de montagem. A montagem será assegurada por um adulto. Afaste as crianças no momento da montagem: perigo de sufocação com peças pequenas.
- Conserve imperativamente o manual, a fim de o consultar em caso de necessidade, sobretudo para a identificação dos componentes pelo Serviço de pós-venda.
- Antes da montagem, assegure-se de que não falta nenhuma peça. Pode dispor de peças restantes que servirão como peças sobresselentes.
- Antes de começar a montagem do moto, certifique-se de que verifica que o mesmo está na posição «OFF» (DESLIGADO).
- Antes da primeira utilização, aconselhamos a que deixe carregar o moto durante, pelo menos, entre 4 a 6 horas.

Bateria	6V (4,5Ah)
Dimensões de uma bateria	70x47,5x105mm
Carregador	Tensão de entrada: 220V~50Hz Tensão de saída: 6V---0,5A 7,5W
Motor	1x25W, 18000RPM
Idade aconselhada	Mais de 3 años
Peso máximo	30kg
Velocidade	3 a 3,5km/h
Tamanho do moto	107,5x55x26cm
Tempo de carregamento	entre 8 a 12 horas

INSTRUÇÕES DE SEGURANÇA

REGRAS GERAIS DE SEGURANÇA

- **ADVERTÊNCIA!** Atenção: não é conveniente para as crianças com menos de 36 meses (os componentes pequenos podem ser engolidos).
- **ADVERTÊNCIA!** Este brinquedo não é adequado para crianças com menos de 3 anos de idade devido à sua alta velocidade.
- **ADVERTÊNCIA!** Destina-se a crianças dos 3 aos 8 anos, com um peso máximo de 25 kg. A sua utilização deve ser feita sob a supervisão de um adulto. **Nunca deixe uma criança sem supervisão.**
- **ADVERTÊNCIA!** Este produto destina-se unicamente para uma utilização familiar. Não pode ser utilizado, em caso algum, em coletividades: escolas, campismo, hotéis, locais públicos, etc...
- **ADVERTÊNCIA!** Não utilize na via pública.
- **ADVERTÊNCIA!** Não utilize num espaço verde.
- **ADVERTÊNCIA!** A utilização deste moto deve ser feita longe de veículos motorizados, escadas, declives, planos de água, piscinas, a fim de evitar riscos de queda.
- Utilize o moto sobre uma superfície plana (interior, jardim, ou área de jogos).
- **ADVERTÊNCIA!** Não utilize o moto sobre terra, areia ou gravilha. Isto poderá danificar as peças móveis, o motor ou o sistema elétrico.
- O brinquedo deve ser usado com cuidado devido à habilidade que requer para evitar quedas ou colisões que possam ferir o utilizador ou outros.
- Não deixe que o seu filho conduza na escuridão, pois poderá encontrar obstáculos imprevistos e cair. Utilize o carro de dia e numa área bem iluminada.
- Este brinquedo deve ser utilizado com algumas precauções, a fim de evitar quedas ou colisões que podem causar ferimentos ao condutor ou às pessoas à volta.
- Verifique regularmente o estado do moto.
- **ADVERTÊNCIA!** este moto não dispõe de travões.

SEGURANÇA DAS CRIANÇAS

- Vigie sempre o seu filho quando estiver a utilizar o veículo.
- A criança deve permanecer sentada no banco, enquanto estiver a utilizar o carro.
- A criança deve usar sempre sapatos.
- Atenção: é conveniente usar equipamento de proteção.
- Não deixe os seus filhos tocarem nas rodas quando estiverem a conduzir o carro.
- Aconselhamos a que ensine as instruções de segurança, de utilização e de travagem ao seu filho, a fim de evitar ferimentos e colisões.
- Usar sempre sapatos e nunca permitir que mais do que uma pessoa suba para o aparelho.

REGRAS DE SEGURANÇA SOBRE A BATERIA

Os acumuladores devem ser carregados unicamente por adultos ou crianças com menos de 8 anos.

- Só os adultos podem manusear e carregar a bateria. Nunca deixe uma criança fazê-lo. A bateria é pesada e contém chumbo ácido.
- Um pack de baterias apenas pode ser carregado com um carregador previsto pelo fabricante. A utilização de um carregador com um pack de baterias incompatível pode causar risco de incêndio.
- O brinquedo só pode ser utilizado com o transformador de brinquedo fornecido.
- O transformador não é um brinquedo.
- Utilize apenas o pack de baterias especificamente previsto para a máquina.
- A utilização de qualquer outro pack de baterias pode causar um incêndio, uma descarga elétrica, ou ferimentos graves.
- Não utilize o pack de baterias com outro produto. Isto poderá causar sobreaquecimento, fogo, ou explosão.
- Não coloque os aparelhos alimentados por bateria, nem a sua bateria na proximidade de fogo ou de uma fonte de calor. Assim, reduzirá os riscos de explosão e de ferimentos.
- Não abra e não tente desmontar a bateria. Contém chumbo, ácido e outros materiais tóxicos e corrosivos.
- Não abra o carregador. Os fios e os circuitos poderão causar choque elétrico.
- Evite o contacto direto entre os terminais da bateria. Isto poderá causar fogo ou explosão.
- Evite que um líquido entre em contacto com a bateria ou os seus componentes.
- As fugas do eletrólito são corrosivas e suscetíveis de causar danos aos olhos e à pele. O eletrólito é muito tóxico e muito perigoso em caso de ingestão. Se o eletrólito entra em contacto com a sua pele ou os seus olhos, lave-os imediatamente com bastante água e consulte o seu médico o quanto antes.
- Não coloque o pack da bateria em curto-circuito. Poderá haver risco de explosão.
- Proteja o pack da bateria da humidade e da água, e não carregue este aparelho em meio húmido ou molhado. Deste modo, reduz os riscos de choque elétrico.
- Se a bateria estiver danificada ou tiver sido utilizada de forma inadequada, podem ser libertados vapores. Areje imediatamente os locais e consulte um médico em caso de dificuldade respiratória. Os vapores são muito irritantes.
- São criados gases explosivos no momento do carregamento. Não carregue a bateria perto de uma fonte de calor ou de materiais inflamáveis. Carregue a bateria numa área bem ventilada.
- Carregue a bateria num espaço seco.
- Não faça cair a bateria. Isto poderá causar danos permanentes e ferimentos graves.
- Antes de carregar a bateria, verifique que não existem vestígios de desgaste ou de danos na bateria, no carregador, nos seus fios, ou nos seus conectores. Não carregue a bateria se uma das peças estiver danificada.
- Não deixe que a bateria descarregue completamente. Carregue-a após cada utilização ou, uma vez por mês, se não utilizar o veículo regularmente.
- Não carregue a bateria ao contrário.
- Certifique-se de que coloca sempre a tampa da bateria. Se o veículo tomba e a bateria cai, a criança pode ferir-se.
- Este moto possui uma proteção: assim que o moto está a ser carregado, todas as suas outras funções ficam indisponíveis.
- Não agarre a bateria por um dos cabos ou pelo carregador, pois isto poderá danificá-la e causar risco de fogo. Pegue na bateria pela caixa.
- Certas peças do carro contêm chumbo e compostos de chumbo. Lave as mãos após as manusear.
- Não deixe o aparelho exposto à chuva ou ao sol.
- Não misture a bateria juntamente com os resíduos domésticos normais.
- Não incinere a bateria.
- Deite fora a bateria numa unidade de triagem de detritos ou num centro de reciclagem autorizado.

REGRAS DE UTILIZAÇÃO SOBRE A BATERIA

- O interruptor deve estar na posição «OFF» (DESLIGADO) no momento do carregamento.
- Antes da primeira utilização, deve carregar a bateria durante 4 a 6 horas. Não carregue a bateria por mais de 10 horas, a fim de evitar o sobreaquecimento do carregador.
- Quando o veículo começar a abrandar, carregue a bateria.
- Após cada utilização ou, uma vez por mês, carregue a bateria durante 8 a 12 horas. Não deixe a bateria a carregar por mais de 20 horas.

A apresentação da tensão no painel de instrumentos permite-lhe conhecer o nível de carga restante da bateria.

Bateria	LED	Estado da bateria
1x 6V (4,5Ah)	■ ■ ■ ■	A bateria está carregada.
	■ ■ □ □	Pare o carro, a bateria precisa de ser carregada.

1

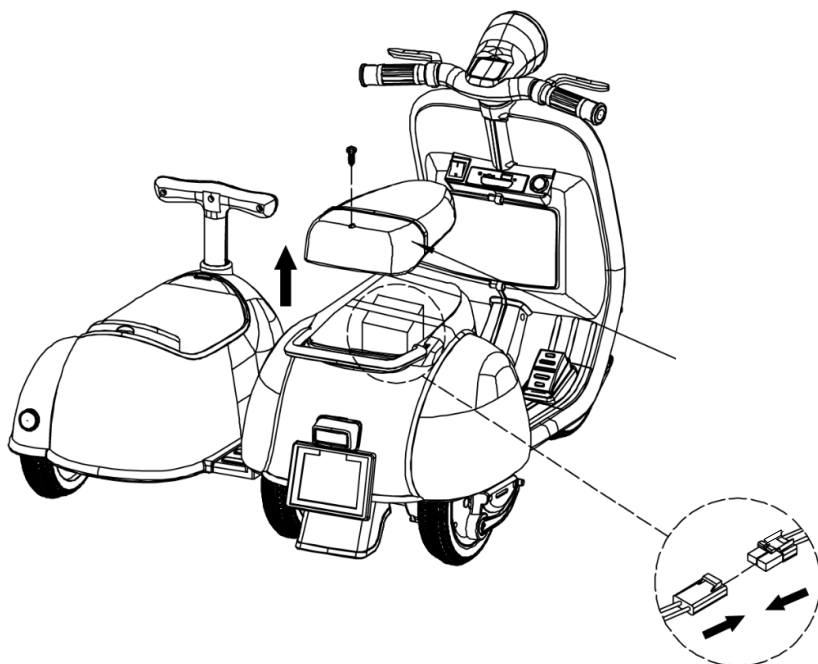

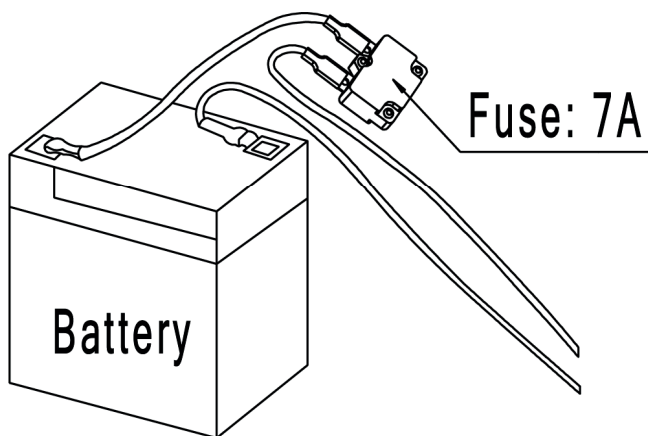

SUBSTITUIÇÃO DA BATERIA E DO FUSÍVEL

A bateria possui um fusível térmico que é desarmado automaticamente e que corta a alimentação do motor, se o sistema elétrico ou a bateria está sobrecarregado. O fusível é desarmado de novo e a alimentação é restabelecida, após o veículo ter sido interrompido durante 20 segundos e depois ligado de novo.

Para evitar a perda de energia, siga estas indicações:

- Não sobrecarregue o veículo.
- Não atrele nada ao veículo.
- Não o utilize em declives acentuados.
- Não o embata contra objetos, as rodas continuam a rodar, o que causa sobreaquecimento do motor.
- Não utilize debaixo de calor forte, os componentes poderão sobreaquecer.
- Não coloque em contacto a bateria ou qualquer outro componente com água ou qualquer outro líquido.
- Não modifique o sistema elétrico. Isto poderá fazer com que o fusível salte.

RECICLAGEM DA BATERIA

A bateria chega ao seu termo quando não puder ser mais carregada. Em função da sua utilização, a bateria pode funcionar de forma ótima durante 1 a 3 anos.

Siga estas fases para substituir e reciclar a bateria:

1. Retire a base.
2. Desligue os conectores da bateria.
3. Retire todas as tampas da bateria.
4. Levante a bateria cuidadosamente.
 - Em função do estado da bateria (ex.: fugas), use luvas de proteção.
 - Não levante a bateria pelos seus conectores ou os seus cabos.
5. Coloque a bateria gasta dentro de um saco de plástico. Os componentes da bateria podem conter elementos tóxicos e corrosivos, e não devem ser deitados fora para o ambiente ou juntamente com os resíduos domésticos. A fim de evitar qualquer risco para o ambiente, quando deitar fora a bateria deve seguir os procedimentos seguintes:
 - Proteja os terminais da bateria com fita adesiva.
 - Não tente o acesso ou a desmontagem dos componentes da bateria.
 - Se uma fuga de líquido é detetada, saiba que esta é corrosiva e tóxica. Aconselha-se, pois, a manusear a bateria com precaução (luvas).
 - Não misture a bateria juntamente com os resíduos domésticos normais.
 - Não incinere a bateria.
 - Deite fora as baterias numa unidade de triagem de detritos ou num centro de reciclagem autorizado.
6. Substitua a nova bateria **com a polaridade correcta** e volte a ligar os conectores.
7. Volte a colocar o gancho de fixação.
8. Volte a colocar a base.

CARREGADOR

POR FAVOR, LEIA AS INSTRUÇÕES ANTES DE CARREGAR.

1. AVISO

Este carregador destina-se apenas a utilização em interiores.

Não utilize este carregador para pilhas não recarregáveis.

- Verifique e confirme se a tensão de saída do carregador é adequada para a corrente e se a bateria deve ser carregada. Não o utilize se não for adequado para as outras 2 partes.
- Esta tampa preta do carregador nunca deve ser aberta. Não a utilize se estiver danificada.
- Desligue a fonte de alimentação antes de efetuar ou desligar as ligações à bateria.
- As crianças devem ser vigiadas para garantir que não brincam com o aparelho.
- O aparelho não se destina a ser utilizado por pessoas (incluindo crianças) com capacidades físicas, sensoriais ou mentais reduzidas.

O aparelho não se destina a ser utilizado por pessoas (incluindo crianças) com capacidades físicas, sensoriais ou mentais reduzidas ou com falta de experiência e conhecimentos, exceto se tenham sido supervisionadas ou instruídas na utilização do aparelho por uma pessoa responsável pela sua segurança. responsável pela sua segurança.

2. INSTRUÇÕES

A. Ligue o carregador à tomada de carregamento da bateria do produto.

B. Ligue o carregador a uma tomada eléctrica de 100-240 V CA.

C. O carregador está equipado com uma luz LED, a luz vermelha permanece acesa durante o carregamento. Quando a bateria do produto estiver totalmente carregada, a luz vermelha apaga-se e a luz verde acende-se.

D. Desligue o carregador do produto e da fonte de alimentação.

3. INFORMAÇÕES SOBRE O CARREGADOR



Número do modelo	SD12C060050G
Tensão da bateria	6V
Capacidade da bateria	4,5 Ah Max
Tensão de entrada	220V~50Hz
Tensão de saída	6V=0,5A 7,5W
Quantidade de pilhas:	1

Notas especiais:

Apenas para baterias de chumbo-ácido.

Só pode ser carregada uma bateria de cada vez.

4. MANUTENÇÃO E ASSISTÊNCIA TÉCNICA

- O equipamento deve ser mantido num local seco e fora do alcance das crianças;
- Limpe a superfície do equipamento e passe apenas um pano seco;
- O equipamento não pode ser desmontado.
- Se o equipamento estiver danificado, contactar o fabricante.
- Não é necessária manutenção em condições normais.

5. INFORMAÇÕES SOBRE A GARANTIA

O fabricante oferece uma garantia em conformidade com a legislação do país de residência do cliente, por um período mínimo de um ano a partir da data de venda do aparelho ao utilizador final. Um ano a partir da data de venda do aparelho ao utilizador final. A garantia cobre apenas defeitos de material ou de fabrico. As reparações ao abrigo da garantia só podem ser efectuadas por um centro de assistência autorizado. Em caso de garantia, deve ser apresentada a fatura original de compra (com a data de compra).

A garantia não se aplica em caso de:

- Desgaste normal
- Uso incorrecto, por exemplo, sobrecarga del aparato, uso de accesorios no homologados
- Uso de la fuerza, daños causados por influencias externas
- Daños causados por el incumplimiento de las instrucciones de funcionamiento, por ejemplo, conexión a una fuente de alimentación inadecuada o incumplimiento de las instrucciones de instalación
- Aparato parcial o totalmente desmontado

6. SÍMBOLOS



Classe II



Apenas para utilização em interiores



DOE VI - Eficiência de nível VI



Antes de carregar, leia as instruções



Eliminação correcta deste produto

Esta marcação indica que este carregador de bateria e a bateria não devem ser eliminados juntamente com outros resíduos domésticos em toda a UE. Para evitar possíveis danos para o ambiente ou para a saúde humana devido à eliminação não controlada de resíduos, recicle de forma responsável para promover a reutilização sustentável dos recursos materiais. Promover a reutilização sustentável dos recursos materiais. Para devolver o seu aparelho usado, por favor utilize os sistemas de devolução e recolha ou contacte o retalhista onde o produto foi comprado. Este podem levar este produto para uma reciclagem ambientalmente segura.

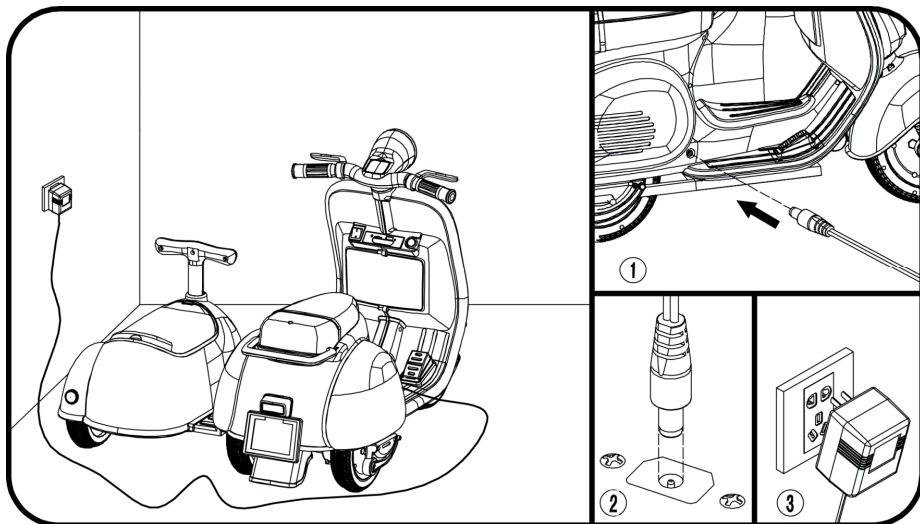

- 1. Encontre a tomada de entrada de carregamento sob o assento;
- 2. Conecte a porta do carregador na tomada de entrada;
- 3. Conecte o plugue do carregador a uma tomada. A bateria começará a carregar.

CONSELHOS EM CASO DE AVARIA

PROBLEMA	CAUSA POSSÍVEL	SOLUÇÃO
O moto não arranca.	A bateria não está carregada.	Recarregue a bateria.
	O fusível térmico foi desarmado.	Reponha o fusível em funcionamento. Consulte a página 37.
	Fios elétricos ou conectores não ligados.	Verifique que os conectores da bateria estão bem ligados.
O moto não funciona durante muito tempo.	A bateria está defeituosa.	Substitua a bateria.
	Bateria sobrecarregada.	Verifique que os conectores estão bem ligados no momento do carregamento.
	Bateria antiga.	Substitua a bateria.
O veículo avança lentamente.	Bateria descarregada.	Recarregue a bateria.
	Bateria antiga.	Substitua a bateria.
	Veículo sobrecarregado.	Reduza o peso no veículo. Peso máximo: 25 kg
O veículo deve ser empurrado para avançar.	O veículo é utilizado em condições difíceis.	Verifique as instruções de segurança.
	Mau contacto entre os fios e os conectores.	Verifique que os conectores da bateria estão bem ligados.
Carregamento difícil entre a marcha à frente e a marcha atrás.	Transição enquanto o carro está em movimento.	Pare completamente o moto antes de mudar entre a marcha à frente e a marcha atrás.
	O conector da bateria está desapertado.	Verifique que os conectores da bateria estão bem ligados.
A bateria não carrega.	O carregador não está ligado.	Verifique que o carregador da bateria está ligado a uma tomada elétrica.
	O carregador fica quente quando está a carregar.	Funcionamento normal, sem consequências para o produto.

MANUTENÇÃO

- É da responsabilidade dos pais verificar as peças principais do brinquedo antes da utilização. Verifique regularmente o carregador da bateria, a fim de descobrir eventuais anomalias. Se as encontrar, apenas deve utilizá-lo assim que for reparado.
- Assegure-se de que as peças em plástico não estão rachadas ou partidas.
- Aplique ocasionalmente óleo, a fim de lubrificar as peças móveis, como as rodas.
- Se aplicar óleo, certifique-se de que desliga o transformador antes da limpeza.
- Arrume o veículo no interior ou proteja-o com um toldo contra as intempéries.
- Afaste o veículo de qualquer fonte de calor. As peças em plástico poderão derreter.
- Carregue a bateria após cada utilização. Só um adulto pode manusear a bateria. Carregue a bateria, pelo menos, uma vez por mês, quando o veículo não for utilizado.
- Não lave o veículo com uma mangueira. Não lave o veículo com água e sabão. Não utilize o veículo quando chove ou neva. A água poderá danificar o motor, o sistema elétrico e a bateria.
- Limpe o veículo com um pano macio e seco. Para dar brilho às peças em plástico, utilize um produto de limpeza para móveis sem cera. Não utilize cera no carro. Não utilize produtos de limpeza abrasivos.

GARANTIA

- A sweeek garante contra qualquer defeito de fabrico e de material os seus produtos durante um período de 2 anos, a contar da data de receção pelo consumidor.
- Se uma peça se revelar defeituosa durante o período de garantia, o seu único e exclusivo recurso será a reparação (custos de devolução a cargo do comprador) ou a substituição da peça defeituosa, de acordo com os termos e condições definidos pelo serviço pós-venda da sweeek. A garantia sweeek (WALIBUY) é implementada através da substituição das peças danificadas ou da reparação do produto defeituoso. Se um produto for considerado defeituoso pela sweeek (WALIBUY), a garantia cobre apenas a reparação ou substituição do produto. A sweeek reserva-se o direito de inspecionar o produto antes de aceitar uma reclamação de garantia e não será responsável por quaisquer custos, perdas ou danos incorridos como resultado da perda ou má utilização do produto.
- Se um produto for considerado defeituoso pela sweeek, a garantia cobre apenas a reparação ou a substituição do produto. A sweeek não será responsável por custos, perdas ou danos sofridos na sequência da perda ou da utilização abusiva deste produto.
- Esta garantia não se aplica em caso de utilização indevida, manuseamento incorreto ou reparação não autorizada. A partir do momento em que o produto defeituoso é entregue nas nossas oficinas, será vistoriado e o comprador será informado das reparações efetuadas.
- Os nossos produtos estão previstos para uma utilização num contexto particular e pessoal, pois uma utilização num contexto profissional (aluguer, atividades escolares,...) anularia automaticamente qualquer garantia.
- Este produto está concebido para uma utilização específica. Uma utilização inadequada pode causar riscos graves para o utilizador e anular a sua garantia. A garantia das reparações do equipamento de substituição permanece limitada por 1 ano a partir da primeira data de receção.

LISTA DAS EXCLUSÕES DA GARANTIA

- Danos ou defeitos imputáveis a origem externa (acidente, choque, relâmpago, vento forte, etc.);
- Danos resultantes de montagem indevida;
- Danos devidos a corrosão, oxidação ou ligação incorrecta.
- Não cumprimento das instruções do fabricante;
- Reparções e danos no produto após uma reparação efetuada sem acordo prévio da nossa parte;
- Reparções ocasionais ou provisórias e consequências de eventual agravamento dos danos daí resultantes;
- Substituição de componentes de desgaste;
- Danos por outra utilização que não a função principal do produto;
- Danos associados ao armazenamento, de montagem, de intempéries ou manutenção insuficiente;
- Substituição de peças em falta/danificadas aquando da receção e não mencionadas na nota de entrega.

WARNHINWEISE

Warnung, nur für den Privatgebrauch.

Dieses Produkt muss von einem Erwachsenen montiert, aufgeladen und installiert werden.

DAS LOGO VESPA & PIAGGIO UND DER MARKENNAME VESPA SIND EINGETRAGENE UND GESCHÜTZTE MARKEN VON PIAGGIO & C.S.P.A. UND WERDEN UNTER LIZENZ VERWENDET.

- Befolgen Sie die Aufbauanweisungen genau. Beim Aufbau muss ein Erwachsener anwesend sein.
- Halten Sie Kinder während der Montage fern: Erstickungsgefahr durch Kleinteile.
- Bewahren Sie das Handbuch unbedingt zum späteren Nachschlagen auf, insbesondere zur Identifizierung der Komponenten durch den Kundendienst.
- Stellen Sie vor der Montage sicher, dass keine Teile fehlen. Möglicherweise haben Sie zusätzliche Teile, diese können als Ersatzteil verwendet werden.
- Bevor Sie mit der Montage Ihrer Vespa beginnen, überprüfen Sie bitte, ob sie in der Position «OFF» ist.
- Bevor Sie Ihre Vespa zum ersten Mal benutzen, raten wir Ihnen, sie mindestens 4-6 Stunden aufzuladen.

Akku	6V (4,5Ah)
Akkugröße	70x47,5x105mm
Ladegerät	Eingangsspannung: 220V~50Hz Ausgangsspannung : 6V=0,5A 7,5W
Motor	1x25W, 18000RPM
Empfohlenes Alter	Mehr als 3 Jahre
Max. Gewicht	30kg
Geschwindigkeit	3 bis 3,5 km/h
Größe des Mopeds	107,5x55x26cm
Ladezeit	Zwischen 8 und 12 Stunden

SICHERHEITSHINWEISE

ALLGEMEINE SICHERHEITSVORSCHRIFTE

- ACHTUNG! Achtung nicht geeignet für Kinder unter 3 Jahren (Kleinteile können verschluckt werden).
- ACHTUNG! Dieses Spielzeug ist aufgrund seiner Höchstgeschwindigkeit nicht für Kinder unter drei Jahren geeignet.
- ACHTUNG! Der Artikel ist für Kinder im Alter von 3 bis 8 Jahren mit einem maximalen Gewicht von 25 kg bestimmt. Das Auto muss unter Aufsicht von Erwachsenen verwendet werden. Lassen Sie ein Kind niemals unbeaufsichtigt.
- ACHTUNG! Dieses Produkt ist nur für den Privatgebrauch bestimmt. Es kann in keinem Fall in Gemeinschaftseinrichtungen verwendet werden: Schulen, Campingplätze, Hotels, öffentliche Plätze usw.
- ACHTUNG! Nicht auf öffentlichen Straßen verwenden.
- ACHTUNG! Nicht auf Grünflächen verwenden.
- ACHTUNG! Die Verwendung dieses Motorrad muss von Kraftfahrzeugen, Treppen, Abhängen, Wasser, Schwimmbädern ferngehalten werden, um die Sturzgefahr zu vermeiden.
- Das Spielzeug sollte aufgrund der erforderlichen Geschicklichkeit mit Vorsicht benutzt werden, um Stürze oder Zusammenstöße zu vermeiden, die zu Verletzungen des Benutzers oder Dritter führen könnten.
- Benutzen Sie Ihr Motorrad auf einer ebenen Fläche (Halle, Garten oder Spielplatz).
- ACHTUNG! Verwenden Sie das Auto nicht auf Oberflächen mit Erde, Sand oder Kies. Dies kann zu Schäden an beweglichen Teilen, am Motor oder an der elektrischen Anlage führen.
- Lassen Sie Ihr Kind nicht im Dunkeln fahren, es könnte auf unerwartete Hindernisse stoßen und stürzen. Benutzen Sie das Auto tagsüber oder in einem gut beleuchteten Bereich.
- Dieses Spielzeug muss mit Vorsicht verwendet werden, um Stürze oder Kollisionen, die zu Verletzungen des Fahrers oder Personen im Umfeld führen können, zu vermeiden.
- Überprüfen Sie regelmäßig den Zustand Ihres Motorrad.
- WARNUNG dieses Motorrad hat keine Bremse.

SICHERHEIT DER KINDER

- Behalten Sie Ihr Kind bei der Benutzung des Fahrzeugs immer im Auge.
- Das Kind muss während der gesamten Nutzungsdauer am Mopedsitz sitzen bleiben.
- Das Kind muss immer Schuhe tragen.
- Warnung, es muss eine Schutzausrüstung getragen werden.
- Erlauben Sie Ihren Kindern nicht, die Räder zu berühren, solange sie in Bewegung sind.
- Wir raten Ihnen, Ihrem Kind die Sicherheits-, Bedienungs- und Bremshinweise zu vermitteln, um Verletzungen und Kollisionen zu vermeiden.
- Stellen Sie sicher, dass das Kind einen ausreichenden Gleichgewichtssinn entwickelt hat.
- Tragen Sie immer Schuhe und lassen Sie nie mehr als eine Person auf das Gerät.

SICHERHEITSREGELN DES AKKUS

Die Akkus dürfen nur von Erwachsenen oder Kindern ab 8 Jahren geladen werden.

- Nur Erwachsene dürfen den Akku handhaben und laden. Erlauben Sie einem Kind niemals, dies zu tun. Die Batterie ist schwer und enthält Bleisäure.
- Der Akkublock kann nur mit dem vom Hersteller empfohlenen Ladegerät wieder aufgeladen werden. Die Verwendung eines Ladegeräts mit einem nicht kompatiblen Akkublock kann zu einer Brandgefahr führen.
- Das Spielzeug darf nur mit dem mitgelieferten Spielzeugtransformator verwendet werden
- Der Transformator ist kein Spielzeug.
- Verwenden Sie nur den speziell für das Gerät konzipierten Akkublock.
- Die Verwendung eines anderen Akkus kann zu Feuer, Stromschlag oder schweren Verletzungen führen.
- Verwenden Sie den Akkublock nicht in einem anderen Produkt. Dies kann zu Überhitzung, Brand oder Explosion führen.
- Stellen Sie batteriebetriebene Geräte und deren Batterien/Akkus nicht in der Nähe von Feuer- oder Wärmequellen auf. Dadurch wird die Explosions- und Verletzungsgefahr verringert.
- Öffnen Sie den Akku nicht und versuchen Sie nicht, ihn zu zerlegen. Er enthält Blei, Säure und andere giftige und ätzende Stoffe.
- Öffnen Sie nicht das Ladegerät. Drähte und Schaltkreise können einen elektrischen Schlag verursachen.
- Vermeiden Sie den direkten Kontakt zwischen den Batteriepolen. Dies könnte einen Brand oder eine Explosion verursachen.
- Verhindern Sie, dass Flüssigkeit mit der Batterie oder ihren Komponenten in Kontakt kommt.
- Austretende Batteriesäure ist ätzend und kann zu Augen- oder Hautschäden führen. Sie ist sehr giftig und ist bei Verschlucken extrem gefährlich. Wenn die Säure mit Ihrer Haut oder Ihren Augen in Berührung kommt, waschen Sie diese sofort mit viel Wasser aus und wenden Sie sich so schnell wie möglich an Ihren Arzt.
- Erstellen Sie keinen Kurzschluss am Akkublock. Es besteht Explosionsgefahr.
- Schützen Sie Ihren Akku vor Feuchtigkeit und Wasser, laden Sie das Gerät nicht in einer feuchten oder nassen Umgebung auf. Dadurch wird das Risiko eines Stromschlags verringert.
- Wenn der Akku beschädigt oder unsachgemäß verwendet wird, können Dämpfe austreten. Lüften Sie den Bereich sofort und wenden Sie sich bei Atembeschwerden an einen Arzt. Die austretenden Dämpfe sind sehr reizend.
- Beim Aufladen entstehen explosive Gase. Laden Sie den Akku nicht in unmittelbarer Nähe von Hitze oder entflammaren Materialien. Laden Sie den Akku in einem gut belüfteten Bereich auf.
- Laden Sie den Akku in einem trockenen Raum.
- Lassen Sie die Batterie nicht fallen. Dies kann zu dauerhaften Schäden und schweren Verletzungen führen.
- Prüfen Sie vor dem Aufladen des Akkus den Zustand der Batterie, das Ladegerät, der Kabel oder Stecker auf Verschleiß oder Beschädigungen. Laden Sie den Akku nicht, wenn einer der Komponenten Beschädigungen aufweist.
- Lassen Sie die Batterie nicht vollständig entladen. Laden Sie sie nach jedem Gebrauch oder, falls Sie das Fahrzeug nicht regelmäßig benutzen, einmal im Monat auf.
- Laden Sie den Akku nicht falsch herum auf.
- Achten Sie darauf, dass Sie immer die Batterieabdeckung aufsetzen. Wenn das Fahrzeug umkippt oder die Batterie herausfällt, kann das Kind verletzt werden.
- Dieses Motorrad hat einen Schutz: Solange das Motorrad aufgeladen wird, sind alle anderen Funktionen außer Funktion gesetzt.

- Fassen Sie die Batterie nicht an einem der Kabel oder am Ladegerät an, da dies die Batterie beschädigen und einen Brand verursachen könnte. Halten Sie die Batterie am Gehäuse fest.
- Einige Teile des Motorrads enthalten Blei und Bleiverbindungen. Waschen Sie sich nach jedem Gebrauch die Hände.
- Lassen Sie das Gerät nicht im Regen oder in der Sonne liegen.
- Werfen Sie die Batterie nicht in den normalen Hausmüll.
- Verbrennen Sie die Batterie nicht.
- Entsorgen Sie die Batterie bei einer autorisierten Entsorgungs- oder Recyclingstelle.

ANWENDUNGSHINWEISE FÜR IHREN AKKU

- Der Schalter muss sich beim Aufladen in der Position «OFF» befinden.
- Vor der ersten Verwendung müssen Sie den Akku 4-6 Stunden lang aufladen. Laden Sie den Akku nicht länger als 10 Stunden, um eine Überhitzung des Ladegeräts zu vermeiden.
- Wenn das Motorrad anfängt langsamer zu fahren, laden Sie die Batterie auf.
- Laden Sie den Akku nach jedem Gebrauch oder einmal im Monat für 8 bis 12 Stunden auf. Lassen Laden Sie den Akku nicht länger als 18 Stunden auf.

Die Spannungsanzeige auf dem Armaturenbrett zeigt Ihnen den verbleibenden Batteriestatus an.

Batterie	LED	Batteriestatus
	■ ■ ■ ■	Der Akku ist aufgeladen.
1x 6V (4,5Ah)	■ ■ □ □	Halten Sie das Auto an, die Batterie muss aufgeladen werden.

1

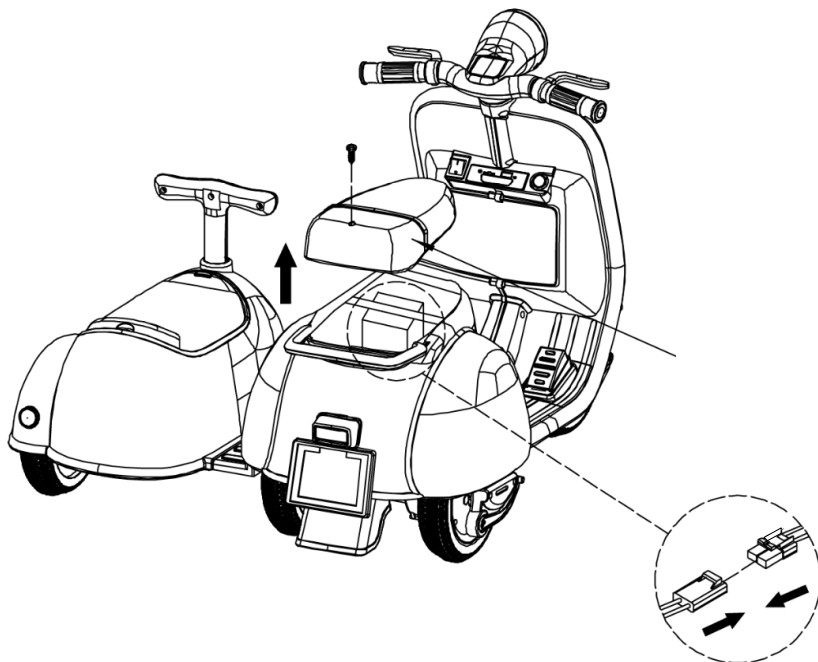

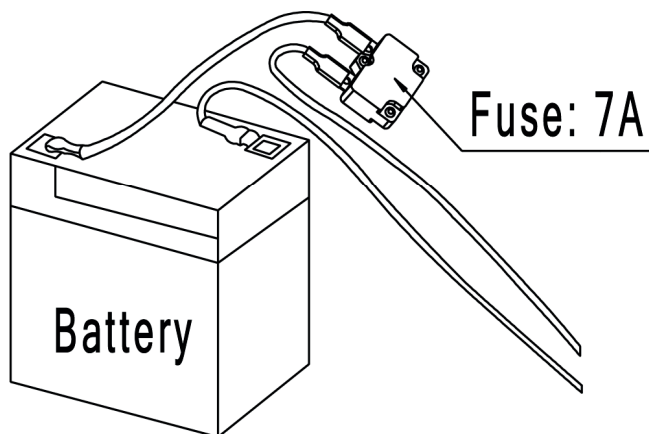

BATTERIE- UND SICHERUNGSWECHSEL

Die Batterie verfügt über eine Thermosicherung, die automatisch auslöst und die Stromzufuhr zum Motor unterbricht, wenn das elektrische System oder die Batterie überlastet ist. Um die Sicherung wieder zurückzusetzen und die Stromversorgung wieder herzustellen, muss das Motorrad für 20 Sekunden ausgeschaltet und dann wieder eingeschaltet werden.

Um Energieverluste zu vermeiden, befolgen Sie diese Richtlinien :

- NÜberlasten Sie das Fahrzeug nicht.
- Ziehen Sie keine Gegenstände mit dem Fahrzeug.
- Nicht an steilen Hängen verwenden.
- Fahren Sie keine Gegenstände an, die Räder drehen sich weiter und der Motor wird überhitzt.
- Verwenden Sie das Gerät nicht bei großer Hitze, die Komponenten können überhitzen.
- Bringen Sie den Akku oder ein anderes Bauteil nicht mit Wasser oder anderen Flüssigkeiten in Kontakt.
- Nehmen Sie keine Änderungen an der elektrischen Anlage vor. Dies könnte zum Durchbrennen der Sicherung führen.

RECYCLING DER BATTERIE

Nach einer gewissen Zeit lässt sich Ihr Akku nicht mehr aufladen. Je nach Verwendung kann die Batterie 1 bis 3 Jahre optimal funktionieren.

Führen Sie die folgenden Schritte aus, um die Batterie zu ersetzen und zu recyceln:

1. Entfernen Sie den Sitz.
2. Trennen Sie die Batterieanschlüsse.
3. Entfernen Sie alle Batterieabdeckungen.
4. Heben Sie den Akku vorsichtig an.
 - Tragen Sie je nach Zustand der Batterie (z. B. bei Undichtheiten) Schutzhandschuhe.
 - Heben Sie die Batterie nicht an ihren Anschlüssen oder Kabeln an.
5. Legen Sie die verbrauchte Batterie in eine Plastiktüte. Batteriekomponenten enthalten giftige und ätzende Elemente und dürfen nicht in freier Natur oder im Hausmüll entsorgt werden. Um eine Gefährdung der Umwelt zu vermeiden, beachten Sie die folgenden Schritte zur Entsorgung Ihrer Batterie:
 - Decken Sie die Batterieklemmen mit Klebeband ab.
 - Versuchen Sie nicht, die Batteriekomponenten zu zerlegen oder darauf zuzugreifen.
 - Bei austretender Flüssigkeit ist zu beachten, dass diese ätzend und giftig ist. Die Batterie ist hier mit Vorsicht (Handschuhe) zu bedienen.
 - Werfen Sie die Batterie nicht in den normalen Hausmüll.
 - Verbrennen Sie die Batterie nicht.
 - Entsorgen Sie die Batterien bei einer autorisierten Entsorgungsstelle oder einem Recyclingzentrum.
6. Setzen Sie die neue Batterie **unter Beachtung der Polarität** ein und schließen Sie die Anschlüsse wieder an.
7. Bringen Sie die Fixierungshalter wieder in Position.
8. Bringen Sie den Sitz wieder an.

LADEGERÄT

BITTE LESEN SIE DIE ANWEISUNGEN VOR DEM LADEN.

1. WARNUNG

Dieses Ladegerät ist nur für den Gebrauch in geschlossenen Räumen vorgesehen.

Verwenden Sie dieses Ladegerät nicht für nicht wiederaufladbare Batterien.

- Bitte überprüfen und bestätigen Sie, dass die Ausgangsspannung des Ladegeräts für den Strom geeignet ist und dass der Akku in der richtigen Position ist. geladen werden muss. Verwenden Sie es nicht, wenn es nicht zu den anderen beiden Teilen passt.
- Diese schwarze Ladegerätabdeckung darf unter keinen Umständen geöffnet werden. Verwenden Sie sie nicht, wenn sie beschädigt ist.
- Schalten Sie den Strom aus, bevor Sie Anschlüsse an den Akku vornehmen oder abtrennen.
- Kinder sollten beaufsichtigt werden, um sicherzustellen, dass sie nicht mit dem Gerät spielen.
- Das Gerät ist nicht dafür bestimmt, von Personen (einschließlich Kindern) mit folgenden Fähigkeiten benutzt zu werden eingeschränkten physischen, sensorischen oder mentalen Fähigkeiten oder mangelnder Erfahrung und Kenntnissen ausgestattet sein, es sei denn wenn sie von einer Person beaufsichtigt werden oder Anweisungen zur Verwendung des Geräts erhalten haben. Person, die für ihre Sicherheit verantwortlich ist.

2. ANLEITUNG

A. Stecken Sie das Ladegerät in das Loch der Batterieladebuchse des Produkts.

B. Schließen Sie das Ladegerät an eine Steckdose mit 100-240 V Wechselstrom an.

C. Das Ladegerät ist mit einem LED-Licht ausgestattet, das rote Licht bleibt während des Ladevorgangs eingeschaltet. Wenn der

Akku des Produkts vollständig geladen ist, erlischt das rote Licht und das grüne Licht leuchtet auf.

D. Trennen Sie das Ladegerät vom Produkt und von den Stromquellen.

3. INFORMATIONEN ZUM LADEGERÄT



Modellnummer	SD12C060050G
Spannung des Akkus	6V
Kapazität der Batterie	4,5 Ah Max
Eingangsspannung	220V~50Hz
Ausgangsspannung	6V=0,5A 7,5W
Anzahl der Batterien:	1

Besondere Hinweise:

Nur für Bleibatterien geeignet.

Es kann jeweils nur ein Akku geladen werden.

4. PFLEGE UND SERVICE

- Die Ausrüstung sollte an einem trockenen Ort außerhalb der Reichweite von Kindern aufbewahrt werden ;
- Reinigen Sie die Oberfläche der Ausrüstung und wischen Sie sie nur mit einem trockenen Tuch ab;
- Die Ausrüstung darf nicht zerlegt werden.
- Wenn es beschädigt ist, wenden Sie sich an den Hersteller.
- Unter normalen Bedingungen sind keine Wartungen erforderlich.

5. INFORMATIONEN ZUR GARANTIE

Der Hersteller gewährt eine Garantie gemäß der Gesetzgebung des Landes, in dem der Kunde seinen Wohnsitz hat, für eine Dauer von mindestens einem Jahr ab dem Datum, an dem das Gerät an den Endverbraucher verkauft wurde. Die Garantie deckt nur Material- oder Verarbeitungsfehler ab.

Reparaturen im Rahmen der Garantie dürfen nur von einem autorisierten Servicezentrum durchgeführt werden. Bei einem Garantieanspruch muss der Originalkaufbeleg (mit dem Kaufdatum) eingereicht werden. Die Garantie gilt nicht im Falle von :

- Desgaste normal
- Uso incorrecto, por ejemplo, sobrecarga del aparato, uso de accesorios no homologados
- Uso de la fuerza, daños causados por influencias externas
- Daños causados por el incumplimiento de las instrucciones de funcionamiento, por ejemplo, conexión a una fuente de alimentación inadecuada o incumplimiento de las instrucciones de instalación
- Aparato parcial o totalmente desmontado

6. SYMBOLE



Klasse II



Nur für die Verwendung in Innenräumen.



DOE VI--Wirksamkeitsstufe VI



Lesen Sie vor dem Laden die Anweisungen



Korrekte Entsorgung dieses Produkts

Diese Kennzeichnung weist darauf hin, dass dieses Batterieladegerät und diese Batterie nicht mit anderen Abfällen entsorgt werden dürfen. Haushaltsabfällen in der gesamten EU entsorgt werden dürfen. Um mögliche Schäden für die Umwelt oder die Gesundheit zu vermeiden, aufgrund einer unkontrollierten Abfallentsorgung zu vermeiden, recyceln Sie das Gerät verantwortungsvoll, um die nachhaltige Wiederverwendung von materiellen Ressourcen zu fördern. Um Ihr gebrauchtes Gerät zurückzugeben, geben Sie bitte nutzen Sie die Rückgabe- und Sammelsysteme oder wenden Sie sich an den Einzelhändler, bei dem das Produkt gekauft wurde. Sie können dieses Produkt zum umweltfreundlichen Recycling bringen.

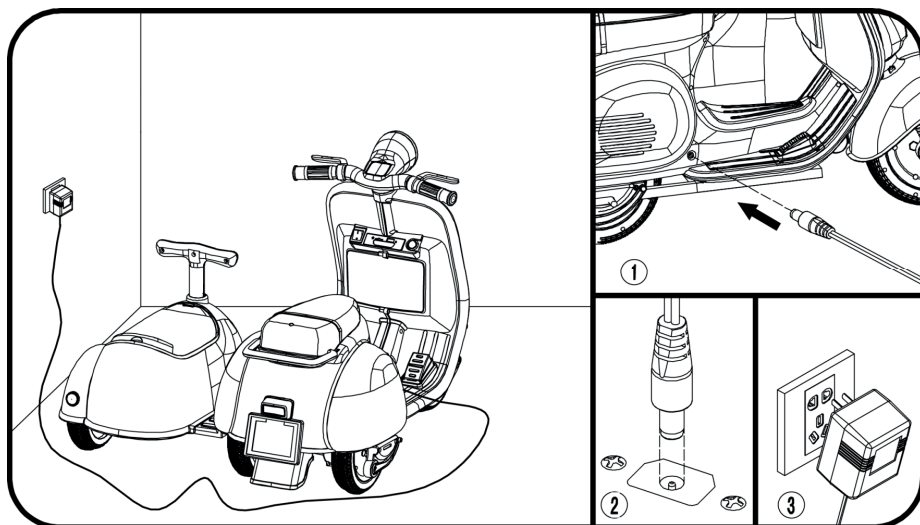

- 1. Finden Sie die Ladebuchse unter dem Sitz;
- 2. Stecken Sie den Ladeanschluss in die Eingangsbuchse;
- 3. Stecken Sie den Stecker des Ladegeräts in eine Steckdose. Der Akku wird aufgeladen.

FEHLERBEHEBUNG

STÖRUNG	MÖGLICHE URSACHE	ABHILFE
Das Motorrad startet nicht	Der Akku ist nicht geladen	Laden Sie den Akku auf
	Die Thermosicherung wurde ausgelöst	Schalten Sie die Sicherung wieder ein, siehe Seite 55
	Elektrische Drähte oder Steckverbindungen sind lose	Prüfen Sie, ob die Batterieanschlüsse fest angeschlossen sind
Das Motorrad funktioniert nicht lange	Der Akku ist defekt	Tauschen Sie die Batterie aus
	Nicht ausreichend geladene Batterie	Stellen Sie sicher, dass die Stecker beim Laden richtig angeschlossen sind
	Alte Batterie	Tauschen Sie die Batterie aus
Das Motorrad fährt nur sehr langsam	Entladene Batterie	Laden Sie den Akku auf
	Alte Batterie	Tauschen Sie die Batterie aus
	Das Motorrad ist überlastet	Reduzieren Sie das Gewicht des Fahrzeugs. Max. Gewicht: 25 kg
Das Motorrad muss geschoben werden, um voran zu kommen	Das Motorrad wird unter schwierigen Bedingungen eingesetzt	Überprüfen Sie die Sicherheitshinweise
	Fehlkontakt oder schlechter Kontakt zwischen Drähten und Steckern	Prüfen Sie, ob das Batterieladegerät an eine Steckdose angeschlossen ist.
Der Akku wird nicht aufgeladen	Der Batterieanschluss ist lose	Prüfen Sie, ob die Batterieanschlüsse fest angeschlossen sind
	Das Ladegerät ist nicht angeschlossen	Prüfen Sie, ob das Batterieladegerät an eine Steckdose angeschlossen ist.
Das Ladegerät wird beim Laden heiß	Normaler Betrieb, ohne Auswirkungen auf das Produkt	

PFLEGE

- Es liegt in der Verantwortung der Eltern, die wichtigsten Teile des Spielzeugs vor dem Gebrauch zu überprüfen. Prüfen Sie das Ladegerät regelmäßig auf mögliche Fehlfunktionen. Sollten Sie Fehlfunktionen bemerken, verwenden Sie das Motorrad erst wieder wenn es repariert wurde.
- Stellen Sie sicher, dass die Kunststoffteile des Motorrads nicht rissig oder gebrochen sind.
- Tragen Sie gelegentlich leichtes Schmieröl auf, um bewegliche Teile, wie z. B. Räder, zu schmieren.
- Wenn Sie Öl auftragen, müssen Sie den Transformator vor der Reinigung unbedingt abklemmen.
- Lagern Sie das Motorrad in einem Innenraum oder decken Sie es mit einer Plane ab, um es vor Witterungseinflüssen zu schützen.
- Halten Sie das Fahrzeug von Wärmequellen fern. Kunststoffteile können schmelzen.
- Laden Sie den Akku nach jedem Gebrauch wieder auf. Nur Erwachsene sollten mit der Batterie umgehen. Laden Sie die Batterie mindestens einmal im Monat auf, wenn das Fahrzeug nicht verwendet wird.
- Reinigen Sie das Fahrzeug nicht mit einem Gartenschlauch. Reinigen Sie das Fahrzeug nicht mit Wasser und Seife. Benutzen Sie das Fahrzeug nicht, wenn es regnet oder schneit. Das Wasser könnte beschädigt den Motor, die elektronische Steuerung und die Batterie beschädigen.
- Reinigen Sie das Fahrzeug mit einem weichen, trockenen Tuch. Verwenden Sie zum Glänzen der Kunststoffteile eine wachsfreie Möbelpolitur. Verwenden Sie kein Autowachs. Verwenden Sie keine Scheuermittel.

GARANTIE

- Sweeek garantiert seine Produkte für einen Zeitraum von 2 Jahren ab dem Datum des Empfangs durch den Verbraucher.
- Wenn sich ein Teil während der Garantiezeit als defekt erweist, besteht Ihr einziges und ausschließliches Rechtsmittel in der Reparatur (die Kosten für die Rücksendung gehen zu Lasten des Käufers) oder im Austausch des defekten Teils gemäß den vom sweeek-Kundendienst festgelegten Bedingungen. Die sweeek-Garantie (WALIBUY) wird durch den Austausch von beschädigten Teilen oder die Reparatur des defekten Produkts umgesetzt. Wenn ein Produkt von sweeek (WALIBUY) als defekt eingestuft wird, erstreckt sich die Garantie nur auf die Reparatur oder den Ersatz des Produkts. sweeek behält sich das Recht vor, das Produkt vor der Übernahme der Garantie zu überprüfen und haftet nicht für Kosten, Verluste oder Schäden, die durch den Verlust oder Missbrauch des Produkts entstehen.
- Diese Garantie gilt nicht bei Missbrauch, falscher Handhabung oder nicht autorisierter Reparatur. Sobald das defekte Produkt an unsere Werkstätten zurückgeschickt wird, wird es begutachtet und Sie werden über die durchgeführten Reparaturen informiert.
- Unsere Produkte sind für die Verwendung in einem privaten und persönlichen Rahmen vorgesehen, eine Verwendung in einem professionellen Rahmen (Vermietung, schulische Aktivitäten, ...) würde automatisch alle Garantien aufheben.
- Dieses Produkt ist für einen bestimmten Zweck konzipiert. Eine unsachgemäße Verwendung kann zu ernsthaften Gefahren für den Benutzer führen und die Garantie ungültig machen. Die Garantie für Reparaturen oder Ersatzgeräte bleibt auf 1 Jahr ab dem ersten Erhaltsdatum beschränkt.

LISTE DER GARANTIEAUSSCHLÜSSE

- Schäden oder Mängel, die auf äußere Ursachen zurückzuführen sind (Unfall, Stoß, Blitzschlag, starker Wind...),
- Schäden, die durch unsachgemäße Installation entstehen,
- Schäden aufgrund von Korrosion, Oxidation oder falschem Anschluss.
- Nichtbeachtung der Anweisungen des Herstellers,
- Schäden am Produkt, die nach einer ohne von uns vorher abgestimmten Reparatur entstehen,
- Vorübergehende oder vorläufige Reparaturen sowie die Folgen einer möglichen Verschlimmerung des ursprünglichen Schadens,
- Die Ersetzung von Teilen aufgrund von Verschleiß,
- Schäden, die sich aus einer Verwendung ergeben, die nicht der primären Funktion des Produkts entspricht,
- Schäden, die durch Lagerung, Montage, Witterung oder schlechte Wartung entstehen,
- Ersatz fehlender/beschädigter Teile, die bei Erhalt nicht auf dem Lieferschein angegeben sind.

UTILISATION DE VOTRE MOTO / USO DELLA MOTO / USING YOUR MOTORBIKE / GEBRUIK VAN DE MOTOR / UTILIZAÇÃO DO MOTO / VERWENDUNG IHRES MOTORRAD

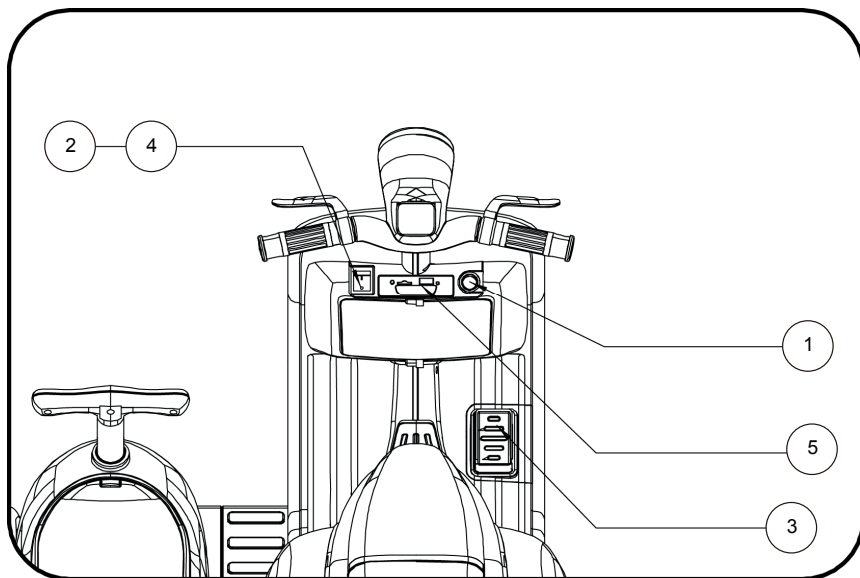

FR

ATTENTION

Toujours arrêter le véhicule lors du changement de vitesse ou de direction afin d'éviter d'endommager la boîte de vitesse et le moteur.

1. Allumez d'abord l'interrupteur d'alimentation, le son peut s'allumer.
2. Démarrez
Appuyez sur l'interrupteur avant et arrière en position.
Appuyez sur la pédale.
Le véhicule avance.
3. Arrêtez
Le véhicule s'arrête.
4. Reculez
Appuyez sur l'interrupteur avant et arrière en position.
Appuyez sur la pédale.
Le véhicule recule.

NOTE : Le véhicule est conçu pour que la marche arrière ne puisse être effectuée qu'à basse vitesse.

5. Comment utiliser le système audio et l'indicateur de batterie : p.82



ATTENTION Assurez-vous que votre enfant sache comment diriger, démarrer, s'arrêter et qu'il connaisse les règles d'une conduite prudente.

ES

ATENCIÓN

Detenga siempre el vehículo para el cambio de velocidad o de dirección con el objetivo de evitar dañar la caja de cambio y el motor

1. Primero encienda el interruptor de encendido, el sonido se puede encender.
2. Empezar
 - Presione el interruptor de avance y retroceso en su posición.
 - Pisa el pedal.
 - El vehículo avanza.
3. Detener
 - El vehículo se detiene.
4. Da un paso atrás
 - Presione el interruptor de avance y retroceso en su posición.
 - Pisa el pedal.
 - El vehículo avanza hacia atrás.

NOTA: El vehículo está diseñado para que la marcha atrás sólo se pueda realizar a baja velocidad.

5. Cómo utilizar el sistema de audio y el indicador de batería: p.82



PRECAUCIÓN Asegúrese de que su hijo sepa cómo conducir, arrancar, detener y las reglas para una conducción segura.

EN

CAUTION

Always stop the vehicle when changing gear or direction to avoid damaging the gearbox and engine.

1. Turn on the power switch first, the sound can be played.
2. Forward
 - Press the «Forward and Reverse switch to the position.
 - Press the pedal.
 - The vehicle drives forward.
3. Stop
 - The vehicle stops.
4. Reverse
 - Press the «Forward and Reverse switch to the position.
 - Press the pedal.
 - The vehicle drives backward.

NOTE: The vehicle is designed so that reversing can only be done at low speed.

5. How to use the Sound System & Battery Indicator : p.82



CAUTION Make sure that your child knows how to steer, start and stop and that he/she knows the rules of good driving. The rules of safe driving.

LET OP

Stop het voertuig altijd als u van versnelling of richting wisselt om schade aan de transmissie en de motor te voorkomen.

1. Zet eerst de aan/uit-schakelaar aan, het geluid kan worden ingeschakeld.
2. Begin
 - Druk de vooruit- en achtereuitschakelaar op zijn plaats.
 - Trap op het pedaal.
 - Het voertuig rijdt vooruit.
3. Stop
 - Het voertuig stopt.
4. Doe een stap achteruit
 - Druk de vooruit- en achtereuitschakelaar op zijn plaats.
 - Trap op het pedaal.
 - Het voertuig rijdt achteruit.

OPMERKING: Het voertuig is zo ontworpen dat achteruitrijden alleen bij lage snelheid mogelijk is.

5. Hoe u het audiosysteem en de batterij-indicator gebruikt: p.83



LET OP Zorg ervoor dat uw kind weet hoe het moet sturen, starten en stoppen en wat de regels zijn voor veilig rijden.

ATENÇÃO

Pare sempre o veículo quando mudar de velocidade ou de direção, a fim de evitar danificar a caixa de velocidades e o motor.

1. Ligue o botão liga / desliga primeiro, o som pode ligar.
2. Comece
 - Pressione o interruptor de avanço e ré para a posição.
 - Pise no pedal.
 - O veículo avança.
3. Pare
 - O veículo para.
4. Dê um passo para trás
 - Pressione o interruptor de avanço e ré para a posição.
 - Pise no pedal.
 - O veículo está se movendo para trás.

NOTA: O veículo foi concebido de forma que a marcha-atrás só possa ser feita a baixa velocidade.

5. Como usar o sistema de áudio e o indicador de bateria: p.83



ATENÇÃO : assegure-se de que o seu filho sabe como conduzir, arrancar, parar e que conhece as regras de uma condução prudente.

WARNUNG

Halten Sie das Fahrzeug beim Gang- oder Richtungswechsel immer an, um Schäden an Getriebe und Motor zu vermeiden.

1. Schalten Sie zuerst den Netzschalter ein, der Ton kann eingeschaltet werden.
2. Starten
 - Drücken Sie den Vorwärts- und Rückwärtsschalter in die Position.
 - Treten Sie auf das Pedal.
 - Das Fahrzeug fährt vorwärts.
3. Stoppen
 - Das Fahrzeug stoppt.
4. Treten Sie zurück
 - Drücken Sie den Vorwärts- und Rückwärtsschalter in die Position.
 - Treten Sie auf das Pedal.
 - Das Fahrzeug fährt rückwärts.

HINWEIS: Das Fahrzeug ist so konstruiert, dass das Rückwärtsfahren nur bei niedriger Geschwindigkeit möglich ist.

5. So verwenden Sie das Audiosystem und die Batterieanzeige: S. 83



VORSICHT Vergewissern Sie sich, dass Ihr Kind weiß, wie man lenkt, startet und stoppt und die Regeln des sicheren Fahrens kennt.

UTILISATION DE L'AUTORADIO/ USO DE LA RADIO/ CAR RADIO USE / GEBRUIK VAN DE AUTORADIO / UTILIZAÇÃO DO AUTORADIO / VERWENDING DES AUTORADIOS

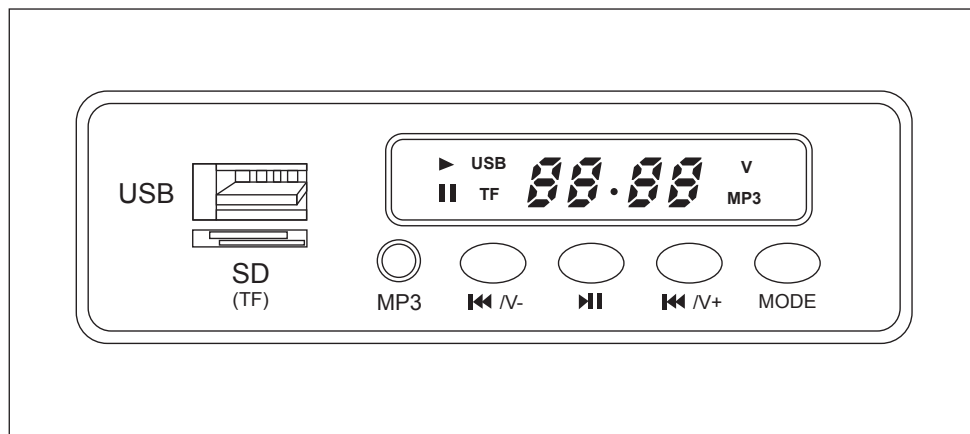

- FR** • **USB** : Permet de lire n'importe quel fichier MP3 à partir d'une clé USB.
 - : Permet de lire la musique pré-enregistrée ou de changer de musique de la clé USB
 - **V+/V-** : Augmente ou réduit le volume.
 - **ECRAN** : Affiche le niveau de charge restant de la batterie.
- Le véhicule doit être mis en route pour que la fonction musicale soit opérationnelle.
 - Le support de stockage (Clé USB) doit être inséré après mise en route de la voiture. La lecture démarrera automatiquement sur le dernier support de stockage connecté.

- ES** • **USB**: Permite la lectura de cualquier fichero en formato MP3 desde una memoria USB.
 - : Permite reproducir música pregrabada o cambiar la música de la memoria USB
 - **V+/V-**: Aumento o reducción del volumen.
 - **PANTALLA**: muestra el nivel de carga restante de la batería.
- El vehículo debe estar en marcha para que la reproducción de música pueda funcionar.
 - El soporte de almacenamiento (memoria USB) debe insertarse tras la puesta en marcha del coche. La lectura comenzará automáticamente desde el último soporte de almacenamiento conectado.

- EN** • **USB**: Allows you to play any MP3 file from a USB key.
 - : Allows you to play pre-recorded music or change music from the USB flash drive
 - **V+/V-**: Increases or reduces the volume.
 - **DISPLAY**: Displays the remaining battery charge level.
- The vehicle must be started for the music function to work.
 - The storage medium (USB key) must be inserted after starting the car. Playback will automatically start on the last connected storage media.

NL

- **USB:** hiermee kunt u elk MP3-bestand van een USB-sleutel afspelen.
 -  : Hiermee kunt u vooraf opgenomen muziek afspelen of de muziek op de USB-stick wijzigen
 - **V+ / V-:** verhoogt of verlaagt het volume.
 - **SCREEN:** geeft het resterende laadniveau van de batterij weer.
- Het voertuig moet worden gestart om de muziekfunctie operationeel te maken.
 - Het opslagmedium (USB-stick) moet na het starten van de auto worden geplaatst. Het afspelen start automatisch op het laatst aangesloten opslagmedium.



PT

- **USB:** Permite a leitura de qualquer ficheiro MP3 a partir de um dispositivo USB.
 -  : Permite-lhe tocar música pré-gravada ou mudar a música na pen USB
 - **V+/V-:** Aumenta ou reduz o volume.
 - **ECRÃ:** Apresenta o nível de carga restante da bateria.
- O veículo deve circular para que a função musical funcione.
 - O suporte de armazenamento (dispositivo USB) deve ser inserido após pôr o carro a circular. A leitura será apresentada automaticamente no último suporte de armazenamento

DE

- **USB:** Ermöglicht die Wiedergabe einer beliebigen MP3-Datei von einem USB-Stick.
 -  : Ermöglicht die Wiedergabe von zuvor aufgenommener Musik oder das Wechseln von Musik vom USB-Stick.
 - **V+ / V-:** Verringert oder erhöht die Lautstärke.
 - **DISPLAY:** Zeigt den verbleibenden Ladezustand des Akkus an.
- Das Fahrzeug muss eingeschaltet sein, damit die Musikfunktion genutzt werden kann.
 - Das Speichermedium (USB-Stick) muss nach dem Start des Fahrzeugs eingesteckt werden. Die Wiedergabe wird automatisch auf dem zuletzt angeschlossenen Speichermedium gestartet.

MONTAGE / MONTAJE / ASSEMBLY / MONTAGEM

				
FR	Matériel nécessaire au montage :	Tournevis (non fourni)	Pince à bec long (non fournie)	Clés (fournies)
ES	Material necesario para el montaje:	Destornillador (no incluido)	Alicates de cabeza larga (no incluido)	Llaves (incluidas)
EN	Materials needed for assembly:	Screwdriver (not provided)	Long nose pliers (not supplied)	Spanners (supplied)
NL	Benodigd materiaal voor de montage:	Schroevendraaier (niet meegeleverd)	Langbektang (niet meegeleverd)	Sleutels (meegeleverd)
PT	Material necessário para a montagem:	Chave de parafusos (não fornecida)	Alicate de pontas compridas (não fornecido)	Chaves (fornecidas)
DE	Für den Zusammenbau benötigtes Material:	Schraubenzieher (nicht mitgeliefert)	Flachzange (nicht mitgeliefert)	Schraubenschlüssel (im Lieferumfang)

FR INSTRUCTION AVANT LE MONTAGE

- Retirez soigneusement le produit et ses accessoires de son emballage. S'assurer que tous les éléments répertoriés sur le schéma ci-dessus soient inclus.
- Inspectez le produit attentivement, pour vous assurer qu'aucune pièce n'ait été endommagée durant le transport.
- Ne jetez pas l'emballage jusqu'à ce que vous ayez soigneusement inspecté et vérifié que le produit fonctionne correctement.

ES INSTRUCCIONES ANTES DEL MONTAJE

- Retire el producto y sus accesorios del embalaje con cuidado. Asegúrese de que se incluyen todos los elementos catalogados siguiendo el esquema que viene a continuación.
- Inspeccione el producto minuciosamente para asegurarse de que ninguna de las piezas se ha dañado durante el transporte.
- No se deshaga del embalaje hasta que haya inspeccionado y comprobado cuidadosamente que el producto funciona correctamente.

EN PRE-ASSEMBLY INSTRUCTIONS

- Carefully remove the product and any accessories from the packaging. Make sure that all listed items are included.
- Inspect the product carefully, to ensure that no parts have been damaged in transit.
- Do not discard the packaging until you have carefully inspected and verified that the product is working properly.

NL**INSTRUCTIE VÓÓR DE MONTAGE**

- Haal het product en de accessoires voorzichtig uit de verpakking. Zorg ervoor dat alle items aanwezig zijn.
- Inspecteer het product zorgvuldig om er zeker van te zijn dat er tijdens de verzending geen onderdelen zijn beschadigd.
- Gooi de verpakking niet weg voordat u alles grondig hebt geïnspecteerd en gecontroleerd of het product naar behoren werkt.

PT**INSTRUÇÕES ANTES DA MONTAGEM**

- Retire cuidadosamente o produto e os seus acessórios da sua embalagem. Assegure-se de que todos os elementos enumerados no esquema acima estão incluídos.
- Inspeção o produto atentamente, para se assegurar de que nenhuma peça tenha sido danificada durante o transporte.
- Não deite fora a embalagem até ter inspecionado e verificado cuidadosamente que o produto está a funcionar corretamente.

DE**INSTRUCTIE VÓÓR DE MONTAGE**

- Nehmen Sie das Produkt und das Zubehör sorgfältig aus der Verpackung. Achten Sie darauf, dass alle aufgelisteten Teile enthalten sind.
- Inspizieren Sie das Produkt sorgfältig, um sicherzustellen, dass keine Teile während des Transports beschädigt wurden.
- Werfen Sie die Verpackung erst weg, wenn Sie das Produkt sorgfältig inspiziert und sich davon überzeugt haben, dass es einwandfrei funktioniert.

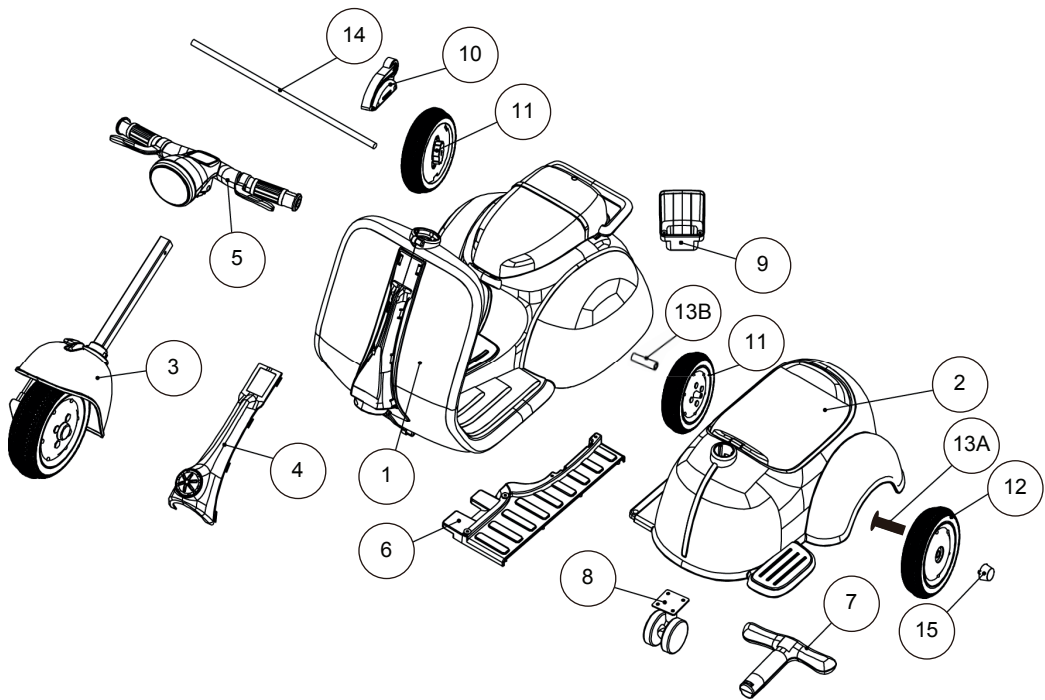

A

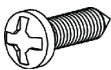

× 17

B



× 1

C



× 2

D



× 2

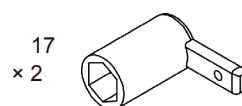
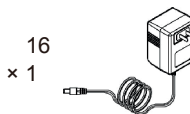
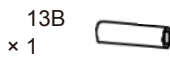
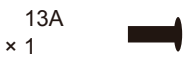
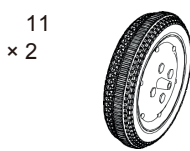
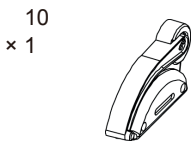
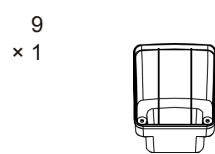
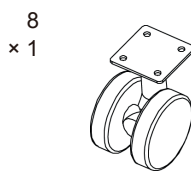
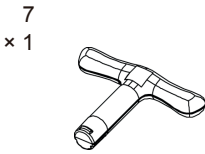
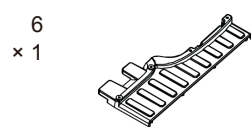
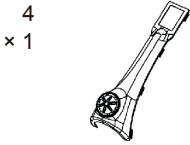

1

A x4

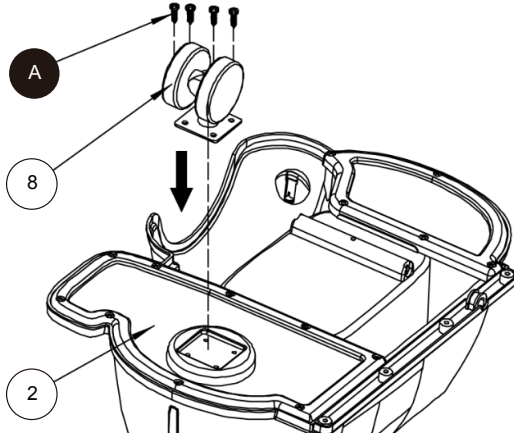

2

A x8

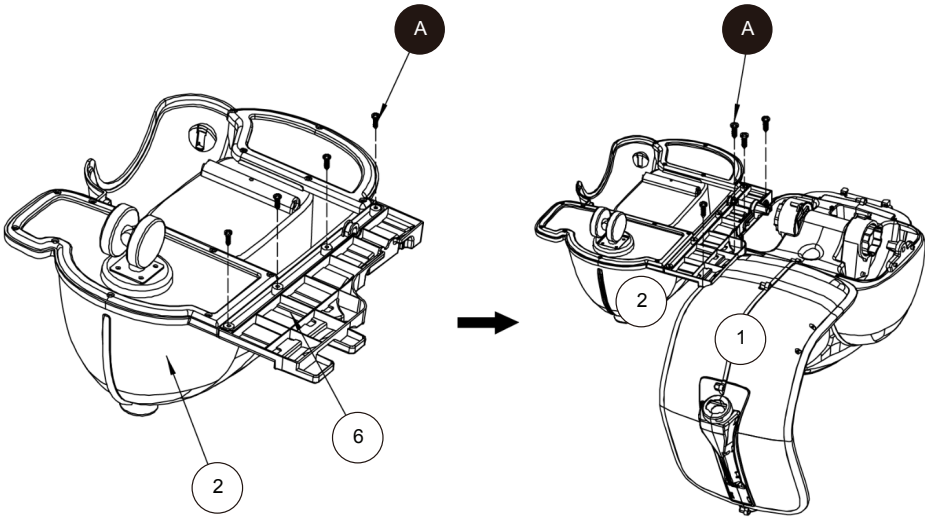

3

- A x2
- C x2
- D x2

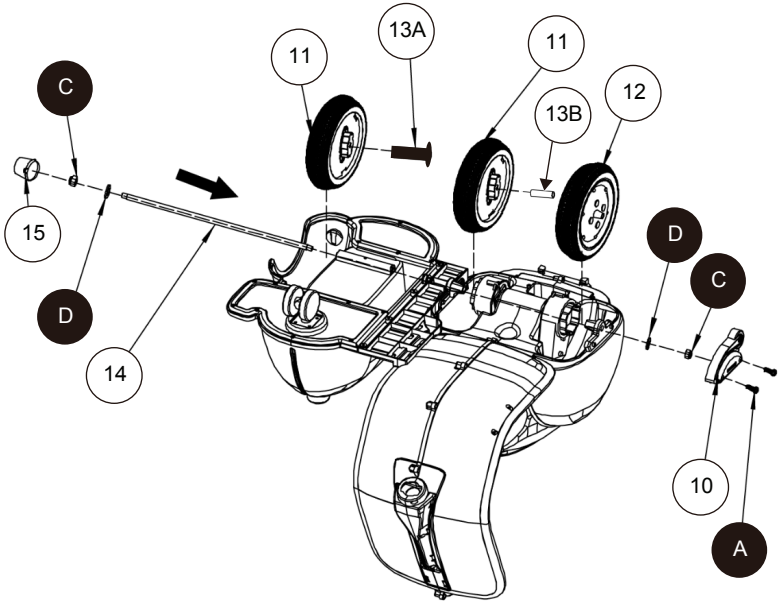

4

- A x3

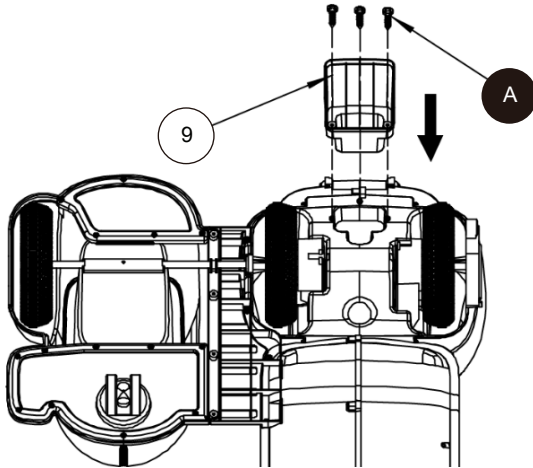

5

B x2

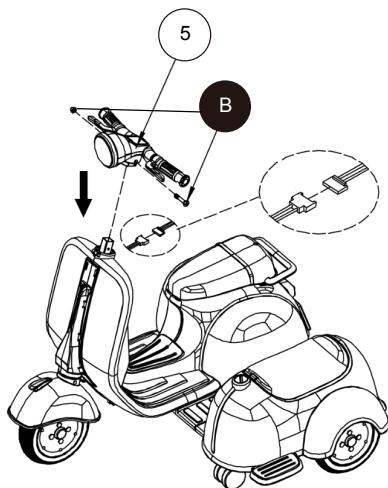
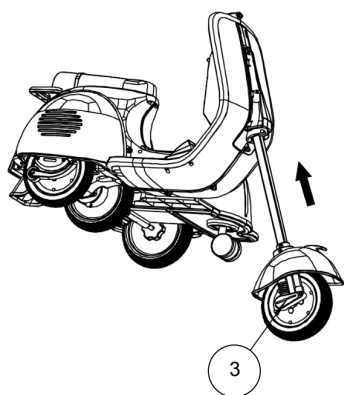

6

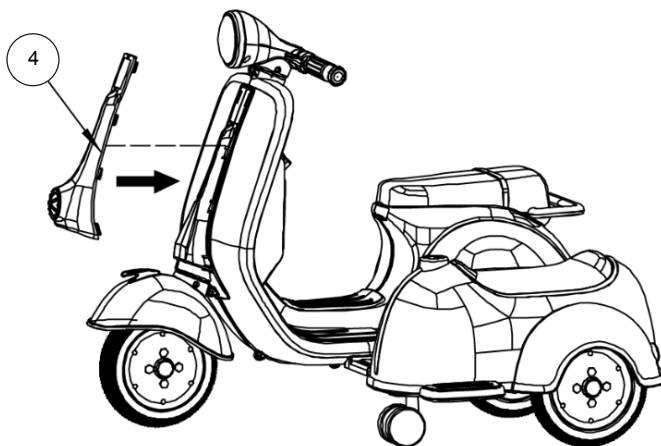

7

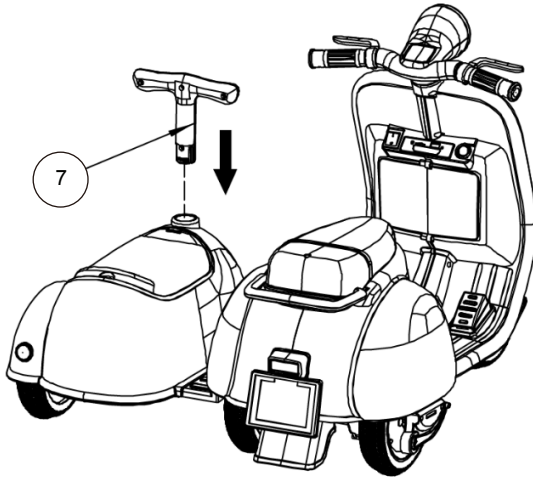

8

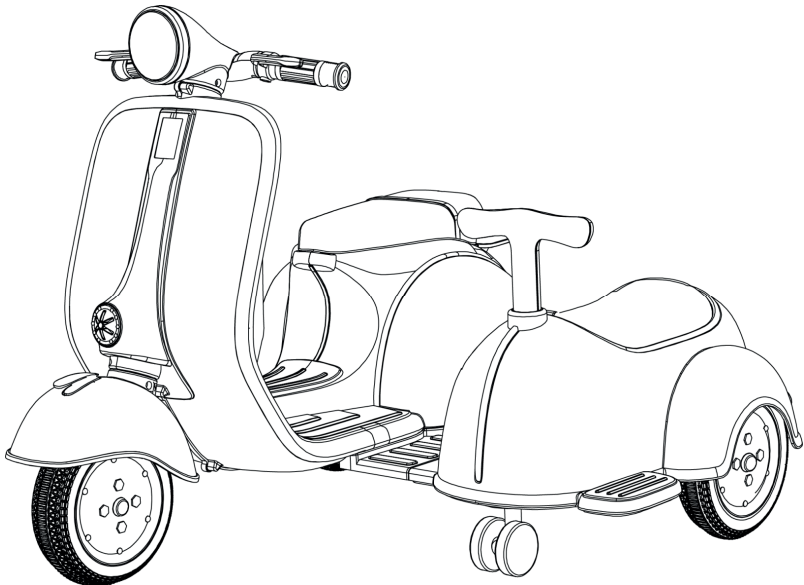

IMPORTÉ PAR WALIBUY SAS
270 avenue de l'Espace, 59118 WAMBRECHIES - FRANCE

IMPORTADO POR WALIBUY SPAIN SL
Avenida de Roma 157, 08011 BARCELONA - ESPAÑA

IMPORTED BY ALICE'S GARDEN UK LTD
23 Copenhagen Street, LONDON N10JB - UNITED KINGDOM

INGEVOERD DOOR WALIBUY SAS
270 avenue de l'Espace, 59118 WAMBRECHIES - FRANKRIJK

IMPORTADO POR WALIBUY SPAIN SL
Avenida de Roma 157, 08011 BARCELONA - ESPANHA

IMPORTATO DA WALIBUY ITALIA S.R.L
Via Torino 60, 20123 MILANO - ITALIA

IMPORTIERT VON WALIBUY SAS
270 avenue de l'Espace, 59118 WAMBRECHIES - FRANKREICH

IMPORTOWANE PRZEZ WALIBUY SAS
270 avenue de l'Espace, 59118 WAMBRECHIES - FRANCJA

 SWEEEK ME



SERVICE APRÈS VENTE :
SERVICIO POSTVENTA :
AFTER SALES SERVICE :
AFTER-SALES :
SERVIÇO PÓS-VENDA :
CONTATTO :
CONTACT :
KUNDENDIENST :
SERWIS POGWARANCYJNY :

www.sweeek.help



FR

Cet appareil,
ses accessoires,
cordons et batteries
se recyclent

REPRISE
À LA LIVRAISON



À DÉPOSER
EN MAGASIN



À DÉPOSER
EN DÉCHÈTERIE



Points de collecte sur www.quefairedemesdechets.fr
Privilégiez la réparation ou le don de votre appareil !