

PCKD7002C

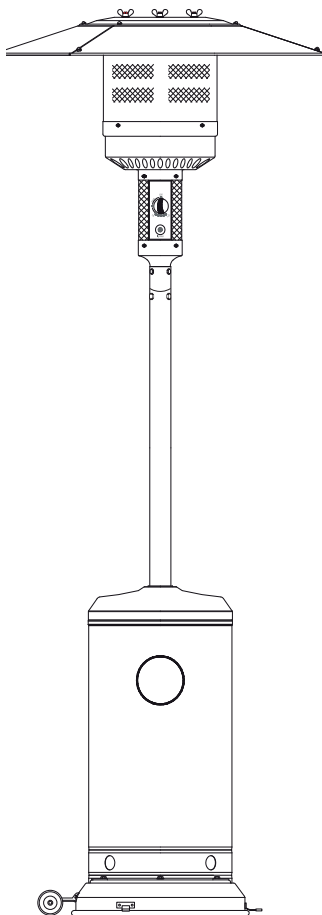

alicesgarden.fr - alicesgarden.be - alicesgarden.es - alicesgarden.nl - alicesgarden.co.uk -
alicesgarden.pt - alicesgarden.it - alicesgarden.com.au - alicesgarden.de

FRANÇAIS

Caractéristique techniques	5
Avertissements en matière de sécurité	6
Consignes de sécurité importantes	7
Mode d'emploi	8
Contrôle de fuites	9
Exigences relatives au gaz.....	9
Raccordement à une consigne de gaz	10
Entretien	11
Service.....	11
Rangement.....	12
Conseils en cas de panne	13
Garantie.....	15
Assemblage.....	27
Liste des pièces.....	28
Montage.....	29

**IMPORTANT, À CONSERVER
POUR CONSULTATION ULTÉRIEURE :
À LIRE ATTENTIVEMENT**

NEDERLANDS

Technische gegevens	16
Veiligheidswaarschuwingen	17
Belangrijke veiligheidsinformatie	18
Instructies	19
Controle op lekkage	20
Vereisten voor gas	20
Gasaansluiting	21
Onderhoud	22
Service	22
Opslag	23
Tips in geval van storing	24
Garantie	26
Montage	27
Onderdelenlijst	28
Montage	29

**BELANGRIJK, BEWAAR VOOR
TOEKOMSTIGE REFERENTIE:
ZORGVULDIG LEZEN**



Destiné à un usage domestique
Destinado a un uso doméstico
For domestic use
Bestemd voor huishoudelijk gebruik
Para uso doméstico
Destinato ad un uso domestico





Attention : risques de blessures
Cuidado : riesgo de lesión
Caution : risk of injury
Waarschuwing: risico op verwondigen
Cuidado: risco de ferimentos
Attenzione : rischio infortunio



Garantie : 2 ans
Garantía : 2 años
Warranty: 2 years
Garantie: 2 jaar
Garantia: 2 anos
Garanzia : 2 anni



CARACTÉRISTIQUES TECHNIQUES

	KLD7002S (PCKD7002CBK / PCKD7002CGY / PCKD7002CSG)			0359-21 0359CR1461
	NORWAY			
Pays de destination	BE, ES, FR, GB, IT, PT		IT, NL	
Catégorie de gaz	I3+(28-30/37)		I3B/P (30)	
Type de gaz	G30 Butane	G31 Propane	G30 / G31 / GPL	
Pression du gaz	28-30mbar	37mbar	30 mbar	
Puissance max.	13kW			
Consommation	946 g/h			
Taille injecteur	Ø 1.90mm			
<p>Parasol chauffant au gaz L'utilisation de cet appareil dans les locaux fermés est DANGEREUSE et est INTERDITE. Pour utilisations en extérieur ou dans des espaces largement ventilés. Un espace largement ventilé doit avoir au minimum 25 % de sa surface ouverte. La surface est la somme de la surface des murs. Fermer le robinet de la bouteille de gaz ou du détendeur après usage.</p>				

Nous visons constamment à améliorer nos produits et nous nous réservons le droit d'apporter des modifications au produit, à l'emballage et à la documentation sans avertissement préalable.

Pour nous contacter : serviceclient@alicesgarden.fr

Pour toute demande de service après-vente, un formulaire à remplir est à votre disposition à l'adresse suivante : sav.alicesgarden.fr

-  Lire les instructions avant installation.
-  Lire les instructions avant utilisation.
-  Ne pas modifier l'appareil.

Conserver les instructions pour référence ultérieure.

AVERTISSEMENTS EN MATIÈRE DE SÉCURITÉ

UTILISATION EXTERIEURE UNIQUEMENT

Ce parasol chauffant doit impérativement être installé selon les consignes de ce manuel, et conformément à la législation en vigueur. Conservez cette notice pour tout besoin ultérieur.

- Ne jamais utiliser cet appareil à l'intérieur : il y a un risque important de blessures corporelles.
- Ne jamais placer la bouteille de gaz à l'intérieur du logement lorsque vous utilisez l'appareil.
- Ne jamais stocker la consigne de gaz en intérieur.
- Ne pas obstruer les orifices de ventilation du logement de bouteille.
- Ne pas déplacer l'appareil lorsqu'il fonctionne.
- Cet appareil doit être éloigné des matériaux inflammables durant l'utilisation.
- Fermer le robinet de la bouteille de gaz ou du détendeur avant de déplacer l'appareil.
- Vous pouvez déplacer l'appareil une fois qu'il est éteint, arrivée de gaz coupée, et qu'il a pu complètement refroidir.
- Fixer l'appareil au sol Avant utilisation.
- Ne modifier, d'aucune façon qu'il soit, le fonctionnement, l'appareil ou ses éléments structurels.
- Ne pas utiliser l'appareil avant d'avoir vérifié tous les raccords et connexions au gaz.
- Ne pas peindre la grille de rayonnement, le panneau de contrôle, ni le réflecteur.
- Cet appareil doit être installé et les bouteilles de gaz stockées selon les réglementations en vigueur.
- Utiliser uniquement le type de gaz et de bonbonne spécifié par le fabricant.
- Les réparations doivent être supervisées, et les pièces détachées fournies par le SAV Alice's Garden.
- En cas de vent violent des précautions doivent être prises contre le basculement de l'appareil.
- Le changement de la consigne de gaz doit être effectué dans un endroit bien aéré et loin de toute source d'inflammation (bougie, cigarettes, autres appareils à flammes, ...).
- Contrôler l'intégrité du détendeur, des joints et la conformité de l'installation, afin que le détendeur puisse remplir son rôle.
- Fermer le robinet de la bouteille de gaz ou du détendeur après usage.
- En cas de fuite de gaz, il convient de ne plus utiliser l'appareil ; si l'appareil est en marche, l'arrivée de gaz doit être coupée immédiatement et l'installation complète doit être inspectée. Une fois la fuite réparée et le circuit de gaz contrôlé, vous pouvez de nouveau utiliser votre parasol chauffant.
- Contrôler le flexible de gaz au moins une fois par mois et à chaque fois que vous changez la bonbonne de gaz. Si ce tuyau présente des craquelures, s'il est fendu ou détérioré d'une autre manière (joints abîmés ou perdus), il doit être remplacé par un flexible certifié NF.
- Le flexible doit être remplacé selon les indications inscrites sur le tuyau.
- Nous vous conseillons d'inspecter attentivement votre parasol chauffant avant sa première utilisation, et de le contrôler de manière approfondie au moins une fois par an. Il est nécessaire de l'entretenir et de le nettoyer régulièrement. Il est important de vérifier régulièrement le panneau de contrôle, le brûleur et les orifices permettant la circulation de l'air, puis de procéder au nettoyage si nécessaire.



Ne pas placer la consigne de gaz dans le logement pendant l'utilisation de l'appareil.



ATTENTION : Coupez immédiatement l'arrivée de gaz et contrôlez l'appareil dans les cas de figure ci dessous :

- Lorsque vous sentez une odeur de gaz et que les flammes du brûleur sont anormalement jaunes.
 - Lorsque l'appareil ne chauffe pas correctement (Une température inférieure à 5°C peut causer une perturbation de la pression de gaz et l'appareil peut ne pas fonctionner correctement).
 - Lorsque l'appareil produit un bruit saccadé en fonctionnement (un léger bruit saccadé est également produit, lorsqu'on éteint l'appareil, ce qui est normal).
- Il est possible de ranger l'appareil à l'intérieur, à condition que la bonbonne de gaz ait été débranchée au préalable, retirée du logement et le robinet fermé.
 - Les adultes et les enfants doivent se tenir à distance des éléments chauffants de l'appareil; certaines parties deviendront extrêmement chaudes durant le fonctionnement de l'appareil.
 - Ne jamais laisser les enfants et les animaux de compagnie sans surveillance lorsque ces derniers se trouvent à proximité de l'appareil.
 - Ne pas suspendre de vêtements sur l'appareil, ni ne laisser de matières inflammables à moins de 2,20m de celui-ci
 - Toujours se tenir à une distance d'au moins 1 mètre du parasol chauffant.
 - Ce parasol ne doit être utilisé qu'en plein air ou dans un espace ventilé dont 25% minimum de la surface est totalement ouverte (la surface totale se calcule en additionnant la surface de chaque mur).
 - Ne jamais laisser le parasol chauffant allumé sans surveillance.

CONSIGNES DE SÉCURITÉ IMPORTANTES

- Pour utilisations en extérieur ou dans des espaces largement ventilés
- Un espace largement ventilé doit avoir au minimum 25 % de sa surface ouverte.
- La surface est la somme de la surface des murs.
- Il est **interdit** d'utiliser cet appareil dans des espaces clos (**DANGER**).
- Les enfants et les adultes doivent être conscients que la température est très élevée dans la zone supérieure de l'appareil lorsque celui-ci est en fonctionnement. Les enfants doivent être attentivement surveillés lorsqu'ils se trouvent à proximité du parasol chauffant.

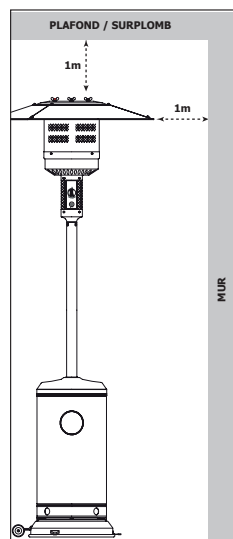
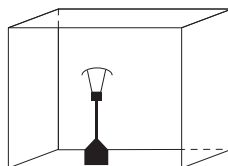

NE JAMAIS rien suspendre au parasol chauffant (vêtements ou autres matériaux inflammables). **NE faites PAS** fonctionner le parasol chauffant avant qu'il ne soit totalement assemblé et que le réflecteur soit en place.

Éloignez le parasol de tout produit/matériau inflammable.

ATTENTION! NE PAS DÉPLACER le parasol chauffant lorsque celui-ci est encore chaud.

MODE D'EMPLOI

ALLUMAGE

Avant la toute première utilisation et après avoir installé la consigne de gaz, il convient de purger le système d'arrivée de gaz pour le libérer de son air avant d'allumer l'appareil. Pour purger, tournez le bouton de commande dans le sens inverse des aiguilles d'une montre sur la position veilleuse (**PILOT**). Enfoncez le bouton de commande et maintenez-le enfoncé pendant 2 minutes avant d'essayer d'allumer l'appareil.

ALLUMER LA VEILLEUSE

- Contrôlez tous les raccordements avant chaque utilisation.
- Ouvrez l'arrivée de gaz et amorcez le détendeur (bouton poussoir ou robinet).
- Poussez le bouton du réglage et positionnez-le sur veilleuse (**PILOT**).
- Maintenez le bouton appuyé et poussez le bouton **IGNITER** plusieurs fois jusqu'à ce que la veilleuse s'allume. Gardez le commutateur enfoncé en position veilleuse (**PILOT**) pendant 30 secondes, puis relâchez, la veilleuse restera allumée.
- Si la veilleuse ne s'allume pas, repositionnez le commutateur sur **OFF** et répétez les opérations ci-dessus.

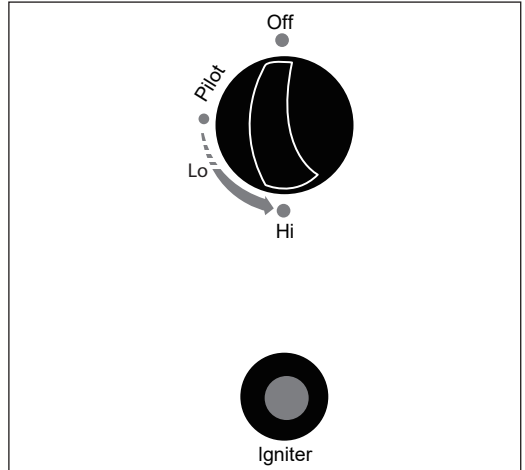

ALLUMER LE PARASOL CHAUFFANT

- La veilleuse doit être allumée et le commutateur positionné sur **PILOT**.
- Poussez le commutateur de réglage délicatement et tournez-le dans le sens antihoraire jusque la position **HI**.
- Si le parasol chauffant est convenablement allumé, vous pouvez alors choisir la puissance en pivotant le commutateur entre **HI** et **LO**.

! **Note** : le brûleur peut faire du bruit lorsqu'il est allumé pour la première fois. Pour éliminer ce bruit, tournez le bouton de commande sur la position veilleuse. Puis tournez de nouveau le bouton sur la position souhaitée.

RE-ALLUMAGE

- Positionnez le commutateur sur la position arrêt (**OFF**).
- Attendez au moins 5 minutes, laissez le gaz s'évaporer avant de procéder au ré-allumage de la veilleuse.
- Répétez la procédure d'allumage.

! **Note** : Pour des raisons de sécurité, le commutateur ne peut pas être tourné d'un coup sur la position arrêt (**OFF**) sans qu'il ait été maintenu enfoncé sur la position veilleuse (**PILOT**) dans un premier temps.

EXTINCTION

- Maintenez le commutateur enfoncé et tournez le bouton dans le sens des aiguilles d'une montre, sur la position arrêt (**OFF**).
- Fermez le robinet de la consigne de gaz et/ou du détendeur.
- Laissez l'appareil refroidir avant de le ranger ou de le recouvrir d'une housse.



Note : Après utilisation, la grille de protection peut être décolorée, ce qui est normal.

CONTRÔLE DE FUITES

**N'utilisez jamais une flamme nue pour rechercher des fuites.
Ne pas contrôler la présence de fuites en fumant.**

Les raccords de gaz ont été testés chez le fabricant pour éviter tout risque de fuite. **Il convient, cependant, de contrôler régulièrement que l'appareil ne présente pas de fuites. Effectuez un contrôle immédiat lorsque que vous sentez une odeur de gaz. Vérifiez les points de raccordement suivant : 1. robinet de la bouteille / détendeur 2. détendeur / tuyau 3. tuyau / entrée de gaz de l'appareil**

Préparez une solution savonneuse avec un volume de produit à vaisselle et trois volumes d'eau. La solution savonneuse peut être appliquée avec un flacon, un pinceau ou un chiffon pour contrôler les points susceptibles de présenter des fuites, comme le montre le schéma ci-contre.

Le robinet de la bonbonne de gaz doit se trouver sur la position **FERMÉE (OFF)** à cette étape du test. Une fois la solution savonneuse appliquée sur les raccordements de gaz, le robinet d'arrivée de gaz peut être tourné sur la position **OUVERTE (ON)**. S'il existe une fuite, des bulles de savon se formeront dans la solution appliquée. En cas de fuite, coupez l'arrivée de gaz. Réparez les raccordements qui fuient, ouvrez l'arrivée de gaz et procédez à un nouveau contrôle.

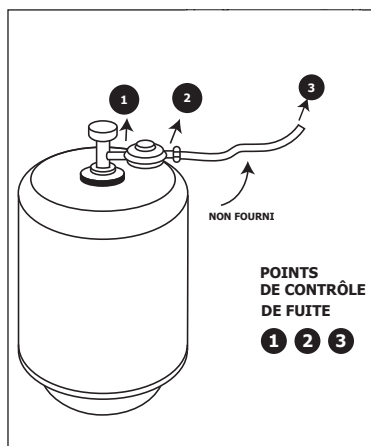

EXIGENCES RELATIVES AU GAZ

- Le raccordement entre le détendeur et le flexible doit être conforme aux normes locales en vigueur.
- Ne jamais utiliser une bonbonne de gaz dont le corps, la valve, le collier ou le socle sont endommagés.
- Les bonbonnes de gaz rouillées ou bosselées peuvent être dangereuses et doivent être contrôlées par un fournisseur de gaz.
- Ne jamais raccorder cet appareil à une source de gaz non régulée.
- Lorsque l'appareil n'est pas utilisé, coupez l'arrivée de gaz à la source.
- Contrôlez toujours si les raccordements ne fuient pas lorsqu'une consigne de gaz est branchée. Si des bulles se forment dans la solution savonneuse, n'utilisez pas l'appareil. N'utilisez jamais une flamme nue pour effectuer un contrôle de fuite.

RACCORDEMENT À UNE CONSIGNE DE GAZ

- Il est conseillé d'utiliser une bouteille de gaz Propane de 13kg. Vous pouvez cependant utiliser une consigne compacte de 6kg, tout comme vous pouvez opter pour du Butane (moins performant). Privilégiez le Propane si la température est proche de 0°C.
- Ne pas raccorder la bouteille de gaz directement sur l'appareil sans détendeur.
- Le tube souple ou le tuyau flexible doivent être changés dans les délais prescrits.
- N'utiliser que le type de gaz et de bouteille indiqués dans ces instructions.
- S'adresser à votre fournisseur de gaz pour obtenir les instructions relatives à l'utilisation de leurs consignes.
- Remplacer la consigne de gaz à l'air libre uniquement ou dans un endroit bien aéré, éloigné de toute flamme nue et de toute source de chaleur.
- La bonbonne de gaz doit toujours être utilisée en position verticale.
- Eteindre le parasol chauffant en tournant complètement le commutateur dans le sens des aiguilles d'une montre, sur la position 'OFF'.
- Fermer le robinet de gaz et raccordez le détendeur à la bonbonne.
- Serrer fermement tous les raccords en utilisant une clé appropriée là où cela s'avère utile.
- La distance minimale entre l'appareil et la bouteille de gaz est de 50cm.
- Contrôler s'il n'y a pas de fuite au niveau des raccords en utilisant de l'eau savonneuse. Si vous découvrez une fuite, resserrez le joint et procédez à un nouveau test.

! **Note :** Veuillez utiliser des bouteilles de gaz de 13 kg ou des bouteilles compactes de 6 kg, de butane ou de propane, conformes à la norme NF en vigueur. Utilisez un détendeur NF avec sécurité de 37 mbar pour le Propane ou de 28 mbar pour le Butane. Le raccordement doit se faire à l'aide d'un tuyau d'alimentation de 1.5m (maximum) avec un marquage NF et raccord à visser G1/2 : veillez à ce que le tuyau ne soit pas déformé, vérifiez que le joint de raccordement corresponde et qu'il soit en bon état. Le tuyau ne doit pas être soumis à des torsions ou des courbures trop importantes. Changez le tuyau d'alimentation avant la date de péremption ou lorsqu'il est endommagé.

L'espace disponible sous l'appareil permet de ranger après utilisation une consigne de gaz de 32x69cm.

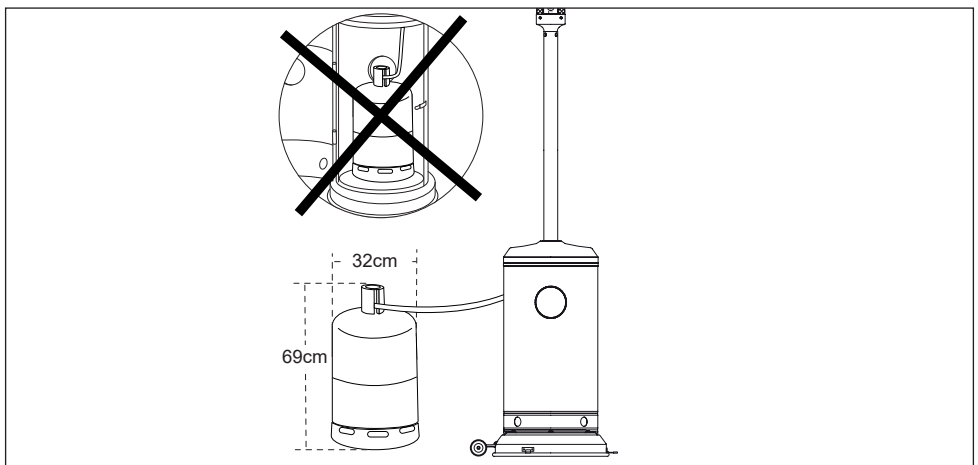

ENTRETIEN

Pour un fonctionnement optimal et durable de votre parasol chauffant, veillez à effectuer régulièrement les opérations d'entretien suivantes :

- Veillez à ce que les surfaces extérieures demeurent propres.
- Utilisez de l'eau savonneuse chaude pour le nettoyage. N'utilisez jamais de produits de nettoyage inflammables ou corrosifs.
- Lorsque vous nettoyez l'appareil, veillez à ne pas mouiller la zone du brûleur et de la veilleuse. Si la commande de gaz a été, de quelque manière que ce soit, mouillée, **n'essayez pas** d'utiliser l'appareil. La commande doit être remplacée.
- Rien ne doit obstruer la circulation d'air. Veillez à ce que la commande, le brûleur et les ouvertures permettant la circulation de l'air soient propres.
- Les indices permettant de déterminer s'il existe une obturation sont les suivants :
 - Odeur de gaz et flamme extrêmement jaune.
 - L'appareil n'atteint pas la température désirée.
 - La lueur émise par l'appareil n'est pas du tout uniforme.
 - L'appareil émet un bruit saccadé.
- Les orifices du brûleur peuvent être bouchés par des araignées ou des insectes. Ceci peut endommager le brûleur ou rendre son utilisation dangereuse. Nettoyez les orifices du brûleur au moyen d'un déboureur-pipe à usage industriel. Les particules plus fines peuvent être éliminées à l'air comprimé.
- Les résidus de carbone risquent de provoquer un incendie. Si des résidus de carbone se forment, nettoyez le réflecteur et le brûleur avec de l'eau chaude savonneuse.



Note : Dans une atmosphère saline (à proximité de la mer), les traces de rouille apparaissent plus vite que la normale. Vérifiez régulièrement que l'appareil ne présente pas de points de rouille et traitez-les rapidement si nécessaire.

SERVICE

Consultez le SAV de votre revendeur pour la réparation et le remplacement des pièces. Seuls les techniciens de la marque Alice's Garden sont habilités à vous fournir les pièces détachées.



Attention : n'utilisez pas des pièces détachées qui ne sont pas prévues pour ce parasol chauffant, utilisez uniquement des pièces d'origine fournies par Alice's Garden. Si vous utilisez des pièces non-originales, la garantie n'est plus valable et vous vous exposez à une situation dangereuse.

Les éléments assemblés par le fabricant ou le revendeur ne doivent pas être modifiés. Aucune modification ne doit être effectuée sur les éléments qui composent cet appareil. Les éventuelles réparations ne doivent être effectuées qu'après autorisation préalable du Service Après-Vente Alice's Garden, fournisseur exclusif de pièces détachées certifiées.

RANGEMENT

Entre chaque utilisation :

- Positionnez le commutateur sur arrêt (**OFF**).
- **Fermez** le robinet de la bonbonne de gaz.
- Remisez l'appareil en le plaçant **debout**, à l'abri des intempéries (pluie, neige, grêle) mais aussi de la poussière et autres débris.
- Si vous le souhaitez, recouvrez le parasol chauffant d'une housse pour le protéger et empêcher que les orifices d'aération ne se bouchent.



Remarque: attendez que l'appareil soit complètement froid avant de le recouvrir.

Si vous ne souhaitez pas utiliser l'appareil pendant une longue période ou si vous souhaitez le transporter :

- Positionnez le commutateur sur arrêt (**OFF**).
- Déconnectez la consigne de gaz et placez la à l'extérieur dans un endroit bien aéré. Ne placez pas la bonbonne dans un endroit où la température risque d'excéder les 50°C.
- Remisez l'appareil en le plaçant **debout**, à l'abri des intempéries (pluie, neige, grêle) mais aussi de la poussière et autres débris.
- Si vous le souhaitez, recouvrez le parasol chauffant d'une housse pour le protéger et empêcher que les orifices d'aération ne se bouchent.



Remarque: attendez que l'appareil soit complètement froid avant de le recouvrir.

CONSEILS EN CAS DE PANNE

Problème	La situation est la suivante	Corrigez le problème ainsi
La veilleuse ne s'allume pas	Le bouton de sécurité / réarmement du détendeur n'a pas été enclenché	Appuyez sur le bouton de réarmement du détendeur pour amorcer l'arrivée de gaz
	Le robinet de la consigne de gaz est fermé / La bouteille de gaz est vide	Ouvrez la valve / Remplacez la consigne
	L'orifice ou le tube de la veilleuse est bouché	Nettoyez l'orifice ou le tube de la veilleuse à l'aide d'une brosse ou un pinceau
	Il y a de l'air dans la conduite de gaz	Ouvrez et purgez la conduite de gaz (maintenir le commutateur enfoncé sur PILOT) pendant 1 à 2 minutes ou jusqu'à ce que vous sentiez une odeur de gaz
	La pression de gaz est basse	Remplacez la consigne
La veilleuse ne reste pas allumée	L'allumeur à impulsions ne fonctionne pas	Vérifiez que la pile fonctionne et que la polarité soit respectée
	L'allumeur piezo ne fonctionne pas	Utilisez une allumette pour allumer la veilleuse (page suivante). Si elle s'allume, procurez-vous un nouvel allumeur et remplacez-le.
	Accumulation de saleté autour de la veilleuse	Nettoyez la saleté autour de la veilleuse
Le brûleur ne s'allume pas	Le raccord entre la valve de gaz et la veilleuse est desserré	Serrez le raccord et contrôlez si ce dernier présente une fuite
	Le thermocouple ne fonctionne pas correctement	Remplacez le thermocouple
	La pression de gaz est basse	Remplacez la bonbonne de gaz
La flamme du brûleur est faible	L'orifice est bouché	Nettoyez l'orifice
	Le commutateur ne se trouve pas sur la position ' HI ' ou ' LO '	Tournez le bouton sur la position ' PILOT '
	La pression de gaz est basse	Remplacez la bonbonne de gaz
Remarque : ne faites pas fonctionner l'appareil lorsque la température est inférieure à 5°C	La température extérieure est supérieure à 5°C et la bonbonne n'est pleine qu'au ¼	Remplacez la bonbonne de gaz
	Le tuyau d'alimentation est plié ou tordu	Dépliez le tuyau et contrôlez si celui-ci ne fuit pas
	Le commutateur est complètement ouvert (' HI ' ou ' LO ')	Tournez le bouton sur la position arrêt (' OFF '), laissez refroidir l'appareil et assurez-vous que le brûleur et les orifices ne sont pas bouchés
La flamme du brûleur n'est pas uniforme	La pression de gaz est basse	Remplacez la bonbonne de gaz
	Le socle n'est pas sur une surface plane	Placez le parasol chauffant sur une surface plane
	Accumulation de saleté sur le brûleur	Nettoyez le brûleur
Accumulation de carbone	Saleté ou film sur le réflecteur et l'émetteur	Nettoyez le réflecteur et l'émetteur
Fumée épaisse noire	Le brûleur est bouché	Tournez le bouton sur la position arrêt (' OFF '), laissez refroidir l'appareil et retirez l'obstacle et nettoyez l'intérieur et l'extérieur du brûleur

Si, pour quelque raison qu'elle soit, le bouton piezo **ALLUMAGE** ne fonctionne pas, vous pouvez allumer le parasol chauffant à l'aide d'une grande allumette ou du porte-allumette fourni. Insérez l'allumette ou le porte-allumette par le trou du brûleur (schéma ci-contre) et en même temps, tournez le commutateur sur la position **PILOT**, tout en appuyant pour amorcer le gaz.

En cas de problèmes, contactez votre revendeur ou le SAV Alice's Garden sur sav.alicesgarden.fr

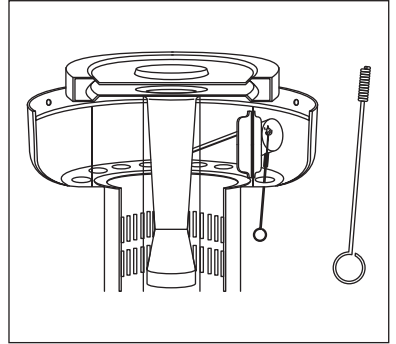



GARANTIE

- Alice's Garden garantit toutes les pièces de votre parasol chauffant contre tout vice de fabrication et de matériau pendant une période de 2 ans à compter de la date d'achat par le consommateur.
- Si une pièce s'avère défectueuse pendant la période de garantie, votre seul et unique recours sera la réparation ou le remplacement de la pièce défectueuse selon les modalités définies par le SAV Alice's Garden.
- La mise en œuvre de la garantie Alice's Garden (WALIBUY) s'effectue par le remplacement des pièces endommagées, frais aller/retour à la charge de l'acheteur.
- Cette garantie ne s'applique pas en cas d'abus, de mauvaise manipulation ou de réparation non autorisée. Dès le retour du produit défectueux dans nos ateliers, il sera expertisé et vous serez tenu informé des réparations effectuées.
- Nos appareils sont prévus pour une utilisation dans un cadre privé et personnel, une utilisation dans un cadre professionnel annulerait automatiquement toutes les garanties.
- Nos parasols chauffants ont subi de nombreux tests en usage intensif et conditions extrêmes et bénéficient des certifications CE, délivrées par un laboratoire indépendant.

LISTE DES EXCLUSIONS DE LA GARANTIE

- Les dommages, pannes, défaillances ou défauts imputables à des causes d'origine externe (accident, choc, foudre, vent fort...),
- Les pannes résultant de la modification de la construction et des caractéristiques d'origine de l'appareil,
- Les pannes affectant les pièces non conformes à celles préconisées par le constructeur,
- Les réglages accessibles au bénéficiaire sans démontage de l'appareil,
- Les frais de mise en service, réglage, nettoyage et les essais non consécutifs à un dommage garanti,
- Le non-respect des instructions du constructeur,
- Les réparations et dommages subis par l'appareil après une réparation effectuée par toute autre personne qu'un réparateur de nos ateliers, ou sans accord préalable de notre part,
- Les réparations de fortune ou provisoires ainsi que les conséquences de l'aggravation éventuelle du dommage en résultant,
- Les dommages dus à la corrosion, à l'oxydation, à un mauvais branchement.
- Le remplacement des pièces d'usure,
- Le remplacement des pièces manquantes/abîmées à réception, non signalées sur le bordereau de livraison,
- Les fissures, cassures ou pliages d'acier en cas de choc,

TECHNISCHE GEGEVENS

		KLD7002S (PCKD7002CBK / PCKD7002CGY / PCKD7002CSG)			0359-21 0359CR1461
		NORWAY			
Land van bestemming	BE, ES, FR, GB, IT, PT		IT, NL		
Gascategorie	I3+(28-30/37)		I3B/P (30)		
Type gas	G30 Butane	G31 Propane	G30 / G31 / GPL		
Gasdruk	28-30mbar	37mbar	30 mbar		
Max. Kracht	13kW				
Verbruik	946 g/h				
Grootte van de injector	Ø 1.90mm				
<p>Gasterrasverwarmer Het gebruik van dit apparaat in afgesloten ruimtes is GEVAARLIJK en is VERBODEN. Voor gebruik buitenshuis of op goed geventileerde plaatsen. Een goed geventileerde ruimte moet minstens 25% open oppervlak hebben. Het oppervlak is de som van het oppervlak van de muren. Sluit de kraan op de gasfles of drukregelaar na gebruik.</p>					

We streven ons voortdurend om onze producten te verbeteren en wij behouden ons het recht voor om wijzigingen aan te brengen aan het product, verpakking en documentatie zonder voorafgaande kennisgeving.

Neem contact met ons op :

BE klantenservice@alicesgarden.be

NL klantenservice@alicesgarden.nl

Voor een verzoek aan de after-sales is een formulier in te vullen op het volgende adres:

BE aftersales.alicesgarden.be

NL aftersales.alicesgarden.nl



Lees de instructies voor installatie.

Lees de instructies voor gebruik.

Wijzig het apparaat niet.

Bewaar de instructies voor toekomstig gebruik.

VEILIGHEIDSWAARSCHUWINGEN

ALLEEN VOOR BUITEN GEBRUIK!

Deze terrasverwarmer moet worden geïnstalleerd volgens de instructies in deze handleiding en in overeenstemming met de wet.

Bewaar de handleiding voor eventuele toekomstige behoefte.

- Dit product is niet geschikt voor binnengebruik: risico op letsel.
- Plaats nooit de gasfles binnenshuis bij het gebruik van het apparaat.
- Bewaar nooit de gasfles binnen.
- Blokkeer de ventilatieopeningen van de behuizing gasfles niet.
- Verplaats het apparaat niet wanneer deze aan staat.
- Houd dit apparaat tijdens gebruik ver weg van ontvlambare materialen.
- Sluit de kraan op de gasfles of drukregelaar voordat u het apparaat verplaatst.
- U kunt het apparaat verplaatsen als het eenmaal uitgeschakeld en afgekoeld is. Schakel de gastoevoer uit.
- Verander de functie van het apparaat niet of zijn structurele elementen.
- Gebruik het apparaat niet voordat u eerst alle verbindingen en aansluitingen op gas gecontroleerd heeft.
- Gelieve de straling rooster of het bedieningspaneel niet over te schilderen.
- Dit apparaat moet worden geïnstalleerd en de gasfles opgeslagen in overeenstemming met de geldende wetgeving.
- Gebruik alleen het soort gas en de cilinder door de fabrikant opgegeven.
- Reparaties moeten worden begeleid, en onderdelen geleverd door de After Sales service van Alice's Garden.
- Bevestig het toestel aan de vloer vóór gebruik
- Bij sterke wind moeten voorzorgsmaatregelen worden genomen tegen het kantelen van het apparaat.
- Het is aangeraden om de gasfles te vervangen in een goed geventileerde ruimte en uit de buurt van ontstekingsbronnen. (kaars, sigaretten, andere apparaten met vlammen ...).
- Controleer de integriteit van de drukregelaar, de afdichtingen en de conformiteit van de installatie, zodat de drukregelaar zijn rol kan vervullen.
- Sluit na gebruik de kraan van de gasfles of drukregelaar.
- In geval van een gaslekkage mag het apparaat niet gebruikt worden. Sluit de gastoevoer direct af en controleer het hele systeem. Zodra het lek is gerepareerd en het gassysteem is gecontroleerd, kunt u weer gebruik maken van het apparaat.
- Controleer de gas slang minstens één keer per maand en telkens wanneer u de gasfles vervangt. Als deze slang scheuren vertoont, barst of anderszins beschadigd is (beschadigde of verloren verbindingen), moet deze worden vervangen.
- De slang moet vervangen worden volgens de aanwijzingen die vermeld zijn op de gas slang.
- Wij raden u aan om uw terrasverwarmer zorgvuldig te inspecteren vóór het eerste gebruik, en ten minste eenmaal per jaar grondig controleren. Het is noodzakelijk om de terrasverwarmer regelmatig te reinigen en onderhouden. Het is belangrijk om het bedieningspaneel, de brander

en de ventilatie-openingen regelmatig te controleren, en ook te reinigen indien nodig.



Plaats het gaskastje niet in de behuizing als het toestel in gebruik is.



LET OP : Zet onmiddellijk de gastoevoer af en controleer het apparaat, bij volgende gevallen:

- Wanneer u een gaslucht ruikt of de vlammen abnormaal geel zijn.
 - Als het apparaat niet goed verwarmt (een temperatuur lager dan 5 ° C kan een verstoring van de gasdruk veroorzaken en het apparaat niet correct laten werken).
 - Als het apparaat een schokkerig geluid produceert tijdens het werken (een zacht schokkerig geluid wordt ook geproduceerd wanneer de stroom uitgeschakeld wordt, wat normaal is).
- Het is mogelijk om het apparaat binnenhuis te bewaren, indien de gasfles losgekoppeld is en de kraan gesloten.
 - Volwassenen en kinderen moeten wegblijven van de verwarmingselementen van het apparaat: deze onderdelen worden zeer heet tijdens het gebruik van het apparaat.
 - Laat kinderen en huisdieren nooit zonder toezicht als ze in de buurt zijn van het apparaat.
 - Hang geen kleding aan het apparaat of laat geen brandbare materialen achter binnen 2,20m.
 - Sta altijd op een afstand van ten minste 1 meter van de terrasverwarmer.
 - Deze verwarmers mag alleen buiten worden gebruikt of in een geventileerde ruimte waar ten minste 25% van het oppervlak volledig open is (de totale oppervlakte wordt berekend door het oppervlak van elke muur bij te tellen).
 - Laat de terrasverwarmer nooit zonder toezicht aan staan.

BELANGRIJKE VEILIGHEIDSINFORMATIE

- Voor gebruik buitenshuis of op goed geventileerde plaatsen.
- Een goed geventileerde ruimte moet voor minimaal 25% een open oppervlak hebben.
- Het oppervlak is de som van het oppervlak van de muren.
- Het is verboden om dit apparaat in besloten ruimtes te gebruiken (**GEVAAR**).
- Kinderen en volwassenen moeten zich ervan bewust zijn dat de temperatuur zeer hoog is in het bovenste gedeelte van de mast van het apparaat, wanneer deze in werking is. Kinderen moeten zorgvuldig worden begeleid als ze in de buurt zijn van de buitenkachel.

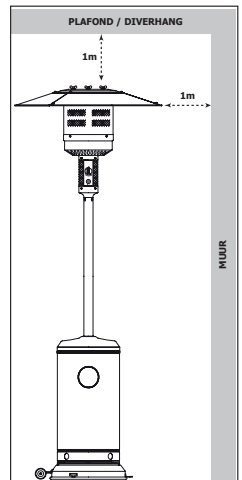
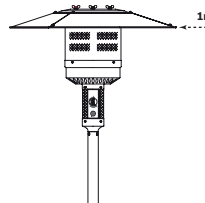

HANG NOOIT iets aan of op de terrasverwarmer (kleding of andere brandbare materialen). Zet de terrasverwarmer **NIET AAN** voordat deze volledig gemonteerd is. Houd de terrasverwarmer ver van alle brandbare producten/materialen.

WAARSCHUWING! Verplaats de terrasverwarmer niet als deze nog warm is.

INSTRUCTIES

ONTSTEKING

Vóór het eerste gebruik en nadat de gasfles is geïnstalleerd, moet het gastoevoersysteem worden ontluicht om de lucht te laten ontsnappen voordat het apparaat wordt ingeschakeld. Om te ontluichten, draait u de bedieningsknop tegen de klok in naar de waakvlam stand (**PILOT**). Houd de bedieningsknop 2 minuten ingedrukt voordat u probeert het apparaat te ontsteken.

WAAKVLAM AANSTEKEN

- Controleer alle aansluitingen voor elk gebruik.
- Open de gastoevoer en maak de drukregelaar klaar (drukknop of kraan)
- Druk op de instelknop en plaats deze op de waakvlam (**PILOT**).
- Houd de knop ingedrukt en druk een paar keer op de onstekings-knop (**IGNITER**) totdat de waakvlam gaat branden. Houd de schakelaar 30 seconden ingedrukt in de **PILOT**-stand en laat hem dan los, de waakvlam blijft branden.
- Als de waakvlam niet ontsteekt, zet dan de knop op de **OFF**-stand en herhaal de bovenstaande stappen opnieuw.

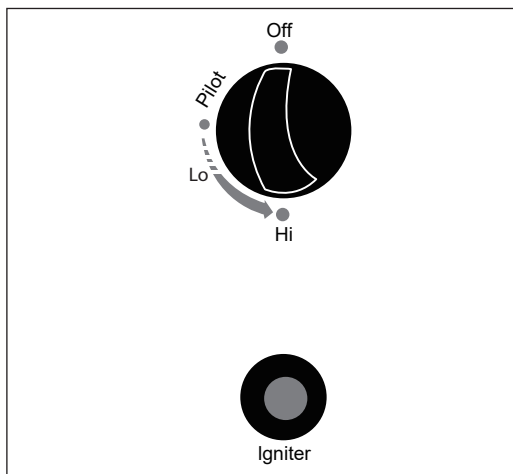

TERRASVERWARMER AANSTEKEN

- De waakvlam moet worden aangestoken en de knop moet op de **PILOT**-stand staan.
- Druk voorzichtig op de bedieningsknop en draai deze tegen de klok in tot de **HI**-stand.
- Als de terrasverwarmer goed is aangestoken kunt u de intensiteit kiezen door de knop tussen **HI** en **LO** te bewegen.

! **Opmerking** : de brander kan geluid maken wanneer deze ingeschakeld is voor de eerste keer. Om deze ruis te verwijderen: draai de bedieningsknop naar de waakvlam-stand (**PILOT**). Draai vervolgens de knop terug naar de gewenste positie.

HERONTSTEKING

- Zet de schakelaar op de uit positie (**OFF**).
- Wacht minstens 5 minuten. Laat het gas verdampen voordat u de waakvlam opnieuw aansteekt.
- Herhaal de ontstekingsprocedure.

! **Opmerking** : Om veiligheidsredenen kan de bedieningsknop niet helemaal naar de OFF-positie worden gedraaid zonder eerst in de pilootstand (**PILOT**) te worden gezet.

UITZETTEN

- Houdt de knop ingedrukt en draai deze , met de klok mee, naar de **OFF**-stand.
- Sluit de kraan van de gasfles en/of de drukregelaar.
- Laat het apparaat afkoelen alvorens deze op te slaan of af te dekken met een hoes.



Opmerking : Na gebruik kan het beschermingsrooster van de brander verkleurd zijn, wat normaal is.

CONTROLE OP LEKKAGE

Gebruik nooit een open vuur om te controleren op lekkages.
Niet controleren op lekkages terwijl u rookt.

De gasfittingen zijn getest bij de fabrikant om elk risico van lekkage te voorkomen. **Er moet echter regelmatig worden gecontroleerd of het apparaat niet lekt. Voer onmiddellijk een controle uit als u gas ruikt. Maak een zeepoplossing met één deel afwasmiddel en drie delen water.**Controleer de volgende aansluitpunten: 1. Kraantje gasfles/ drukregelaar 2. drukregelaar/slang 3. slang / gasinlaat van het toestel De zeepoplossing kan worden aangebracht met een fles, borstel of doek om op lekken te controleren, zoals weergegeven in het diagram.

De gasfleskraan moet in dit stadium van de test in de **OFF**-stand staan. Zodra de zeepoplossing op de gasaansluitingen is aangebracht, kan de gasklep naar de positie **OPEN** worden gedraaid. Als er een lek is, vormen zich zeepbellen in de aangebrachte oplossing. In het geval van een lek, sluit de gastoevoer af. Repareer de lekkende fittingen, open de gastoevoer en voer een nieuwe controle uit.

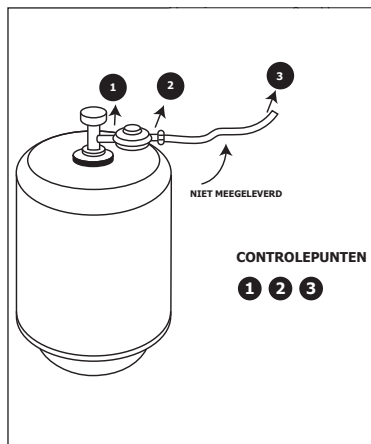

VEREISTEN VOOR GAS

- De verbinding tussen de drukregelaar en de slang moet voldoen aan de plaatselijke geldende voorschriften.
- Gebruik nooit een gasfles waarvan de behuizing, de kraan, de kraag of de voet beschadigd is.
- Roestige of gedeukte gasflessen kunnen gevaarlijk zijn en moeten gecontroleerd worden door een gasleverancier.
- Sluit dit apparaat niet aan op een niet-gereguleerde gasbron.
- Als het apparaat niet gebruikt wordt, schakel de gastoevoer uit bij de bron.
- Controleer altijd de aansluitingen op lekkage wanneer er een gasfles aangesloten is. Als er bellen vormen in de zeepoplossing, mag het apparaat niet gebruikt worden. Gebruik nooit een open vlam om een lekkagetest uit te voeren.

GASAANSLUITING

- Het is raadzaam om een propaan gasfles van 13 kg te gebruiken. U kunt echter een gasfles van 6 kg gebruiken, net zoals u kunt kiezen voor butaan (minder efficiënt). Kies Propaan als de temperatuur in de buurt van 0 ° C is.
- Sluit de gasfles niet zonder drukregelaar rechtstreeks op het apparaat aan.
- De flexibele gas slang moet binnen de voorgeschreven tijd worden vervangen.
- Gebruik alleen het type gas en gasfles dat in deze instructies wordt aangegeven.
- Praat met uw gasleverancier voor instructies over het gebruik van hun gasflessen.
- Vervang een gasfles alleen in open lucht of in een goed geventileerde ruimte, uit de buurt van open vuur en andere warmtebronnen.
- De gasfles moet altijd worden gebruikt in een verticale positie.
- Schakel de terrasverwarming uit door de schakelaar volledig met de klok mee naar de « **OFF** »-positie te draaien.
- Sluit de gaskraan en sluit de drukregelaar aan op de gasfles.
- Draai alle fittingen goed vast met een geschikte sleutel waar nodig.
- De minimale afstand tussen het apparaat en de gasfles moet zijn 50cm.
- Controleer op lekkage aan de fittingen met zeepwater. Als u een lek ontdekt, draai dan de fitting opnieuw aan en test opnieuw.

! **Opmerking :** Gebruik 13 kg gasflessen of 6 kg compacte flessen, butaan of propaan, in overeenstemming met de geldende norm. Gebruik een gereguleerde drukregelaar met een beveiliging van 37 mbar voor propaan of 28 mbar voor butaan. De verbinding moet gemaakt worden met behulp van een toevoerslang van 1,5m (maximum). Zorg ervoor dat de slang niet vervormd is, controleer of de fitting past en dat het in goede staat is. De slang mag niet blootstaan aan buitensporig draaien of buigen. Vervang de toevoerslang vóór de houdbaarheidsdatum of wanneer deze beschadigd is.

De beschikbare ruimte onder het apparaat biedt plaats om na gebruik een gasfles van 32x69cm op te slaan.

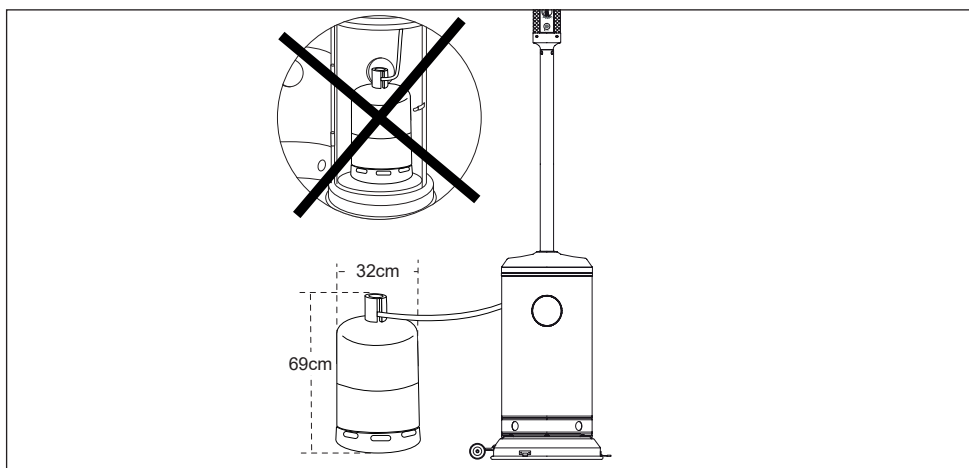

ONDERHOUD

Voor een optimale en langdurige werking van uw terrasverwarmer, moet u de volgende onderhoudswerkzaamheden regelmatig uitvoeren:

- Zorg ervoor dat de terrasverwarmer schoon blijft.
- Gebruik warm water en zeep voor het reinigen. Gebruik nooit brandbare of bijtende schoonmaak producten.
- Let er bij het reinigen van het apparaat op dat u de brander en het waakvlamgebied niet nat maakt. Als de gasbediening op enigerlei wijze is bevochtigd, probeer het apparaat dan niet te gebruiken. De gasbediening moet worden vervangen.
- Niets mag de luchtcirculatie belemmeren. Zorg ervoor dat de besturing, de brander en de ventilatie-openingen schoon zijn.
- De aanwijzingen om te bepalen of een blokkade bestaat, zijn als volgt:
 - gaslucht en extreem gele vlammen.
 - Het apparaat bereikt niet de gewenste temperatuur.
 - De gloed van het apparaat is helemaal niet uniform.
 - Het apparaat maakt een schokkerig geluid.
- De branderopeningen kunnen verstopt zijn door spinnen of insecten. Dit kan de brander beschadigen of onveilig maken. Reinig de branderopeningen met een pijpenstopper voor industrieel gebruik. De fijnere deeltjes kunnen met perslucht worden verwijderd.
- Koolstofresten kunnen brand veroorzaken. Als zich koolstofresten vormen, reinig u het rooster en de brander met warm water en zeep.



Opmerking: in een zoute atmosfeer (bij de zee) verschijnen sporen van roest sneller dan normaal. Controleer regelmatig of het apparaat geen roestvlekken vertoont en behandel ze spoedig, indien nodig.

SERVICE

Neem contact op met de After Sales afdeling voor reparatie en vervanging van onderdelen. Alleen technici van de merk Alice's Garden zijn bevoegd om onderdelen te leveren.



Let op: gebruik geen reserveonderdelen die niet bedoeld zijn voor deze terrasverwarmer, maar gebruik alleen originele onderdelen geleverd door Alice's Garden. Als u niet-originele onderdelen gebruikt, is de garantie niet langer geldig en stelt u zichzelf bloot aan een gevaarlijke situatie.

Componenten die door de fabrikant of dealer zijn samengesteld, mogen niet worden gewijzigd. Er mogen geen wijzigingen worden aangebracht in de elementen waaruit dit apparaat bestaat. Reparaties mogen alleen worden uitgevoerd na voorafgaande toestemming van de Alice's Garden after-sales service, de exclusieve leverancier van gecertificeerde reserveonderdelen.

OPSLAG

Tussen elk gebruik:

- Zet de schakelaar uit op positie **(OFF)**.
- Sluit de kraan van de gasfles.
- Bewaar het apparaat rechtop, beschermd tegen het weer (regen, sneeuw, hagel) maar ook tegen stof en ander vuil.
- Als u wenst kunt u de terrasverwarmer bedekken met een beschermhoes, dit voorkomt dat de ventilatie-openingen verstopt raken.



Opmerking: wacht totdat het apparaat volledig afgekoeld is vóór u deze bedekt.

Indien u het apparaat niet wenst te gebruiken voor een langdurig periode of indien u wenst het apparaat te verplaatsen:

- Zet de schakelaar uit op positie **(OFF)**.
- Koppel de gasfles los en plaats deze buiten in een goed geventileerde ruimte. Gelieve de fles niet te plaatsen waar de temperatuur hoger dan 50 ° C kan overschrijden.
- Bewaar het apparaat op een rechtop positie en bescherm het tegen het weer (regen, sneeuw, hagel) maar ook tegen stof en ander vuil.
- Als u wenst kunt u de terrasverwarmer bedekken met een beschermhoes, dit voorkomt dat de ventilatie-openingen verstopt raken.



Opmerking: wacht totdat het apparaat volledig afgekoeld is vóór u deze bedekt.

TIPS IN GEVAL VAN STORING

Probleem	Probleem in detail	Oplossing
De waakvlam ontsteekt niet	De veiligheids-/resetknop is niet ingeschakeld.	Druk op de reset-knop van de drukregelaar om de gastoevoer te starten.
	De gaskraan is dicht / De gasfles is leeg.	Open de gaskraan / Vervang de gasfles
	De opening of pijp van de waakvlam is geblokkeerd.	Reinig de opening/pijp van de waakvlam met een borstel of een pinceel.
	Er zit lucht in de gasleiding.	Open en zuiver de gasleiding (houd de knop ingedrukt op PILOT) voor 1 à 2 minuten of totdat u een gaslucht ruikt.
	De gasdruk is te zwak.	Vervang de gasfles
De waakvlam blijft niet branden	De piezo ontsteker werkt niet.	Controleer de werking van de batterij en of de polariteit klopt.
	Vuilophoping rondom de waakvlam.	Haal het vuil rond de waakvlam weg.
	De fitting tussen de gasklep en de waakvlam is logedraaid.	Draai de fitting vast en controleer op lekkage.
De brander ontsteekt niet	De thermokoppel werkt niet goed.	Vervang de thermokoppel
	De gasdruk is te laag.	Vervang de gasfles
	De opening is geblokkeerd.	Reinig de opening
De vlam van de brander is zwak.	De knop bevindt zich niet in de positie ' HI ' of ' LO '	Draai de knop naar de PILOT -stand
	De gasdruk is te laag	Vervang de gasfles
	De buitentemperatuur is boven 5 ° C en de fles is maar ¼ vol	Vervang de gasfles
Opmerking: laat het apparaat niet werken bij een temperatuur die lager is dan 5°C	De toevoerslang is gebogen of uitgerekt	Ontvouw de slang en controleer of deze niet lekt
	De knop is volledig open (« HI » of « LO »)	Draai de knop naar de uit-stand (« OFF »). Laat het apparaat afkoelen en zorg ervoor dat de brander en de gaten niet geblokkeerd zijn.
	De gasdruk is te laag	Vervang de gasfles
De vlam van de brander is niet gelijkmatig	Het apparaat is niet op een plat oppervlak geplaatst	Plaats het apparaat op een plat oppervlak
	Vuilophoping op de brander	Reinig de brander
	Koolstofopbouw	Vuil of een laagje op de brander en diffusor
Dikke zwarte rook	De brander is geblokkeerd	Draai de knop naar de uit-stand (« OFF »). Laat het apparaat afkoelen en verwijder de obstructie en reinig de binnen- en buitenkant van de brander

Als de piëzo-ontstekingsknop om wat voor reden dan ook niet werkt, kunt u de terrasverwarmer aansteken met een grote lucifer of de bijgeleverde luciferhouder. Steek de lucifer of luciferhouder door het gat van de brander (diagram er tegenover) en draai tegelijkertijd de knop naar de PILOT-stand terwijl u er op drukt om het gas te openen.

**Neem in geval van problemen
contact op met uw dealer of de
Alice's Garden After-sales Service via
www.alicesgarden.nl/www.alicesgarden.be**

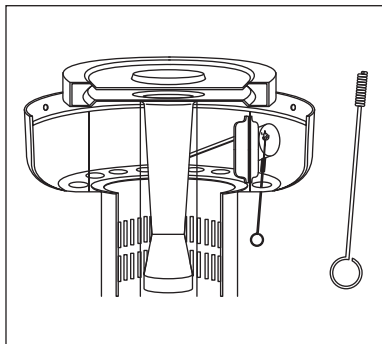

GARANTIE

- Alice's Garden biedt garantie tegen fabrieksfouten en gebreken in materialen gedurende een periode van 2 jaar vanaf de datum van aankoop door de consument.
- Als een onderdeel gedurende de garantieperiode defect blijkt te zijn, is uw enige en exclusieve rechtsmiddel reparatie of vervanging van het defecte onderdeel zoals gedefinieerd door Alice's Garden After-sales Service.
- De garantie van de Alice's Garden (WALIBUY) wordt uitgevoerd door de vervanging van de beschadigde onderdelen, retourkosten voor rekening de koper.
- Deze garantie is niet van toepassing in geval van misbruik, oneigenlijk gebruik of ongeoorloofde reparatie. Als het defecte product naar onze werkplaatsen moet worden geretourneerd, wordt het daar beoordeeld en wordt u op de hoogte gehouden van de reparaties die moeten worden uitgevoerd.
- Onze apparaten zijn bedoeld voor gebruik in een privé- en persoonlijke omgeving, gebruik in een professionele omgeving doet automatisch alle garanties vervallen.
- Onze terrasverwarmers hebben talloze tests ondergaan bij intensief gebruik en extreme omstandigheden en hebben CE-certificeringen, uitgegeven door onafhankelijk laboratorium.

LIJST VAN UITSLUITINGEN VAN DE GARANTIE

- Schade, storingen, tekortkomingen of fouten door externe oorzaken,
- Storingen die zijn ontstaan door de wijziging van de constructie van het apparaat,
- Storingen door onderdelen die niet aanbevolen zijn door de fabrikant,
- De afstellingen toegankelijke voor de koper zonder het toestel uit elkaar te halen,
- Afstelling, reiniging en de niet-consecutieve testen van een garantie schade,
- Het niet respecteren van de instructies van de fabrikant,
- Reparaties, en de daardoor ontstane schade, die gedaan zijn door externe personen, of zonder onze voorafgaande toestemming,
- Tijdelijke reparaties die de toestand van de machine alleen maar verergeren,
- Schade door corrosie, oxidatie of verkeerde aansluiting,
- Vervanging van slijtageonderdelen,
- Vervanging van ontbrekende of beschadigd onderdelen bij ontvangst die niet gemeld is op de pakbon
- Barsten, breuken of verbuizen van staal in geval van impact,

ASSEMBLAGE / MONTAGE

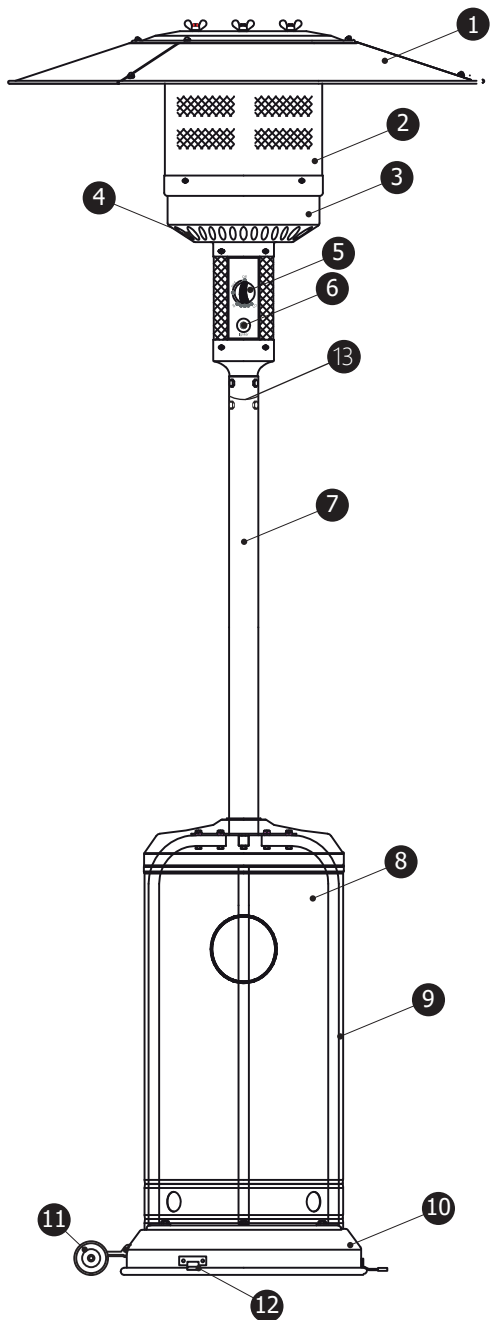

LISTE DES PIÈCES / ONDERDELENLIJST

	FR	NL	
1	Réflecteur (en 4 pièces)	Reflector (in 4 delen)	x1
2	Grille de rayonnement	Verwarmingsrooster	x1
3	Partie inférieure du brûleur	Onderste deel van de brander	x1
4	Prise d'air	Luchtinlaat	x1
5	Commutateur	Bedieningsknop	x1
6	Alumeur piézo	Piézo ontsteker	x1
7	Mât	Mast	x1
8	Couvercle logement consigne gaz	Afdekking behuizing gasfles	x1
9	Structure	Frame	x3
10	Embase	Basis	x1
11	Roulettes	Wielen	x1
12	Stabilisateur	Stabilisator	x3
13	Extension du tube	Buisverlenging	x1

En option / Optioneel

GC



x1

B



x5

M8x16



x12

M6



x8

M6x12

E

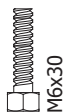

x6

M6x30

F



x3

G



x6

Ø8mm

I



x9

M6x10



x9

K



x3

L



x6

M6x12

M



x3

N



x1

FR INSTRUCTIONS DE MONTAGE

- Outillage nécessaire : tournevis / clé à molette ou clé de serrage.
- Solution de détection de fuites : un volume de détergent pour trois volumes d'eau.
- Vous devez vous procurer consigne de gaz, détendeur et flexible gaz G1/2.
- Vissez tout d'abord tous les écrous et vis à la main. Serrez le tout après avoir terminé le montage. Ceci vous facilitera la tâche et assurera la stabilité de votre appareil.
- Avant de procéder au montage, assurez-vous que les différentes protections d'emballage ont bien été enlevées.
- Il se peut que l'apparence du parasol chauffant/ la quincaillerie varie légèrement par rapport aux schémas de la notice ; c'est normal, nos produits sont en constante amélioration.

NL MONTAGE INSTRUCTIES

- Benodigd gereedschap: schroevendraaier/moersleutel of steeksleutel.
- Zeepoplossing lektest: Eén deel afwasmiddel voor drie delen water.
- U zult gasfles, drukregelaar en gaslang nodig hebben.
- Schroef eerst alle moeren en schroeven met de hand. Draai alles vast na het voltooien van de montage. Dit maakt uw werk eenvoudiger en zorgt voor de stabiliteit van uw apparaat.
- Zorg er vóór het monteren voor dat de verpakingsbescherming is verwijderd.
- Het uiterlijk van de terrasverwarmer/hardware kan enigszins afwijken van de schema's in de handleiding; dit is normaal, onze producten worden steeds verbeterd.

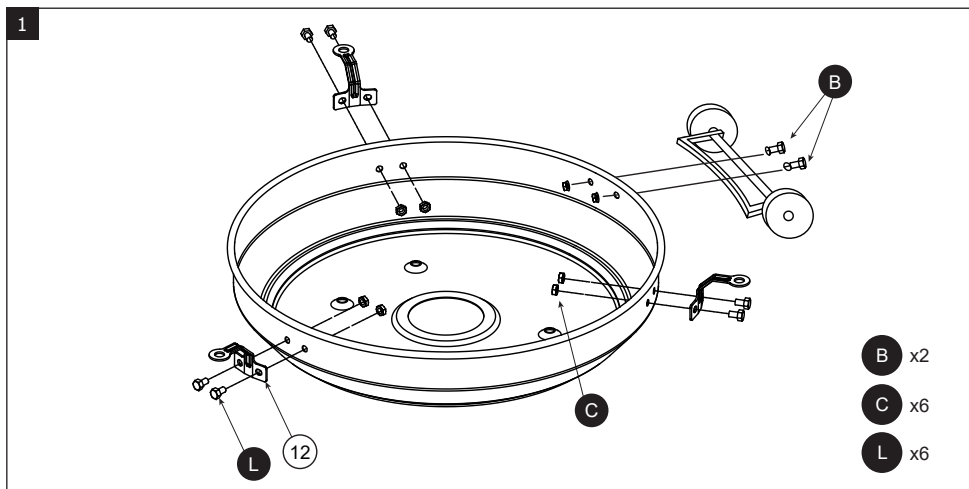

FR Installez les roulettes (11), en vissant le support roulettes sur l'embase, à l'aide des 2 vis M8x16 (B). Assemblez les 3 stabilisateurs (12) à l'aide des 6 vis M6x12mm (L) et de leurs écrous (C) (2 boulons par stabilisateur).

NL Monteer de wielen (11) door deze aan de basis te schroeven met de 2 schroeven M8x16 (B). Monteer de 3 stabilisatoren (12) met de 6 schroeven M6x12mm (L), en de bij behorende moeren (C) (2 bouten per stabilisator).

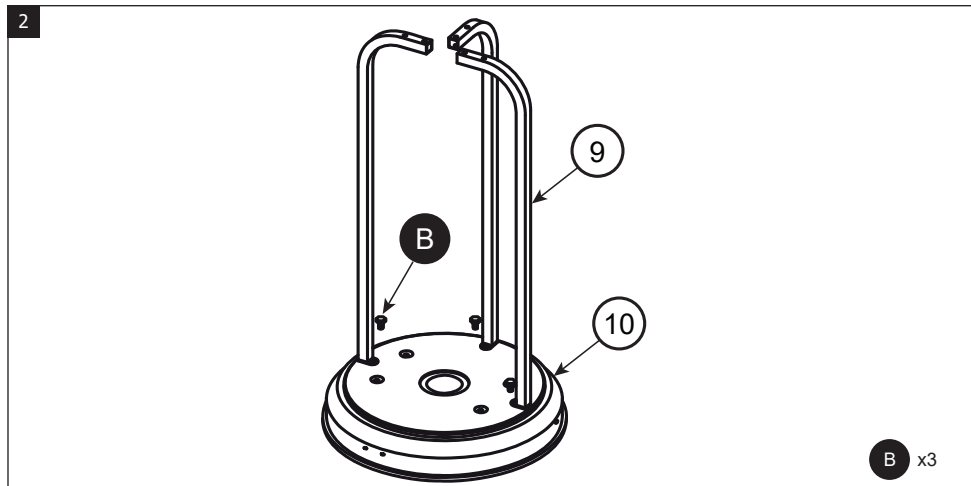

FR Assemblez les 3 montants qui formeront la structure (9) en vissant les vis M8x16 (B) à l'embase (10).

NL Monteer de 3 stijlen die de structuur (9) vormen door deze met de schroeven M8x16 (B) op de basis (10) te schroeven.

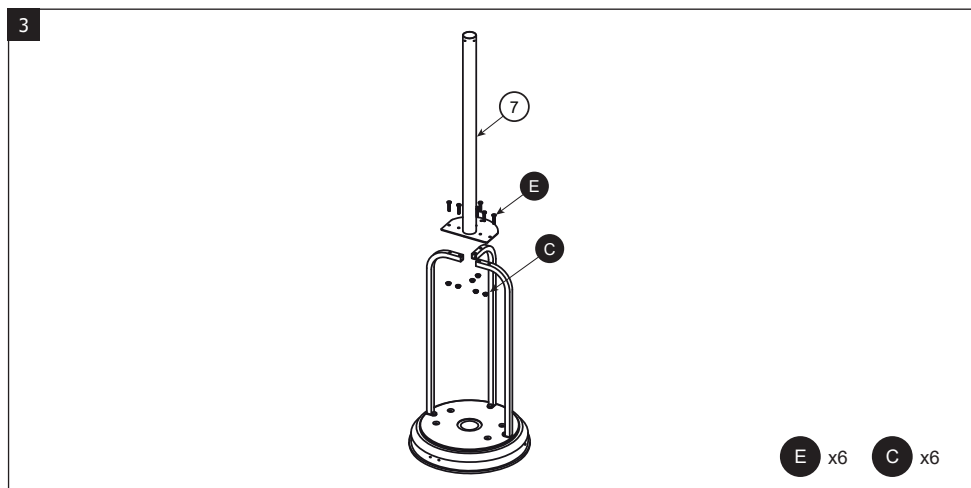

FR Installez le mât (7) sur la structure assemblée précédemment, à l'aide des 6 vis M6x30 (E) et des 6 écrous M6 (C).

NL Installeer de mast (7) op het eerder gemonteerde frame, met behulp met de 6 schroeven M6x30 (E) en de 6 moeren M6 (C).

4

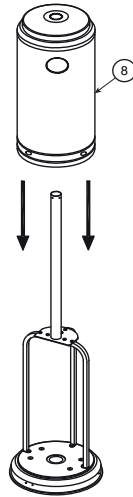

FR Placez le couvercle du logement de la consigne (8) autour de la structure en passant l'orifice du haut dans le mât.

NL Plaats de afdekking van de gasflesbehuizing (8) over het frame met de mast door het gat bovenin de afdekking.

5

En option / Optioneel

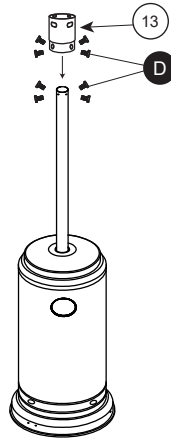
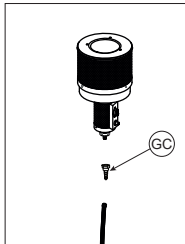

D x8

Ajouter l'extension du tube (13)

FR Vous pouvez dès maintenant visser et serrer le flexible de gaz G1/2 (vendu séparément) sur l'entrée de gaz du brûleur. Le flexible doit passer dans le mât. Le brûleur peut alors être vissé sur le mât à l'aide des 4 vis M6X12 (D). En option, connecteur G1/2 avec embout téteine.

Buisverlenging (13) toevoegen

NL U kunt nu de gas slang (apart verkrijgbaar) vastschroeven op de gasinlaat van de brander. De gas slang moet door de mast lopen. De brander kan vervolgens aan de mast worden geschroefd met de 4 schroeven M6x12 (D). Optioneel G1/2-connector met slangtule.

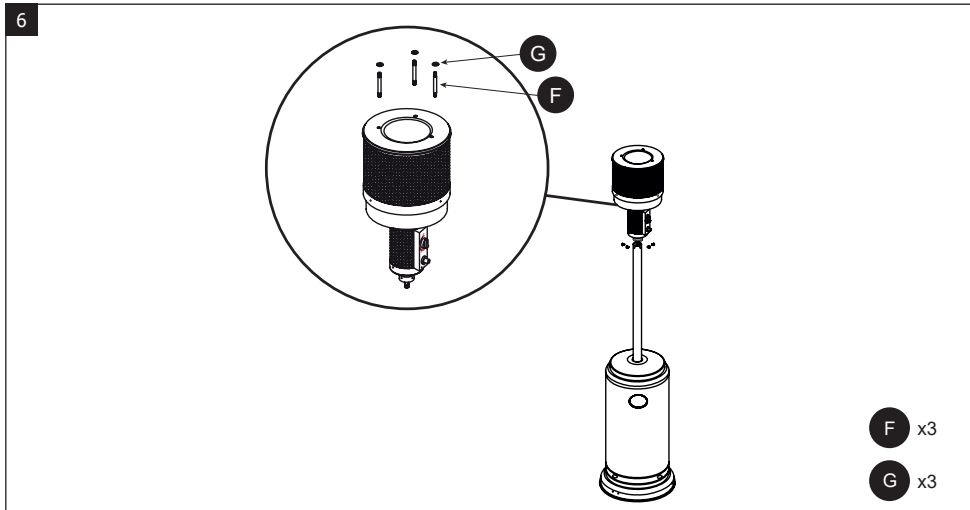

FR Vous pouvez resserrer toute la visserie du parasol chauffant pour continuer. Ensuite installez les 3 supports **F** de réflecteur **1** sur le brûleur en y mettant les rondelles **G**.

NL U kunt nu alle schroeven van de terrasverwarming vastdraaien voor u verder gaat. Installeer vervolgens de 3 stijlen **F** van de reflector **1** op de brander en plaats de ringen **G**.

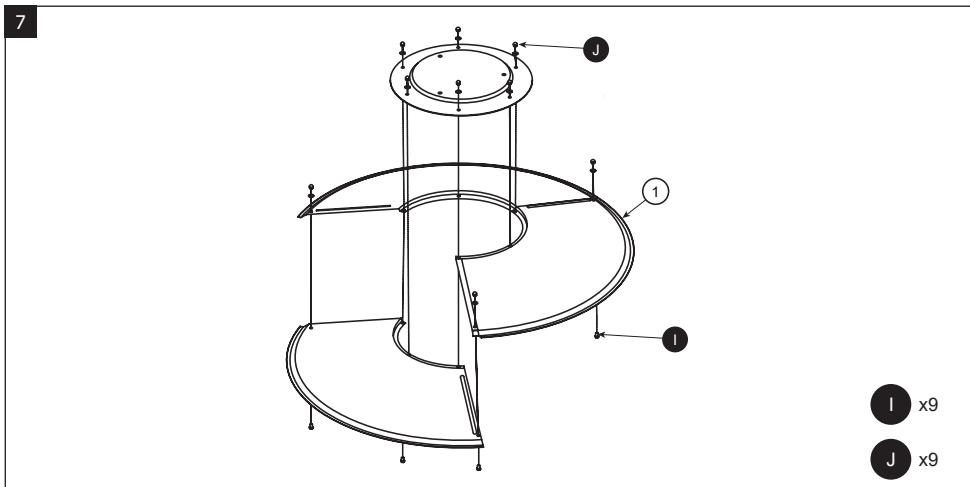

FR Assemblez le réflecteur **1** à l'aide des 9 vis **I** prévues à cet effet et écrous borgnes **J**. Veillez à ce que les films de protection soient bien retirés avant d'assembler le réflecteur.

NL Monteer de reflector **1** met behulp van de 9 benodigde **I** schroeven en dopmoeren **J**. Zorg ervoor dat de beschermende folie is verwijderd voordat u de reflector monteert.

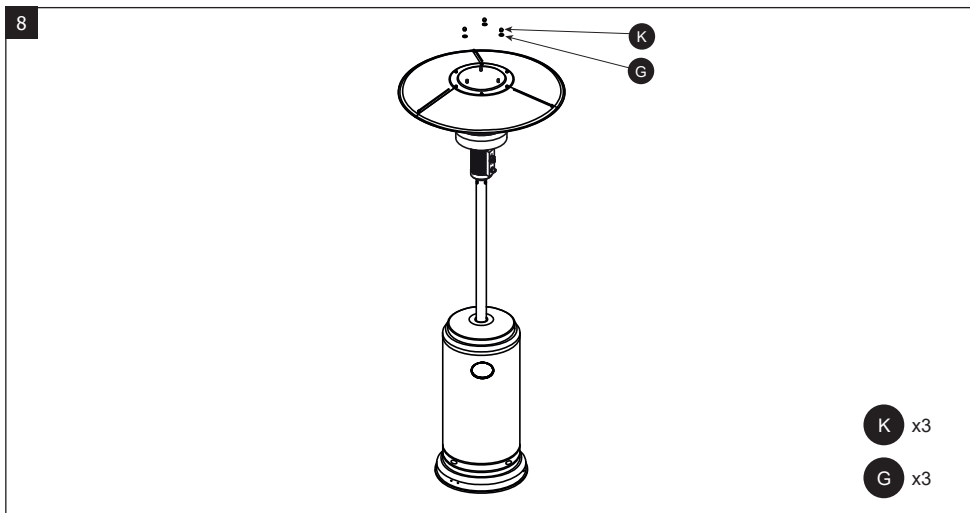

FR Positionnez le réflecteur, désormais assemblé, sur les 3 supports vissés et leur rondelles. Remplacez des rondelles **G** puis sécurisez l'assemblage avec les écrous à ailettes **K**.

NL Plaats de nu gemonteerde reflector op de 3 geschroefde ondersteuning en hun ringen. Herplaats de ringen **G** en zet het vast met de vleugelmoeren **K**.

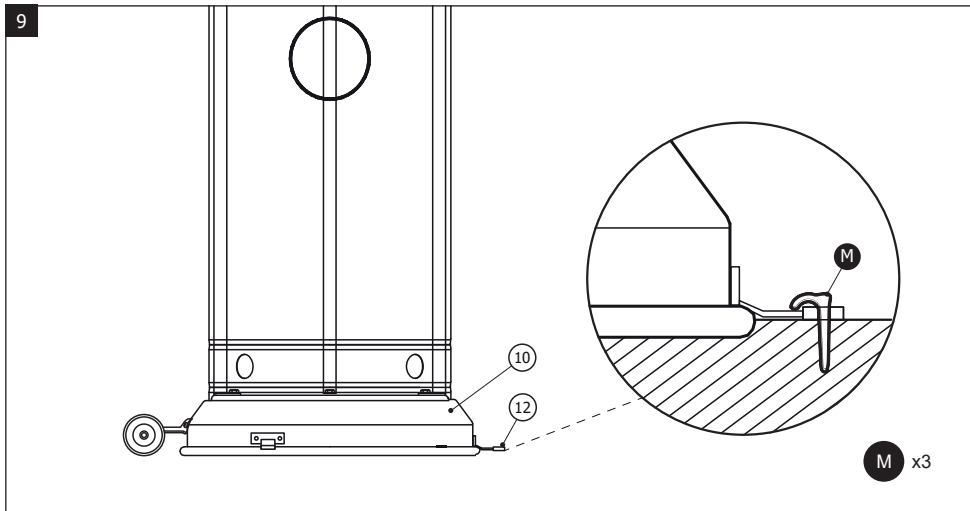

FR Fixez l'appareil au sol à l'aide des sardines **M** ou de chevilles (non fournies)

NL Bevestig de eenheid aan de vloer met de **M** haringen of pinnen (niet meegeleverd).

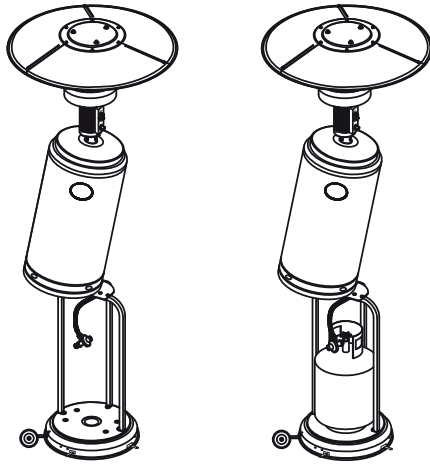

FR Pour ranger votre consigne de gaz après utilisation, il vous suffit de lever le couvercle du logement et le positionner sur la base du mât.

NL Om uw gasfles op te bergen na gebruik tilt u eenvoudig de de afdekking op en plaatst u de fles op de basis van de mast.



FR

**Pensez à
donner ou recycler.**



Association

ou



Magasin

ou



Déchèterie

<https://quefairedemesdechets.fr>

IMPORTÉ PAR WALIBUY SAS
270 avenue de l'Espace, 59118 WAMBRECHIES - FRANCE
Service après vente : sav.alicesgarden.fr - sav.alicesgarden.be

IMPORTADO POR WALIBUY SPAIN SL
Carrer de Mallorca 289, Entresuelo 2, 08037 BARCELONA - ESPAÑA
Servicio postventa : alicesgarden.es/cms/contacto

IMPORTED BY ALICE'S GARDEN UK LTD
Office G07, Dowgate Hill House, EC4R 2SU London - UNITED KINGDOM
After sales service: alicesgarden.co.uk/cms/contact-us

INGEVOERD DOOR WALIBUY SAS
270 avenue de l'Espace, 59118 WAMBRECHIES - FRANKRIJK
After-sales : aftersales.alicesgarden.nl - aftersales.alicesgarden.be

IMPORTADO PARA WALIBUY SPAIN SL
Carrer de Mallorca 289, Entresuelo 2, 08037 BARCELONA - ESPAÑA
Serviço pós-venda : alicesgarden.pt/cms/contacto

IMPORTATO DA WALIBUY ITALIA S.R.L
Via Torino 60, 20123 MILANO - ITALIA
Contatto : contatto@alicesgarden.it

IMPORTED BY ALICE'S GARDEN OUTDOOR PTY LTD
135-153 New South Head Road, Edgecliff NSW 2027 - AUSTRALIA
Contact : service@alicesgarden.com.au

IMPORTIERT VON WALIBUY SAS
270 AVENUE DE L'ESPACE, 59118 WAMBRECHIES - FRANKREICH
Kundendienst : kundenservice@alicesgarden.de
